



PATENTE DE INTRODUCCION

a favor de:

SOCIEDAD NESTLE A.E.P.A., de nacionalidad española,

por:

" Procedimiento de fabricación de fideos de chocolate o azúcar "

M e m o r i a      d e s c r i p t i v a

El objeto de la presente patente de introducción es un procedimiento para la fabricación de chocolate en forma de fideos.

Los deseos de la clientela particular de los confiteros varían continuamente y obligan a los fabricantes de chocolate a una

5. investigación constante, con el fin de encontrar nuevos modos de presentación de sus productos. Los fideos de chocolate como resultado de largos ensayos son una de estas nuevas formas de presentar el chocolate que seguramente obtendrá el favor del público y más especialmente de los confiteros.



10. Para la preparación de estos fideos se utiliza en general un depósito en el cual se dispone la pasta de chocolate que debe encontrarse bien blanda y fina pero no demasiado fluida. Una de las paredes de este depósito se encuentra taladrada por un gran número de orificios de diámetro variable según el grueso de los fideos que se quieran obtener. En general, esta pared debe ser una placa recambiable con el fin de poder adaptar en cada caso una placa con orificios de diámetro determinado. En combinación con este depósito se establecen medios que obliguen a pasar la pasta a través de los orificios obteniendo así fideos que se recogen a su salida en platos o en un transportador.

En el plano adjunto, se representa a título de ejemplo, una forma preferida de ejecución de un aparato, para la realización del procedimiento objeto de esta patente.

La figura 1, representa el aparato en sección longitudinal, y

La figura 2, es una vista del extremo o boca de salida del aparato.

Según esta instalación, se establece un depósito cilíndrico -1- provisto en uno de sus extremos de una tolva -2- y en el otro de una placa perforada -3- recambiable a voluntad. En el interior se establece un tornillo de Arquímedes -4- accionado por una polea -5-. La pasta de chocolate se introduce por la tolva -2- de una manera continua y es arrastrada por el tornillo de Arquímedes contra la placa perforada -3-, a través de cuyos orificios sale al exterior la pasta en forma de fideos. Esta disposición permite la producción continua de fideos, pero debe entenderse que el tornillo de Arquímedes podría substituirse por un émbolo



o un elemento similar. Igualmente pueden establecerse combinados con este dispositivo, dispositivos complementarios tales como

40. transportadores cortadores de los fideos, aceleradores de enfriamiento u otros. Los fideos después de cortarse pueden sufrir cualquier otro tratamiento para abrillantarlos, alisarlos o modificar su aspecto en cualquier otra forma.

La pasta de chocolate utilizada en la preparación de fideos

45. debe hallarse bien blanda y fina pero no demasiado flúida. Pueden también fabricarse los fideos con una pasta preparada a base de jarabe de azúcar, colorado o sin color.

N O T A

=====

Se reivindica como objeto de esta patente:

50. 1.- Procedimiento de fabricación de fideos de chocolate o azúcar, caracterizado esencialmente porqué la pasta de chocolate o el jarabe de azúcar se hace pasar a través de una plancha provista de orificios de un diámetro variable, utilizando al efecto un cilindro provisto de un fondo perforado cambiabile

55. tra el cual se comprime la masa por medio de dispositivo adecuado, tal como un pistón o un tornillo de Arquímedes, disponiéndose sobre dicho cilindro una tolva de entrada de la pasta en el mismo.

60. 2.- Procedimiento, según la reivindicación anterior, caracterizado porque la pasta de chocolate o a base de jarabe de azúcar, coloreado o no, debe hallarse bien blanda y fina, pero no demasiado flúida, recogién dose los fideos en un plato o transportador para su corte, después de enfriados, en trozos de longitud variable y proceder después a un tratamiento de abrillan-

65. tamiento y alisado o modificar su aspecto exterior en forma con-



veniente a la venta.

3.- Procedimiento de fabricación de fideos de chocolate o  
azúcar.

San Sebastián, 19 de Agosto de 1938 - III Año Triunfal.

SOCIEDAD NESTLE A.E.P.A.

p.a.

Handwritten signature in cursive script.



*Fig.1*

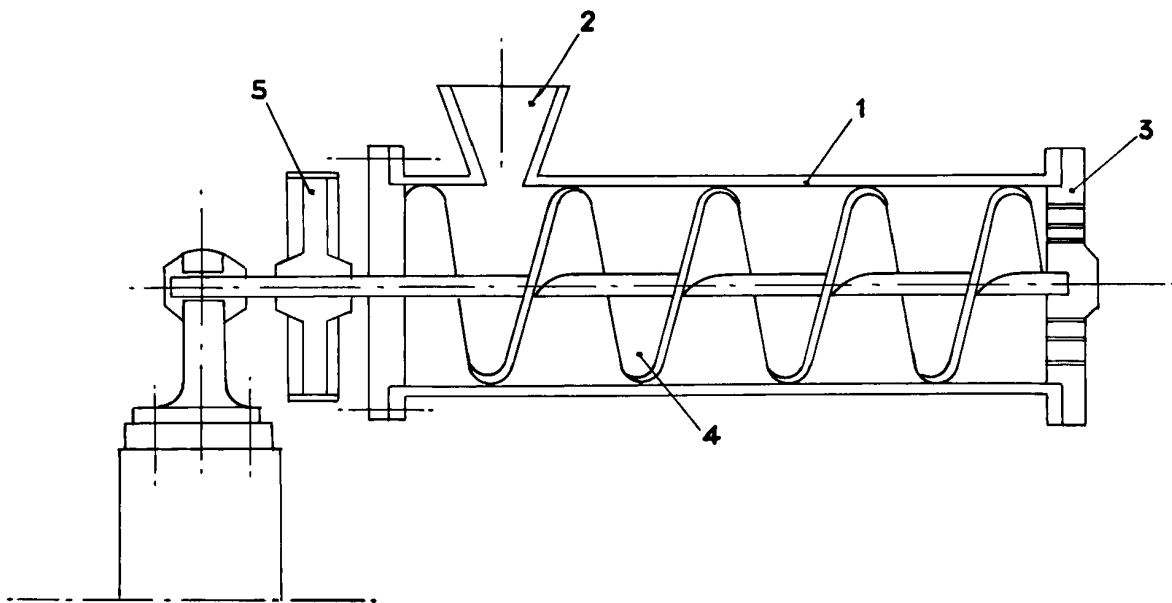

*Fig.2*

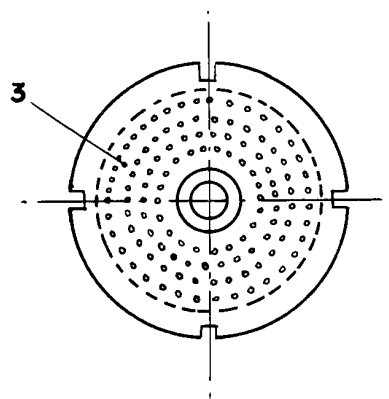

San Sebastian 19 de Agosto de 1938  
III Año Triunfal

p. a.