



146,035

P A T E N T E D E M O D E L O D E U T I L I D A D

por VEINTE AÑOS

a favor de la compañía mercantil española MYRPLA, S.A, domiciliada en Barcelona, calle Cíncel, s/n, p o r :

" COCHECITO PARA NIÑOS "

M E M O R I A D E S C R I P T I V A

1 El presente Modelo de Utilidad hace referencia, según se indica en su enunciado a un nuevo cochecito para niños.

5 El nuevo cochecito que se preconiza, según se verá claramente a continuación, destaca especialmente por el ingenioso sistema que se prevé para facilitar su plegado, sistema que resulta más simple, robusto y eficaz que el clásico sistema denominado "de tijera", a que obedece el esquema de plegado de la inmensa mayoría de cochecitos infantiles existentes en la actualidad. El cochecito en cuestión destaca también por
10 comportar un especial mecanismo, que permite determinar la basculación del espazo-cuna con respecto al chasis, permitier



do a aquel adoptar una posición inclinada con respecto al plano de apoyo, lo que ofrece la posibilidad de situar el cochecito de manera que sus ruedas se apoyen sobre planos horizontales distintos (por ejemplo, sobre un escalón) sin alterar la horizontalidad del plano de apoyo del niño.

El cochecito que nos ocupa comporta, además, una serie de mecanismos accesorios y particularmente ventajosos, por ejemplo un especial sistema de suspensión, todos los cuales serán convenientemente puestos de relieve a lo largo de la descripción que sigue, en la que - para mayor claridad - se hará referencia a los dibujos adjuntos. Ni que decir tiene que estos dibujos - puramente esquemáticos - se dan tan solo a título ilustrativo y aclaratorio, sin que en ningún caso quepa conferir a los mismos el menor carácter limitativo.

En estos dibujos:

Las figuras 1 y 2 son sendos detalles en perspectiva, mostrando la estructura y forma de plegado del chasis del cochecito.

La figura 3 es un detalle, también en perspectiva, mostrando esquemáticamente el mecanismo de suspensión y el sistema mediante el que se lleva a cabo la fijación del capazo-cuna o eventualmente de la silla, sobre el correspondiente chasis.

La figura 4 es un detalle análogo al anterior, mostrando en la posición de cierre, al elemento que fija el capazo-cuna sobre el chasis.

Y, finalmente, la figura 5 es un esquema en perspectiva, mostrando el mecanismo que permite bloquear al capazo-cuna en una cualquiera de las dos posiciones que el mismo es susceptible de adoptar con respecto al chasis.

Refiriéndonos, pues, a estos dibujos:

El cochecito comprende, en primer lugar, dos ballestas:



laterales, iguales entre sí, y preferentemente dotadas de estructura tubular. Cada una de estas ballestas comporta una amplia rama central 1, sensiblemente arqueada, dos ramas laterales convergentes 2, y dos extremidades rectilíneas y alineadas 3 sobre las que se hallan arriostrados y solidarizados los soportes 4, dotados de cualquier estructura que se considere conveniente, a los que se fijan los ejes 5, sobre los que pueden girar libremente las ruedas 6. Los ejes 5 de cada par de ruedas, anterior y posterior, del cochecito, son pues independientes, y se hallan convenientemente alineados, hallándose relacionados entre sí por medio de un par de brazos iguales 7-7', articulados a las extremidades de aquellos y a un soporte central en U 8. En estas condiciones se tiene que los conjuntos articulados dichos podrán pasar de una posición límite - determinada por adecuados juegos de topes en las articulaciones - en la que los ejes 5, los brazos 7-7' y el soporte 8 quedarán alineados, a una posición en la que los brazos 7-7' serán aproximadamente paralelos, quedando prácticamente en contacto las extremidades de los ejes 5. La primera posición corresponderá, como se comprende, a la posición de uso del cochecito, y en la segunda posición las dos ballestas laterales quedarán muy próximas, ocupando el conjunto del chasis del cochecito un volumen realmente mínimo.

Para inmovilizar al chasis en una u otra de las dos posiciones dichas, y determinar sus movimientos entre estas dos posiciones, pueden - evidentemente - preverse una gran variedad de mecanismos distintos. En una forma muy preferente de realización, el expresado bloqueo y los indicados movimientos, se determinan por medio de un mecanismo que comprende dos bastidores rectangulares 9-10, articulados entre sí por medio de un eje transversal intermedio 11. Cada uno de estos bastidores se



articula por uno de sus lados menores a uno de los dos sopor-
tes, en U 8 que comprende el chasis, y uno de ellos presenta
su extremidad opuesta a la de articulación doblada en ángulo
obtusos, conformando una empuñadura 12. Estos dos bastidores
5 pueden oscilar entre una posición, delimitada por correspon-
dientes topes, en la que son aproximadamente coplanarios, for-
mando un ángulo obtuso muy abierto, y en la que mantienen en
la posición de trabajo a los grupos de articulaciones que sos-
tienen los ejes 5, y una posición replegada, en la que forman
10 un ángulo agudo muy cerrado, manteniendo en contacto los dos
soportes 8. Por lo general será suficiente que en la primera
posición dicha se sobrepase ligeramente el ángulo de 180º en-
tre los dos bastidores, para que el conjunto quede bloqueado
con toda seguridad en la posición de montaje; se comprende, s
15 embargo, que, si se considera conveniente, cabe perfectamente
garantizar este bloqueo mediante un mecanismo accesorio de se-
guridad.

Las dos ballestas laterales 1, integrantes del chasis del
cochecito, comportan en su centro un soporte 13, preferentemen
20 te en U, cuyas ramas se hallan dotadas de sendas escotaduras
centrales enfrentadas 14, destinadas a permitir el apoyo y fija-
ción del armazón de soporte del capazo-cuna 15. Este armazón
comprende básicamente dos montantes laterales inferiores 16,
ampliamente arqueados y preferentemente dotados de estructura
25 tubular, que pueden hallarse unidos entre sí por medio de unos
travesaños 17, sobre los que se fija el capazo-cuna. Los indi-
cados montantes laterales 16 se hallan dispuestos para encajar
por su centro, con una cierta holgura, en los soportes en U 1
y comportan unos pivotes sobresalientes 18, dispuestos para
30 encajar en las escotaduras 14, constituyendo un eje ideal so-
bre el que el conjunto del capazo-cuna puede bascular con res-



5 pecto al chasis. Las ballestas 1 comportan solidarizado a su centro un muelle 19, parcialmente encajado en el interior del soporte 13 y convenientemente doblado, contra cuyas extremidades se apoya el montante 16, de manera que la basculación del conjunto del capazo-cuna con respecto al chasis se efectúa, en uno u otro sentido, a contrarresistencia de los expresados muelles, que actúan como unos amortiguadores.

10 Eventualmente, cabe asegurar al capazo-cuna en la posición de montaje por medio de un sistema cualesquiera apropiado de retención, tal, por ejemplo, por medio de unos pestillos, constituidos por una simple pieza de plancha metálica estampada 20, dispuesta para girar libremente sobre un eje 21, fijado al soporte 13, dotada de dobleces 22 o elementos análogos, dispuestos para servir de empuñadura, y provista de una amplia escotadura alargada 23, dispuesta para encajar sobre el pivote 18, efectuando la retención.

15 Finalmente, el conjunto comprende medios que permiten bloquear al capazo-cuna en una cualesquiera de dos posiciones angulares con respecto al chasis, es decir, en una posición en la que el plano de apoyo del niño es aproximadamente paralelo al plano determinado por los ejes 5, o en una posición en la que estos dos planos forman un ángulo determinado. Además, en la primera de estas posiciones, que corresponde a la posición normal - de uso - del cochecito, interesa que el capazo-cuna conserve una cierta posibilidad de oscilar sobre el eje ideal formado por los pivotes 18, a fin de permitir la actuación de los muelles 19, que integran el mecanismo de suspensión. Estos efectos pueden, evidentemente, obtenerse por medio de mecanismos muy distintos. Uno de estos mecanismos, que se da exclusivamente a título de ejemplo de realización, pero que podría ser fácilmente sustituido por otro cualesquiera equiva

20

25

30



lente, es el que se ha representado en la figura 5.

El indicado mecanismo comprende dos pletinas arqueadas 2
iguales y enfrentadas, que se articulan a los montantes 16, a
través de sendos ejes alineados 25. Los movimientos de estas
5 dos pletinas se hallan sincronizados por medio de un travesaño
26, y pueden ser gobernados por medio de una varilla 27, sus-
ceptible de desplazarse en sentido axial, guiada por unos so-
portes 28 fijos al fondo del capazo-cuna 15. Las pletinas pre-
sentan unos pares de orificios 29-30, abiertos sobre uno de los
10 laterales, en uno cualesquiera de cuyos orificios puede enca-
jar un pitón fijo a la ballesta 1 correspondiente. Cuando este
encaje se produzca en el orificio 29, el capazo-cuna adoptará
una posición inclinada con respecto al chasis, que permitirá
salvar desniveles (por ejemplo, escalones) conservando la ho-
15 rizontalidad de la superficie de apoyo del niño, y cuando el
encaje se produce en el orificio 30, el capazo-cuna queda si-
tuado en posición paralela al chasis. Nótese que este orificio
30 adopta una forma general alargada, a fin de permitir entre
límites la libre actuación del mecanismos de suspensión, es de
20 cir, a fin de permitir entre unas apropiadas posiciones tope la
basculación del capazo-cuna con respecto al chasis, a contrar-
sistencia de los muelles 19. La varilla 27, y, por tanto, las
pletinas 24, se halla constantemente impulsada a adoptar una
determinada posición límite por la acción de una fuerza elásti-
25 ca, representada, por ejemplo, por el muelle 31, tendiendo con-
stantemente a mantener a los pivotes solidarios de las ballesta
en su posición encajada en los orificios 29 ó 30. Para pasar
de una a otra posición, es decir para modificar la posición
adoptada por el capazo-cuna con respecto al chasis, bastará
30 tirar de la varilla 27, actuando sobre una empuñadura extrema
32 prevista en la misma, provocando la basculación de las ple-



5 tinas 24 en sentido de liberarlas de los pivotes fijos al chasis, determinando a continuación la nasculación del capazo-cu en el sentido apropiado, y realizandose automáticamente, merced a la fuerza elástica que actúa sobre el conjunto, el bloqueo en la nueva posición elegida.

10 Resta ya únicamente hacer constar de una manera general y expresa que, como se comprende y es lógico, en la realización práctica del cochecito que ha quedado descrito, y aparte de la que han sido ya concretamente indicadas, cabrá introducir todas aquellas adiciones y modificaciones de detalle que no afecten a lo que consituye la esencialidad del registro que se solicita.

N O T A

SE REIVINDICA:

15 1 - Cochecito para niños, caracterizado por comprender un chasis formado por dos ballestas laterales iguales entre sí, hallandose fijados a las extremidades de estas ballestas unos soportes de los que son solidarios los pares de ejes alineados sobre los que pueden girar libremente las ruedas anteriores y
20 posteriores del conjunto; con la característica de que los eje integrantes de cada uno de estos pares se hallen fijados entre sí por medio de dos brazos que por una extremidad se articulan a aquellos y por sus extremidades opuestas se articulan a un
25 soporte central en U, hallandose los soportes centrales correspondientes a los dos pares de ejes que comprende el conjunto, relacionados entre sí por medio de un mecanismo que permite regular la posición adoptada por los mismos, entre una posición límite de máxima separación - que corresponde al uso normal de
30 cochecito - en la que los expresados soportes, los brazos articulados a los mismos y los ejes articulados a estos brazos,



se hallan aproximadamente alineados, y una posición límite opuesta, en la que los expresados soportes quedan adosados uno junto a otro, y en la que las dos ballestas laterales quedan situadas en planos verticales muy próximos, ocupando el conjunto del chasis un volumen mínimo.

5
2 - Cohecito para niños, caracterizado porque las dos ballestas referidas en la reivindicación anterior presentan en su zona central sendos soportes cada uno de los cuales presenta una escotadura superior, en la que pueden encajar y quedar retenidos por un adecuado sistema de pestillo, unos pivotes solidarios de dos largueros laterales inferiores, que forman parte de un armazón al que se halla fijado el capazo-cuna todo de manera que los expresados pivotes determinan un eje ideal sobre el que el expresado capazo puede bascular sobre el chasis, pudiendo adoptar con respecto al mismo una u otra de dos posiciones, determinadas por un adecuado mecanismo de bloqueo, en una de cuyas posiciones el plano sobre el que descansa el niño es paralelo al plano determinado por los ejes de las ruedas, mientras que en la otra posición estos planos forman un ángulo que permite salvar desniveles de cierta importancia, manteniendo la horizontalidad del primero de ellos

10
15
20
25
30
3 - Cohecito para niños, caracterizado porque los soportes referidos en la reivindicación anterior adoptan una forma en U, encajando entre las dos ramas laterales de los mismos la zona central de los montantes inferiores de los que es solidario el capazo-cuna, y hallandose encajados y solidarizados por su centro a estos soportes unos muelles convenientemente doblados, cuyas extremidades se apoyan contra los expresados montantes, permitiendo y frenando la basculación entre límite del conjunto del capazo-cuna con respecto al chasis.

4 - Cohecito para niños.



Consta la presente Memoria Descriptiva de nueve hojas mecanografiadas, escritas por una sola cara, numeradas del 1 al 9, con sus líneas numeradas, a su vez, de cinco en cinco y de dibujos anexos.

Barcelona, 14 FEB. 1969

P. A.



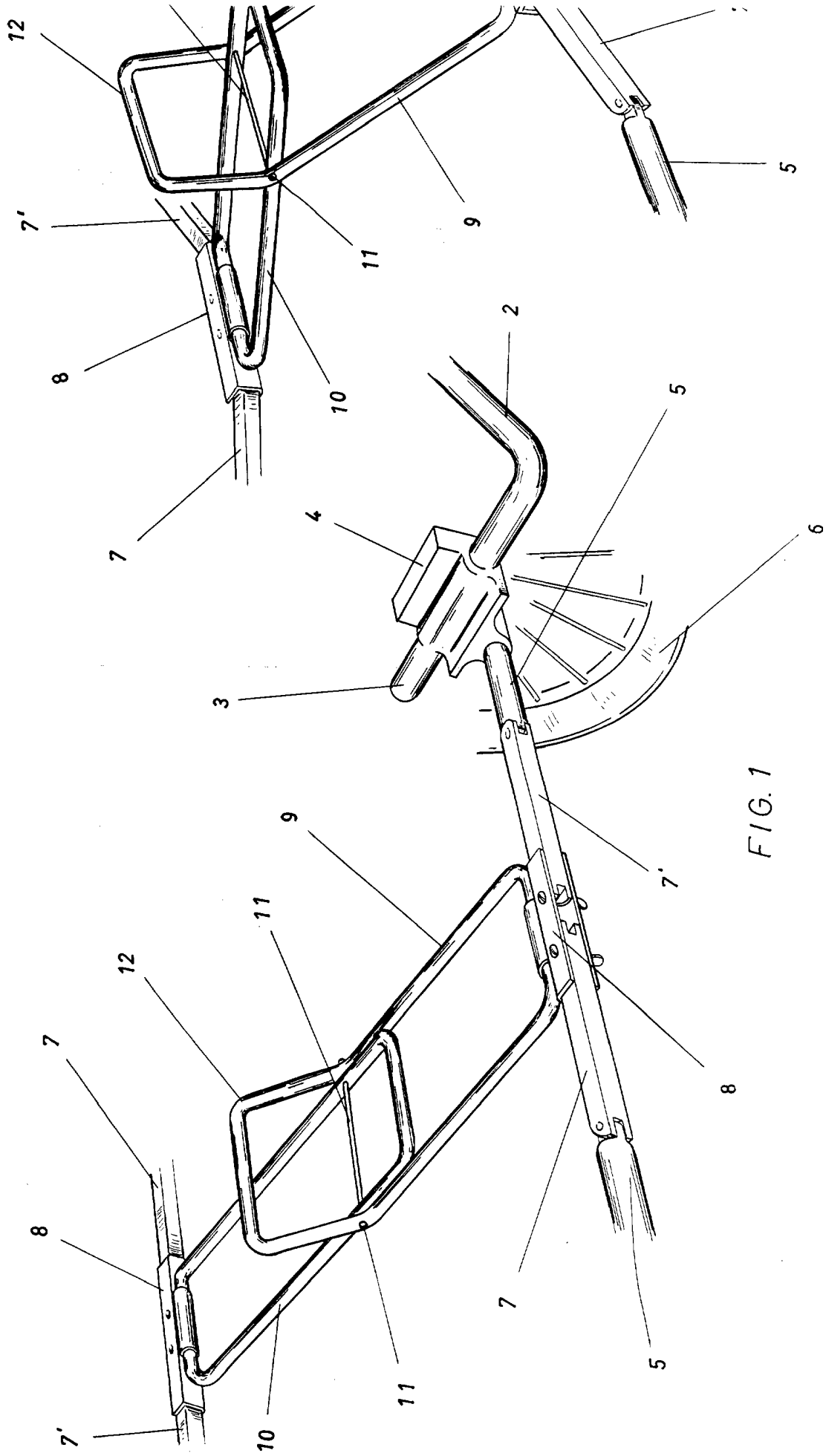

FIG. 1

146035

146035

Dos hojas : UNO

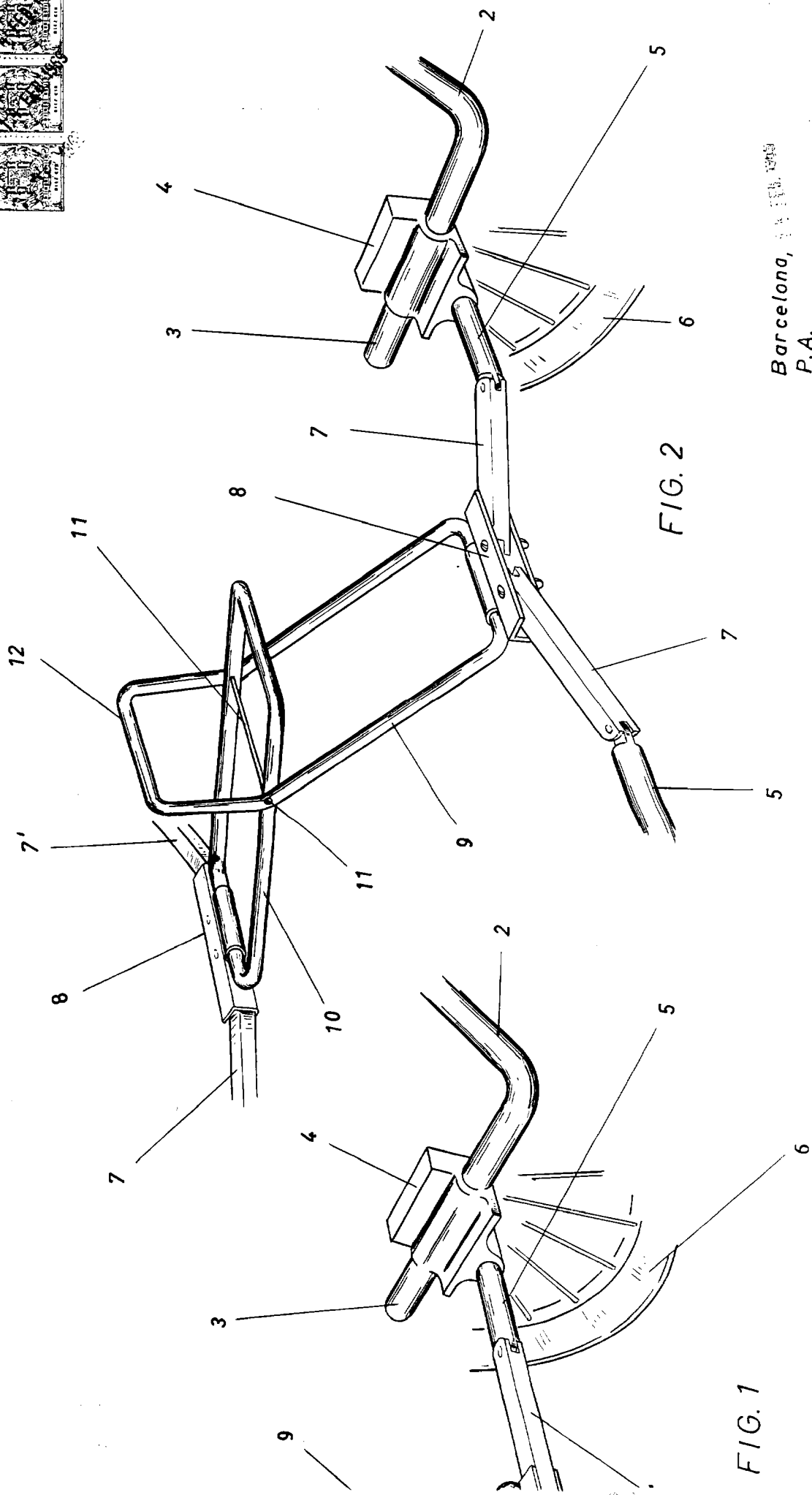

FIG. 2

FIG. 1

Barcelona, 14 FEB. 1959
P.A.

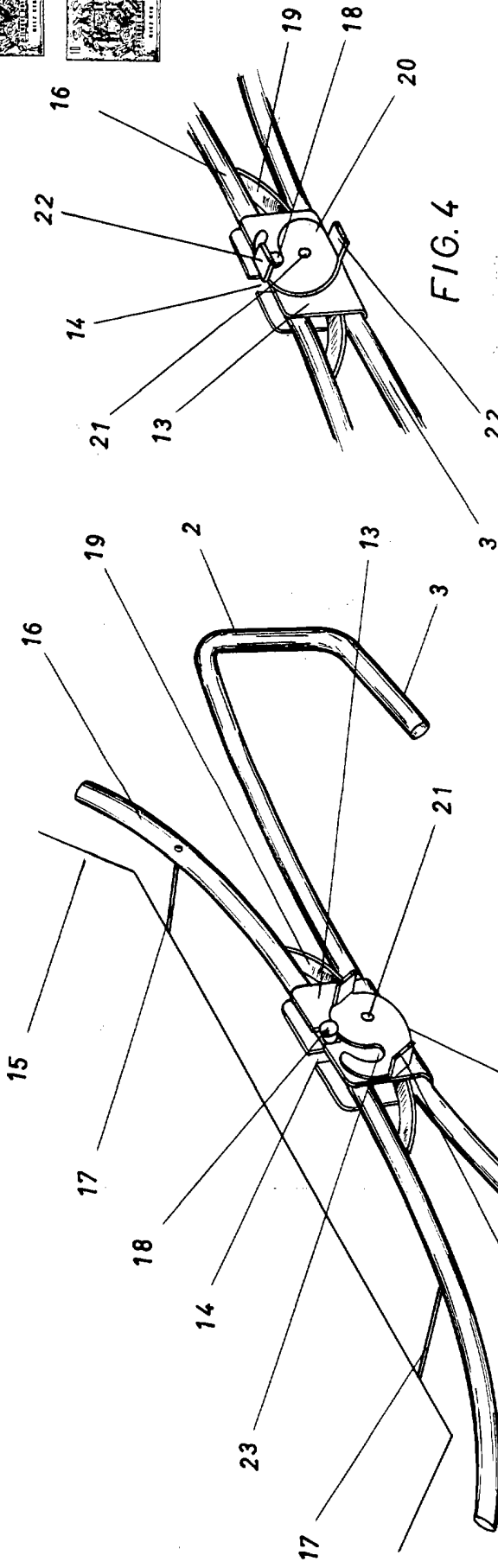

FIG. 3

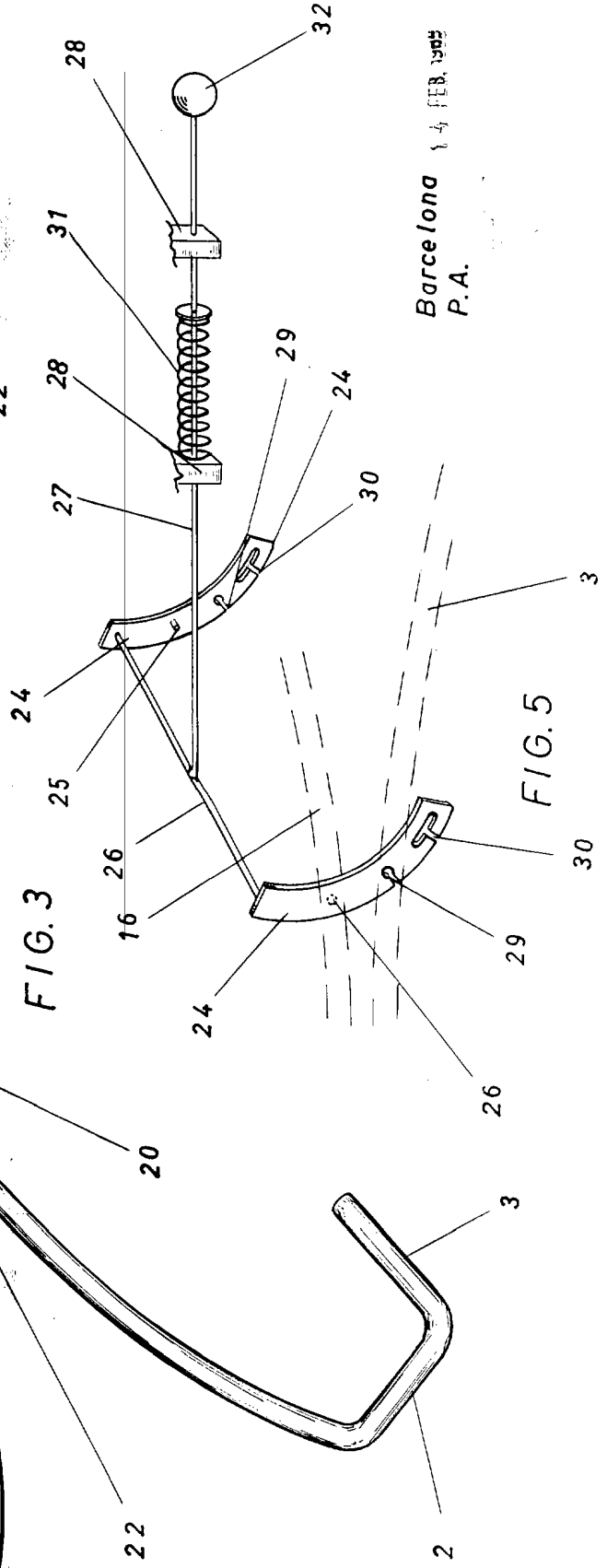

FIG. 4

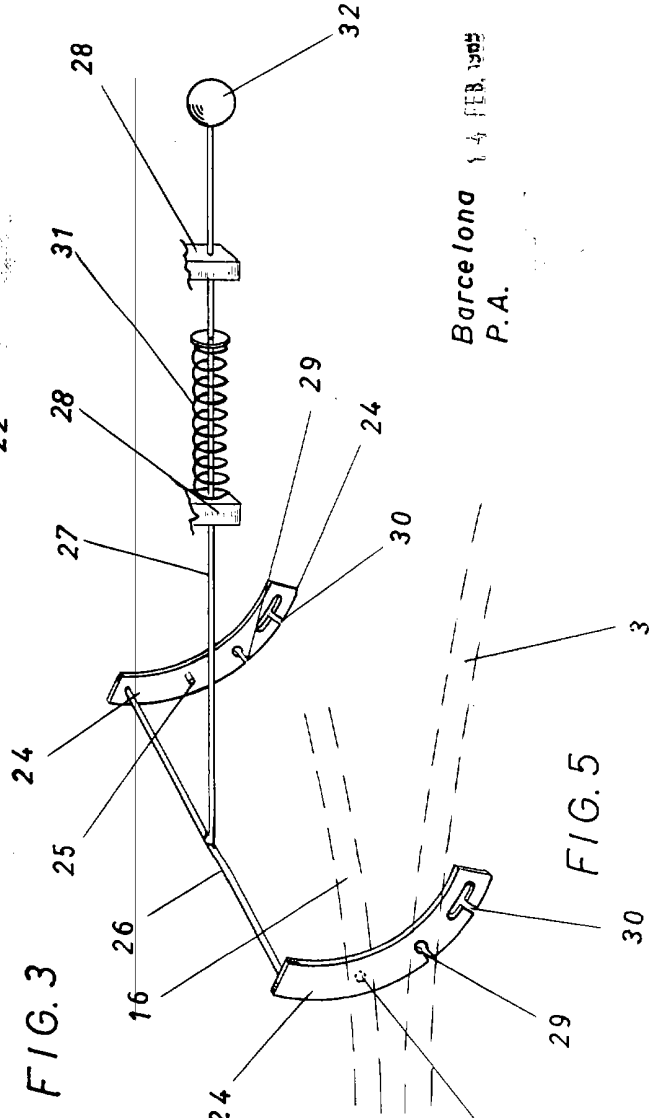

FIG. 5

Barcelona 14 FEB. 1965
P.A.