



146024

MODELO DE UTILIDAD  
=====

por "un cartel".  
a favor de Instalaciones Turísticas, S.A., domiciliada en Barcelona, C/. Compositor Beethoven, 15.

=====

5

MEMORIA DESCRIPTIVA

Los carteles y muy en particular los de caracter propagandístico, se limitan a una lámina de papel o de cartón que conteniendo en su cara anversa el gráfico o literatura que interesa, es apta para ser pegada, colgada o apoyada sobre un soporte cualquiera. Tales carteles, por su simple estructura y por la índole de su material constitutivo, se estropean fácilmente por alabeamiento de su superficie útil quedando prontamente inútiles por afeamiento de su presentación.

El cartel según el modelo de utilidad que nos ocupa, siendo de cartón o cartulina, evita el citado inconveniente debido a la particular estructuración del mismo, configurativa de un refuerzo marginal a modo de marco-bastidor que impide puedan producirse deformaciones, manteniendo siempre plana y tersa su cara anversa portadora del motivo de interés informativo o de propaganda, con la ventaja además, de que siendo unipieza todo



su conjunto, sin soldaduras ni enganches permanentes, podrá desplegarse quedando en forma laminar que facilita grandemente su transporte y envío, bastando montarlo por simple dobladura de sus partes marginales, en el lugar de su aplicación.

5 En la hoja de dibujos que acompaña a la presente memoria, aparece representado el cartel que nos ocupa, mostrándole: Fig. 1, en planta estando desplegado; y Fig. 2, en detalle parcial poniendo de manifiesto la disposición de sus partes marginales, determinando un marco-bastidor de refuerzo, al ser monta-  
10 do.

Constituye el cartel de referencia, una lámina de material flexible, cartón o cartulina por ejemplo, en la que se determina una amplia zona rectangular central 1 cuya cara anversa contiene impreso el motivo del cartel; los cuatro lados 2-2'-  
15 3-3' del mencionado rectángulo central, son líneas de dobladura de las que arrancan: de dos lados opuestos 2-2', correspondientes aletas rectangulares en las que a su vez van marcadas tres líneas longitudinales asimismo de dobladura que son determinativas de cuatro fajas longitudinales 4-4', 5-5', 6-6' y 7-7', sien-  
20 do las de cada aleta, de igual anchura y simétricas a las de la aleta opuesta; y de los otros dos lados también opuestos 3-3', correspondientes aletas de lados escalonados en las que van marcadas tres líneas de dobladura, longitudinales, determinativas de cuatro fajas 8-8', 9-9', 10-10' y 11-11', siendo las de cada  
25 aleta de igual anchura, longitud y simétricas a las de la aleta opuesta, bajo la circunstancia de que las fajas 9-9' segundas en orden hacia afuera, enlazan por sus extremos con las que les son adyacentes, mediante líneas oblicuas en 45° simétricas que convergen hacia afuera. En su orden, las fajas de las cuatro  
30 aletas periféricas, mantienen idéntica y correspondiente anchura



El armado y montado del cartel es como sigue: las fajas 4-4' y 8-8' de las aletas periféricas se doblan en el mismo sentido hasta tomar ortogonalidad hacia atrás con la zona rectangular central 1; las fajas 5-5' y 9-9' se doblan hacia el centro hasta tomar ortogonalidad respecto a las anteriores; las fajas 6-6' y 10-10' se doblan hacia abajo con ortogonalidad respecto a las anteriores, pasando a contactar con la cara posterior de la zona rectangular central; y las fajas 7-7' y 11-11' se doblan con ortogonalidad respecto a las anteriores, superponiéndose a la zona central de la lámina. Los extremos inclinados en 45° de las aletas intermedias superiores 5-5' y 9-9' permiten un perfecto ajuste.

La fijación del conjunto una vez montado, viene logrado mediante ligaduras cantoneras de quita y pon, una gomita 12 por ejemplo, que engancha en dos orejas volantes 13 contiguas, una en cada faja de dos adyacentes orientadas en sentidos opuestos; y la resistencia a flexiones o hundimiento de las fajas frontales-posteriores 5-5' y 9-9' viene establecida por apoyo de las mismas sobre aletas volantes 14 que estando formadas por cortadura en las fajas 6-6' y 10-10' pueden girar hacia adentro del hueco que determina el conjunto de fajas.

En la ejecución practica del modelo de utilidad según ha sido descrito podrán variar cuantos detalles de magnitud y configurativos no afecten cambiandola o modificandola a su propia esencialidad.

N O T A  
=====

Se reivindica como objeto del presente modelo de utilidad:



19.- Un cartel caracterizado por el hecho de estar constituido por una lámina de material flexible, cartón o cartulina por ejemplo, en la que se determina una amplia zona rectangular central cuya cara anversa contiene impreso el motivo del cartel, siendo los cuatro lados de dicho rectángulo central, líneas de dobladura de correspondientes aletas, de las cuales: dos de opuestas, son rectangulares en las que a su vez van marcadas tres líneas longitudinales asimismo de dobladura que son determinativas de cuatro fajas, siendo las de una aleta simétricas a las de la otra; y las otras dos también opuestas, tienen sus lados escalonados llevando también marcadas tres líneas longitudinales de dobladura determinativas de cuatro fajas, siendo las de una aleta simétricas en situación y dimensiones, respecto a las de la opuesta, bajo la circunstancia de que las segundas en orden hacia afuera, enlazan por sus extremos con las que le son adyacentes (1ª y 3ª) mediante líneas inclinadas en 45º, simétricas, que convergen hacia afuera. En su orden las fajas de las cuatro aletas periféricas tienen idéntica su correspondiente anclura, todo ello apropiadamente para que el montaje del cartel determinándose en el mismo un marco-bastidor periférico venga logrado con perfecto ajuste por simple dobladura con mutua ortogonalidad de las fajas antes expresadas.

20.- Un cartel según 1) en el que la fijación del conjunto una vez montado, viene lograda mediante ligaduras cantoneras de quita y pon, preferentemente mediante una simple gomita que engancha en dos orejas volantes contiguas, previstas una en cada faja de cada dos adyacentes, orientadas en sentido opuesto.

30.- Un cartel según 1) y 2) en el que las fajas inferiores ortogonales al plano central, llevan formadas por cortadura unas aletas que siendo giratorias hacia adentro del hueco



que determina el conjunto de fajas una vez dobladas, con apoyo de las fajas frontales-posteriores evitando su hundimiento.

4º.- UN CARTEL.

5 Consta la presente memoria de cinco hojas foliadas y mecanografiadas por una sola cara, acompañadas por una hoja de dibujos.

Barcelona, 13 de Febrero de 1969

INSTALACIONES TURISTICAS, S.A.

p/a.



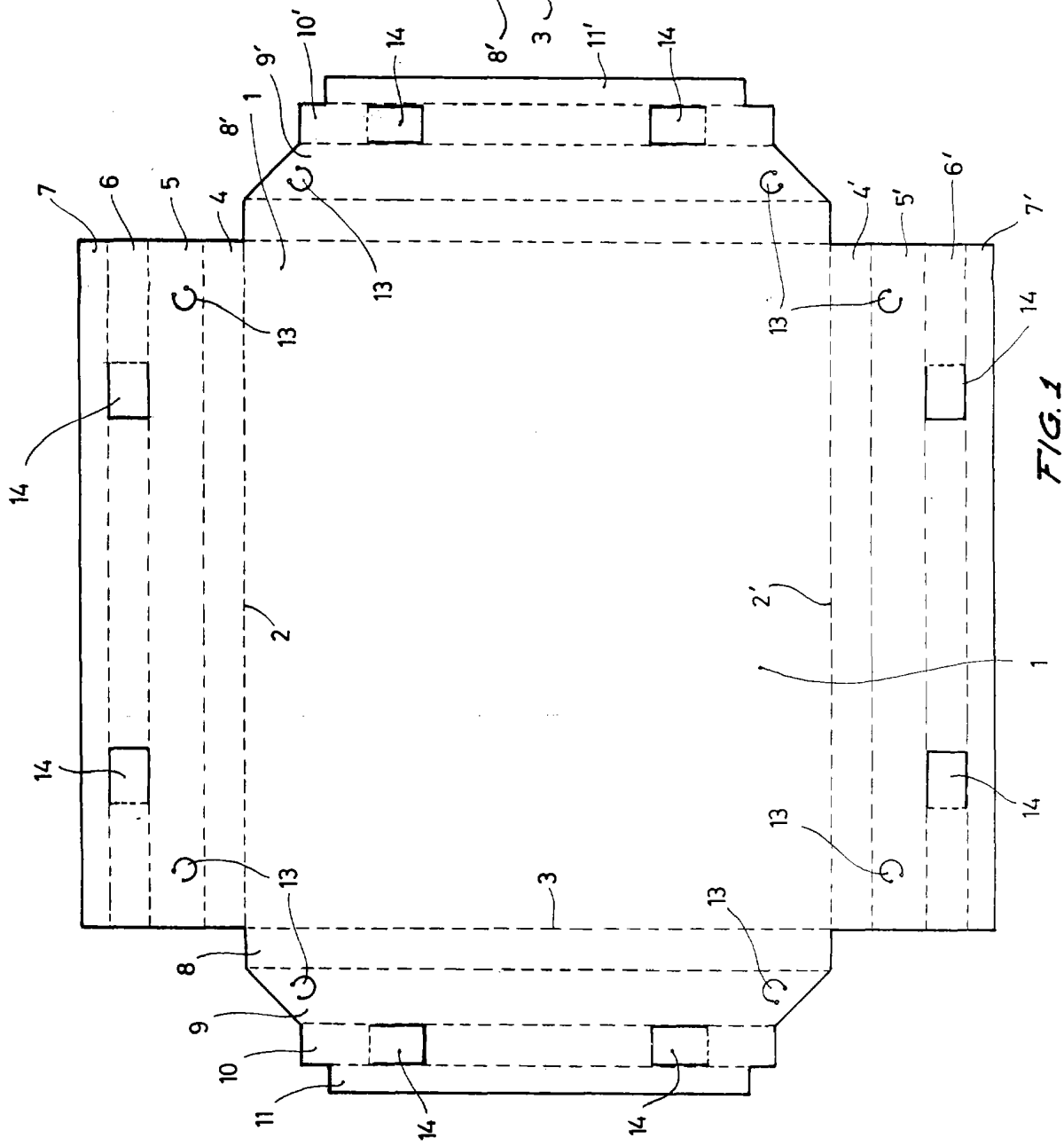

FIG. 1

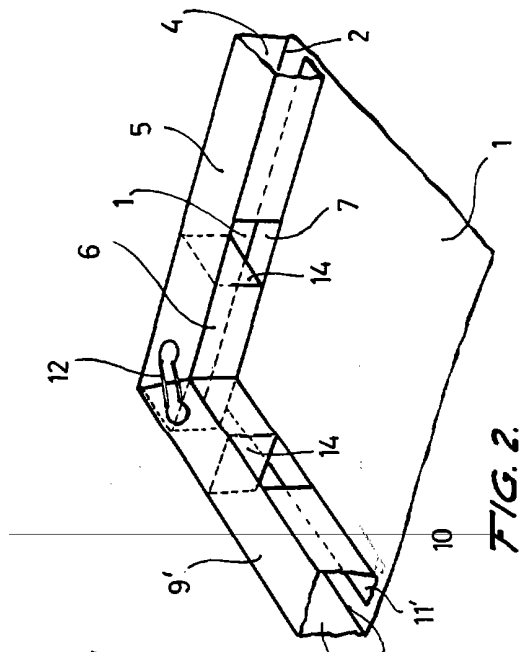

FIG. 2

BARCELONA 15 Febrero 1969

P.R.