

145882

P.- 40.666

Diess. Nr.
22303/Mt

Memoria descriptiva

6 MAR. 1969



para solicitar MODELO DE UTILIDAD por 20 años

a nombre de GEGRUDER EINFALT, BLECHSPIELWARENFABRIK

entidad / ~~de nacionalidad~~ alemana

con domicilio en Zweigstrasse 11-13, Nürnberg, República Federal Alemana.

por: "UN JUEGO CASERO DE MINIGOLF" (Clase Internacional A16b)

3.3.69



La invención se refiere a un juego casero de minigolf con al menos una pista de rodadura conformada en un tablero de juego para la bola o bolas de juego, así como con al menos una figura de jugador reemplazable, que puede ser fijada sobre el tablero de juego en la zona del punto o puntos de lanzamiento de bolas.

Con el fin de proporcionar a un público numeroso la posibilidad de jugar al golf, se montan en todas partes las llamadas instalaciones de minigolf, que son plazas o jardines con varias pistas pequeñas de rodadura o de obstáculos que deben ser salvadas en una sucesión determinada por los jugadores equipados con bola y bastón de golf. Ahora bien, tales instalaciones de minigolf se pueden montar también en miniatura para uso casero en un tablero de juego, sirviendo entonces como jugadores unas figuras por medio de las cuales es enviada a la pista de rodadura una pelota, una bola de juego o similares. Así, se conoce un juego casero de minigolf con varias pistas de rodaduras conformadas en un tablero de juego. Estas pistas de rodaduras están dispuestas a distancias mayores o menores entre sí y (como se trata de un juego de mesa) no son muy largas. Las figuras de juego también relativamente pequeñas se insertan con peanas elásticas en escotaduras del tablero de juego y pueden proyectar sobre la pista de rodadura una bola de juego situada delante de ellas a la manera de una catapulta. Según la destreza del jugador, la figura de juego no encuentra un sostén adecuado ya al ser insertada en falso la peana elástica en la escotadura correspondiente, de modo que la bola de juego es tocada tan sólo en medida insignificante y en determinadas circunstancias.



6

5 cias la figura del jugador resbala desde su soporte. Aparte de esto, el lanzamiento de la bola de juego por una figura en sí rígida sobre peana elástica apenas corresponde a las circunstancias naturales, en que la pelota de golf es impulsada con un bastón desde el lugar de lanzamiento.

10 El objetivo del invento es ahora crear un juego casero de minigolf, cuya fidelidad acrecentadora del ali- ciente de juego (y, por consiguiente, por ejemplo, también la longitud de la pista de rodadura) sea lo mayor posible y cuyas figuras de jugadores posean para el lanzamiento de la bola, por un lado, un emplazamiento seguro y, por otro lado, estén equipadas con un bastón de golf móvil. Aparte de esto, la fabricación debe ser posible de manera sencilla y con costes reducidos.

15 Así, se prevé de acuerdo con el invento que la figura de jugador pueda ser instalada lateralmente respec- to a la dirección del impacto junto al punto de lanzamien- to y esté provista de una parte movible aproximadamente en la dirección del impacto, por medio de la cual la bola de juego puede ser impulsada desde el punto de lanzamiento de bolas. Ventajosamente, posee la figura de jugador para la fijación al tablero de juego muescas que cooperan con apéndices antagonistas del tablero de juego para fines de sustentación. Con ello se garantiza un emplazamiento segu- 20 go de la figura de jugador al realizar el movimiento de impacto.

25 Ha demostrado ser especialmente favorable hacer las muescas a menra de escotaduras del lado de los pies en una placa de peana de la figura de jugador y estampar desde el tablero de juego los apéndices antagonistas a la 30

2 MAR



5 manera de levas de retención de forma de judía. Según el
invento, se prevé que a cada punto de lanzamiento de bolas
estén subordinadas lateralmente con respecto a la dirección
del impacto dos levas de retención y que la placa de peana
de la figura de jugador presente asimismo dos escotaduras
marginales correspondientes. Esta configuración permite un
asiento seguro y rápido de la figura de jugador sobre el
tablero de juego, siendo imaginable naturalmente prever
también dentro de la peana taladros correspondientes o si-
10 milares, en vez de las escotaduras marginales.

Para acercarse lo más posible al ejemplo prede-
terminado por el golf deportivo, la parte de la figura de
jugador móvil en la dirección del impacto está configura-
da ventajosamente como imitación de un bastón de golf y es-
15 tá montada en una parte de cuerpo giratorio de la figura
de jugador, por ejemplo, en al menos un brazo. El brazo pue-
de ser hecho bascular por el cuerpo superior de la figura
de jugador, ya que ésta conforme al invento está dividida
aproximadamente por la línea de su cintura en un cuerpo
superior y un cuerpo inferior, y el cuerpo superior está
20 apoyado de manera giratoria sobre el cuerpo inferior.

La articulación entre el cuerpo superior y el
cuerpo inferior de la figura de jugador se realiza de ma-
nera especialmente ventajosa, ya que el cuerpo superior
está provisto en la línea de su cintura de un agujero apro-
ximadamente axial, en el que encaja una espiga de soporte
del cuerpo inferior.
25

Aparte de esto, para la limitación del movimiento
de basculación del cuerpo superior está previsto al menos
30 un elemento de tope que puede estar realizado, por ejemplo,



como clavo que sale por el lado de abajo del cuerpo superior y que encaja en una ranura de tope dispuesta en la línea de la cintura del cuerpo inferior. Como el elemento de tope gira en torno a la espiga de soporte al ser
5 hecho bascular el cuerpo superior, la ranura de tope ha de realizarse ventajosamente en forma de ranura parcialmente anular practicada centradamente con respecto a la espiga de soporte.

Una figura de jugador de esta clase con cuerpo
10 superior basculable puede impulsar la bola de juego con más fuerza sobre la pita de rodadura, por lo que ésta, por un lado, deberá ser lo más larga posible, y por otro lado, puede estar provista también de obstáculos mayores, por ejemplo, canales de guía curvados en forma de husillo
15 o tornillo. La forma del tablero de juego se elige, por tanto, de acuerdo con el invento de modo que en él estén conformados varios campos de juego aproximadamente paralelos entre sí y cada uno de los cuales presenta al menos una pista de rodadura, así como puentes longitudinales
20 situados entre dichos campos de juegos y que refuerzan y subdividen el tablero de juego. Por tanto, la longitud de cada pista de rodadura corresponde a la longitud del tablero de juego, con lo que se consigue un aprovechamiento óptimo de espacio. Aparte de esto, los puentes longitudinales montados entre los campos de juego como limitaciones forman eficaces nervios de refuerzo del tablero
25 de juego, que pueden ser fabricados de material relativamente delgado por el procedimiento de embutición profunda. Eventualmente, los obstáculos previstos pueden estar fijados
30 sobre el tablero de juego por medio de soportes sencillos.



Para ofrecer una multiplicidad de obstáculos, se configura uno de ellos a la manera de un balancín apoyado en su centro, cuya pista de rodadura se extiende en la dirección del impacto. Para ello se realiza de manera sorprendentemente sencilla el apoyo del balancín, que se halla situado de manera basculable sobre una peana conformada en el campo de juego con un canto afilado de apoyo dispuesto en él por el lado de abajo transversalmente a la dirección de impacto y está unido a la peana por medio de puentes de articulación flexibles que atraviesan la peana con holgura. Este apoyo de balancín consta sólo, por consiguiente, de dos partes, a saber, la peana y el canto afilado de apoyo con puentes de articulación adosados, con lo que se consigue una gran simplificación tanto en la fabricación de las piezas sueltas como también en su montaje.

Para hacer posible una marcha libre de la bola de juego sobre el extremo del balancín correspondiente al lado del punto de lanzamiento, se prevé conforme al invento en el tablero de juego una depresión en la que encaja el extremo correspondiente del balancín en la posición de reposo.

El obstáculo se complica aún más y, por tanto, se aumenta su aliciente de juego mediante la disposición conforme al invento de un aparato recogedor en el extremo del balancín correspondiente al lado de la salida de las bolas. Este aparato recogedor está hecho como caja captadora hueca y está provisto de al menos un agujero captador para recibir la bola de juego, así como de al menos una abertura de salida para su liberación. Así, la bola de juego después de rebasar el balancín puede saltar al interior de



la caja captadora gracias a llevar una velocidad suficiente y ser enviada por ésta al hoyo de la pista de rodadura, o, por otra parte, como consecuencia de una fuerza demasiado pequeña de lanzamiento, caer sobre el tablero de juego antes de alcanzar el aparato recogedor y, por consiguiente, salirse de la pista de rodadura.

La forma de la caja captadora puede elegirse de modo que la abertura de salida esté dispuesta lateralmente en su base, con lo que la pista de rodadura recibe un ligero desplazamiento lateral.

De acuerdo con el invento puede estar configurado un obstáculo como canal de guía a la manera de una U abierta en la dirección de rodadura de la bola y que se aplica con una pata sobre el tablero de juego. Para ello, la pata libre del canal de guía de forma de U está doblada ventajosamente en ángulo y desplazada lateralmente con respecto a la pata fija, dirigiéndose hacia un aparato recogedor o similar dispuesto cerca del extremo de marcha de la bola de la pata fija. El canal de guía está montado sobre el tablero de juego a la manera de una pieza prefabricada. Para garantizar un sostén seguro del canal de guía también en el caso de impacto de una bola golpeada con gran fuerza, se estampa ventajosamente desde el tablero de juego un montaje de apoyo al que se adosa este canal de guía.

La forma del canal de guía puede elegirse también de modo que esté retorcido a la manera de un muelle helicoidal de al menos un paso, cuyo eje se extienda transversalmente a la dirección del impacto. En este canal de guía describe la bola de juego, por tanto un círculo completo y es hecha proseguir después de recorrer este arco



de 360º desplazada lateralmente en la dirección del impacto. Un obstáculo de esta clase requiere un impulso especialmente dirigido de la bola de juego y, por consiguiente, un manejo hábil de la figura de jugador.

5 Conforme a los prototipos de técnica superior, es posible realizar el aparato recogedor subordinado eventualmente a los obstáculos no sólo como caja captadora (como ya se ha mencionado). Por el contrario, son imaginables las formas más diversas, por ejemplo, cubiletes esféricos,
10 casquillos abiertos por arriba, cajas troncocónicas o piramidales para la recogida de la bola de juego. La condición previa para ello es únicamente que un aparato recogedor de esta clase posea un canal de paso de un agujero de captación a una abertura de salida o bien presente sólo
15 una artesa de captación o similar, en la que entra y es retenida la bola de juego. De manera similar, a saber, como pasillo en saco, actúan pistas ciegas a prever eventualmente y abiertas hacia el punto de lanzamiento de la bola, en las que penetra rodando ciertamente una bola de
20 juego lanzada en falso, pero que después permanece en ellas y sólo puede ser sacada por el niño jugador.

 Los puentes longitudinales conformados en el tablero de juego y que separan entre sí los campos de juegos son suficientes de por sí como elementos de refuerzo para
25 el tablero de juego. Ahora bien, como los juguetes están expuestos por lo general frecuentemente a grandes cargas, por ejemplo, por el pie de un niño descuidado, etc., una forma de realización ventajosa del tablero de juego conforme al invento hay que verla en el hecho de que éste
30 está provisto por el lado de abajo de al menos una varilla



de refuerzo transversal, que puede ser montada, por ejemplo, por orejetas de fijación inflexibles que encajan en ranuras correspondientes del tablero de juego. Una varilla de fijación de esta clase confiere efectivamente al tablero de juego una mayor rigidez transversalmente a los puentes longitudinales y, por tanto, lo proteger sobre todo contra alabeo.

Otras características, particularidades y ventajas del invento resultan de la siguiente descripción de ejemplos de realización preferidos, así como a base del dibujo, mostrando:

La figura 1, una representación en perspectiva de un juego casero de minigolf con tres campos de juego y una figura de jugador;

La figura 2, la sección longitudinal según la línea II-II de la figura 1 (sin figura de jugador);

La figura 3, la sección transversal según la línea III-III de la figura 1;

La figura 4, la reproducción en perspectiva con arranque parcial de un detalle de la figura 1;

La figura 5, la vista en planta de otro ejemplo de realización de un juego casero de minigolf;

La figura 6, el alzado lateral a mayor escala de la figura de jugador; y

La figura 7, la vista en planta del cuerpo inferior de la figura de jugador.

En un tablero de juego rectangular 1 con borde periférico 2 rebajado en forma de escalones están conformados tres campos de juego 4,5,6, 6 7,8,9 separados entre sí por puentes longitudinales 3. Cada uno de estos campos



de juego 4,5,6, 6 7,8,9 presenta, por un lado, un punto de lanzamiento y, por otro lado, un hoyo 11, así como una pista de rodadura 12 que unea ambos, la cual está limitada lateralmente por las bandas 13. Cada pista de rodadura 12 sirve de superficie de marcha para una bola de juego 14 que representa una pelota de golf y que se mueve eventualmente desde el punto de lanzamiento 10 hacia el hoyo correspondiente 11.

La figura 1 muestra un tablero de juego 1, en cuyas tres pistas de rodadura 12 están dispuestos obstáculos 15,16,17 de forma diferente para la bola de juego 14 que rueda sobre la superficie de marcha. Unos listones directores 18 previstos a ambos lados a lo largo de los cantos longitudinales de los obstáculos 15,16,17 impiden un deslizamiento lateral de la bola de juego 14.

El obstáculo del campo de juego 4 reconocible por una figura de jugador 19 dispuesta cerca del punto de lanzamiento 10 está hecho a manera de balancín 15 que se apoya sobre una peana 20 estampada desde el tablero de juego 1. Como ilustra en detalle la figura 4, cuatro puentes de articulación 21 flexibles y montados por el lado de abajo en el balancín 15 atraviesan ranuras correspondientes 23 de la peana 20. Los extremos de forma de gancho 22 de los puentes de articulación 21 dirigidos en sentidos opuestos, cogen por abajo los cantos inferiores de las ranuras 23 una vez montado el balancín 15 sobre la peana 20. Como consecuencia de una cierta movilidad de los puentes de articulación 21 en sí mismos y en las ranuras 23, el balancín 15 asentado sobre la peana 20 por medio de su canto afilado de apoyo 24 puede ser basculado



5 verticalmente ya con un ligero impulso (véase la flecha X de la figura 2). Para facilitar la marcha de la bola de juego 14 sobre el balancín 15, el extremo de dicho balancín correspondiente al lado de lanzamiento descansa en la posición de reposo en una depresión 25 del campo de juego 4.

10 Cerca del extremo opuesto del balancín 15 se encuentra un aparato recogedor 26 a manera de caja, con un agujero de captación 27 en el lado delantero y una abertura de salida lateral 28 que desvía hacia la salida 12' de la pista de rodadura 12 y, por tanto, por medio de una ligera inclinación de esta salida 12' hacia el hoyo 11 la bola de juego 14 que cae eventualmente a través del agujero de captación 27 en el interior de la caja de captación 24.

15 El obstáculo del campo de juego contiguo 5 está estampado desde el tablero de juego 1 como un abombamiento 16 que forma hacia arriba un ánbulo plano y puede conducir una bola de juego 14 que rueda sobre él a la salida 12'' trazada en forma de laberinto.

20 Mediante el canal de guía 17 abierto hacia arriba a la manera de una U horizontal y adosado a un montante de apoyo 29, en el tercer campo de juego 6 se puede desviar una bola de juego 14 enviada a él en la dirección del impacto (véase la flecha Y) en la dirección opuesta, pudiéndola enviar a un aparato recogedor 30 de forma de casquillo montado algo lateralmente con respecto al extremo de marcha del canal de guía 17. Este aparato recogedor corresponde con su agujero de captación 27 (aquí en el lado

25 de arriba) y una abertura de salida inferior 28 al aparato

30



recogedor de forma de caja 26 del campo de juego 4.

Asimismo, el central de los campos de juego 7,8,9 del ejemplo de realización reproducido en la figura 5 permite reconocer un obstáculo a la manera de un canal de guía 31. Este está conformado como un muelle helicoidal con sólo una altura de paso y cuyo eje discurre transversalmente a la dirección de impacto y. El extremo de salida de este canal de guía 31 descansa a cierta distancia del campo de juego 8 sobre una deformación renonocible del tablero de juego 1, de modo que una bola de juego 14 que abandone el canal de guía 31 pueda llegar al agujero de captación 27 del lado de arriba de un aparato recogedor cónico 33.

Sobre las pistas de rodadura 12 de los dos campos de juego exteriores 7 y 9 forman arcos a manera de obstáculos unos trozos de tubo 34 de forma simianular.

Junto a las pistas de rodadura 12 pueden existir en cada campo de juego 4,5,6, 6 7,8,9 también pistas ciegas 35 o artesas periféricamente cerradas 36 como obstáculos de juego adicionales.

El tablero de juego 1 puede estar equipado, para aumentar la resistencia mecánica y como seguro contra alabeos, con al menos una varilla de distribución 37 que discurre transversalmente por el lado de abajo y cuyas orejetas de fijación inflexibles 38 atraviesan ranuras correspondientes del tablero de juego 1.

Las figuras 6 y 7 muestran la estructura y el funcionamiento de la figura de jugador 10 que representa un jugador de golf. En el cuerpo inferior 41 separable del cuerpo superior 39 aproximadamente en el plano 40 de la



5 cintura está conformada una placa de peana 42 que hace posible, por un lado, por su peso y, por otro lado, por medio de escotaduras 43 practicadas en su borde y que sirven de muescas una fijación sobre el tablero de juego 1; porque en la zona de cada punto 10 de lanzamiento de bolas se elevan aproximadamente a los haces con una depresión 44 para la introducción de la bola 14 dos levas de retención 45 a manera de judías en calidad de apéndices antagonistas para las escotaduras 43 de la placa de peana 42, con lo que se impide un desplazamiento de las figuras de jugadores 19 sobre el tablero de juego 1.

10 El cuerpo superior 39 de la figura de jugador 19 está montado sobre el cuerpo inferior 41 de manera que un bastón de golf 47 sostenido por las manos 46 de la figura de jugador 19 toca la bola de juego 14 situada en la depresión 44 del punto de lanzamiento correspondiente 10 y que, al ser hecho bascular el cuerpo superior 39 (véase la flecha Z de la figura 7), es impulsada en la dirección de impacto y sobre la vía de rodadura 12.

15 Para unir las dos mitades 39 y 41 del cuerpo de la figura de jugador 19 sirve una espiga de soporte 48 que sobresale por el lado de arriba del cuerpo inferior 41, sobre la cual puede montarse el cuerpo superior 39 con un agujero correspondiente 49. Para la limitación de la zona de basculación un elemento de tope 50 a manera de clavo fijado por el lado de abajo del cuerpo superior 39 penetra en una ranura parcialmente anular 51 del cuerpo inferior 41, dispuesta centradamente con respecto a la espiga de soporte 48.

20
25
30

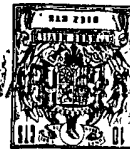

Esta solicitud que corresponde a la presentada en la República Federal Alemana, el 7 de diciembre de 1968, nº P 18 13 294.0, se acoge a los beneficios del artº 51 del vigente estatuto sobre Propiedad Industrial.

5

REIVINDICACIONES

Los puntos que como característica de novedad se presentan para que sean objeto de este Modelo de Utilidad, en España, por VEINTE años son los siguientes:

- 10 1.- Un juego casero de minigolf con al menos una pista de rodadura para la bola o bolas conformada en un tablero de juego, así como con al menos una figura de jugador recambiable que puede ser fijada sobre el tablero de juego en la zona del punto o puntos de lanzamiento de bolas, caracterizado porque la figura de jugador puede ser
- 15 montada lateralmente respecto a la dirección de impacto junto al punto de lanzamiento y está provista de una parte movible aproximadamente en la dirección de impacto, por medio de la cual puede ser impulsada la bola de juego desde el punto de lanzamiento de bolas.

3.2.1969



5 2.- Un juego casero de minigolf según la reivindicación 1, caracterizado porque la figura de jugador presenta para la fijación sobre el tablero de juego unas muescas que cooperan a efectos de sustentación con apéndices antagonistas del tablero de juego.

10 3.- Un juego casero de minigolf según la reivindicación 2, caracterizado porque las muescas están hechas como escotaduras del lado de los pies de una placa de peana de la figura de jugador y los apéndices antagonistas están estampados desde el tablero de juego a la manera de levas de retención de forma de judía.

15 4.- Un juego casero de minigolf según una cualquiera de las reivindicaciones 1 a 3, caracterizado porque a cada punto de lanzamiento de bolas están subordinadas lateralmente respecto a la dirección de impacto dos levas de retención y porque la placa de peana de la figura de jugador presenta dos escotaduras marginales correspondientes.

20 5.- Un juego casero de minigolf según la reivindicación 1, caracterizado porque la parte de la figura de jugador movible en la dirección de impacto está configurada como imitación de un palo de golf y está montada en una parte giratoria del cuerpo de la figura de jugador.

25 6.- Un juego casero de minigolf según la reivindicación 5, caracterizado porque el palo de golf está fijado en al menos un brazo de la figura de jugador y porque el brazo puede ser hecho bascular por medio del cuerpo superior de la figura de jugador.

30 7.- Un juego casero de minigolf según una cualquiera de las reivindicaciones 1, 5 ó 6, caracterizado



porque la figura de jugador está dividida aproximadamente en el plano de su cintura en un cuerpo superior y un cuerpo inferior y porque el cuerpo superior está apoyado de manera giratoria sobre el cuerpo inferior.

5 8.- Un juego casero de minigolf según la reivindicación 7, caracterizado porque el cuerpo superior de la figura de jugador está provisto en el plano de su cintura de un agujero aproximadamente axial, en el que encaja una espiga de soporte del cuerpo inferior.

10 9.- Un juego casero de minigolf según una cualquiera de las reivindicaciones 6 a 8, caracterizado porque el movimiento de basculación del cuerpo superior de la figura de jugador con respecto a su cuerpo inferior está limitado por elementos de tope.

15 10.- Un juego casero de minigolf según la reivindicación 9, caracterizado porque como elemento de tope sirve un clavo o similar que sale por el lado de abajo del cuerpo superior y que encaja en una ranura de tope practicada en el plano de la cintura del cuerpo inferior.

20 11.- Un juego casero de minigolf según la reivindicación 10, caracterizado porque la ranura de tope está hecha como ranura parcialmente anular practicada centrada-mente con respecto a la espiga de soporte.

25 12.- Un juego casero de minigolf según la reivindicación 1, caracterizado porque en el tablero de juego están conformados varios campos de juego aproximadamente paralelos, cada uno de los cuales presenta al menos una pista de rodadura, así como puentes longitudinales dispuestos entre dichos campos de juego y que refuerzan y subdivi-
30 den el tablero de juego.



13.- Un juego casero de minigolf según la reivindicación 1, caracterizado por pistas de rodadura que presentan obstáculos dispuestos sobre ellas.

5 14.- Un juego casero de minigolf según la reivindicación 13, caracterizado porque al menos un obstáculo está configurado a manera de un balancín apoyado por el centro, cuya pista de rodadura se extiende en la dirección del impacto.

10 15.- Un juego casero de minigolf según la reivindicación 14, caracterizado porque el balancín está situado de manera basculable sobre una peana conformada en el tablero de juego, con un canto afilado de apoyo dispuesto en su lado inferior transversalmente a la dirección del impacto, y está unido con la peana por medio de puentes de articulación, flexibles que atraviesan la peana con holgura.

20 16.- Un juego casero de minigolf según las reivindicaciones 14 y 15, caracterizado porque el extremo del balancín del lado de lanzamiento de la bola se introduce en una depresión del tablero de juego en la posición de reposo para la libre entrada de la bola de juego.

25 17.- Un juego casero de minigolf según una cualquiera de las reivindicaciones 14 a 16, caracterizado porque al balancín está subordinado un aparato recogedor en forma de una caja de captación hueca provista al menos de un agujero de captación, así como de al menos una abertura de salida para la bola de juego.

30 18.- Un juego casero de minigolf según la reivindicación 17, caracterizado porque la abertura de salida de la caja de captación está dispuesta lateralmente en su



base.

5 19.- Un juego casero de minigolf según la reivindicación 13, caracterizado porque al menos un obstáculo está configurado como canal de guía a manera de una U abierta en la dirección de rodadura de la bola de juego y apoyada con una pata sobre el tablero de juego.

10 20.- Un juego casero de minigolf según la reivindicación 19, caracterizado porque la pata libre del canal de guía de forma de U está doblada en ángulo y desplazada lateralmente con respecto a la pata fija, estando dirigida hacia un aparato recogedor o similar dispuesto cerca del extremo de entrada de la bola de la pata fija.

15 21.- Un juego casero de minigolf según la reivindicación 19, caracterizado porque el canal de guía se adosa a un montante de apoyo estampado desde el tablero de juego.

20 22.- Un juego casero de minigolf según la reivindicación 13, caracterizado porque al menos un obstáculo está hecho como canal de guía a la manera de un muelle helicoidal de al menos un paso, cuyo eje se extiende transversalmente a la dirección del impacto.

25 23.- Un juego casero de minigolf según una cualquiera de las reivindicaciones 13 a 22, caracterizado porque el aparato recogedor subordinado a un canal de guía está configurado como casquillo abierto por arriba.

30 24.- Un juego casero de minigolf según la reivindicación 1, caracterizado por campos de juego a cuya pista de rodadura están subordinadas pistas ciegas abier-



tas hacia el punto de lanzamiento de bolas en calidad de obstáculos adicionales.

5 25.- Un juego casero de minigolf según una cualquiera de las reivindicaciones 1 a 24, caracterizado porque el tablero de juego está provisto por el lado de abajo de al menos una varilla de refuerzo transversal.

10 26.- Un juego casero de minigolf según la reivindicación 25, caracterizado porque unas orejetas de fijación inflexibles de la varilla de refuerzo atraviesan ranuras correspondientes del tablero de juego.

27.- UN JUEGO CASERO DE MINIGOLF.

Tal y como se ha descrito en la Memoria que antecede, representado en los dibujos que se acompañan y con los fines que se han especificado.

15 Esta Memoria consta de diecinueve hojas escritas a máquina por una sola cara.

Madrid, 6 MAR. 1969.

p.a.

TRR/.-

2.3.69

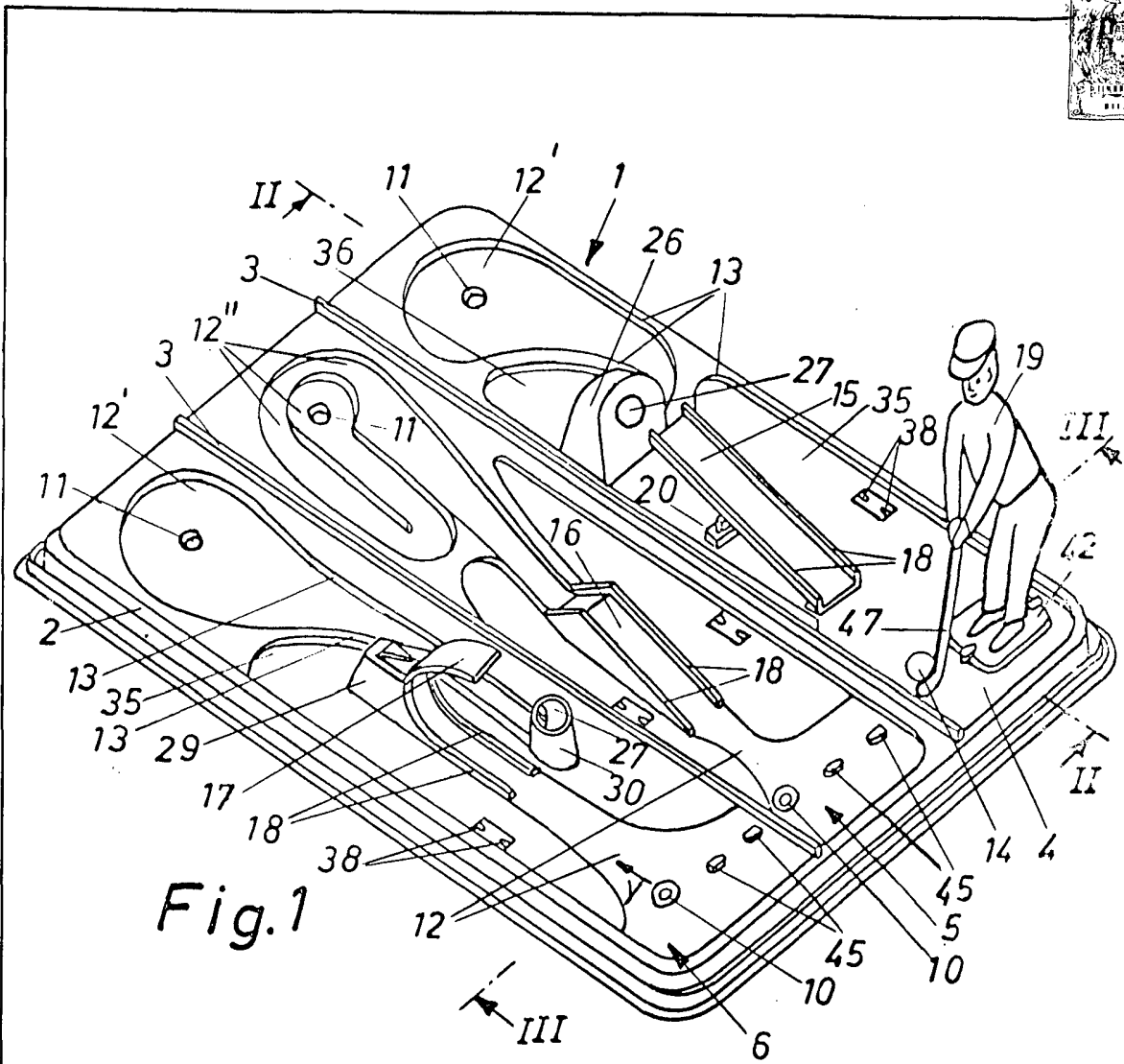

Fig. 1

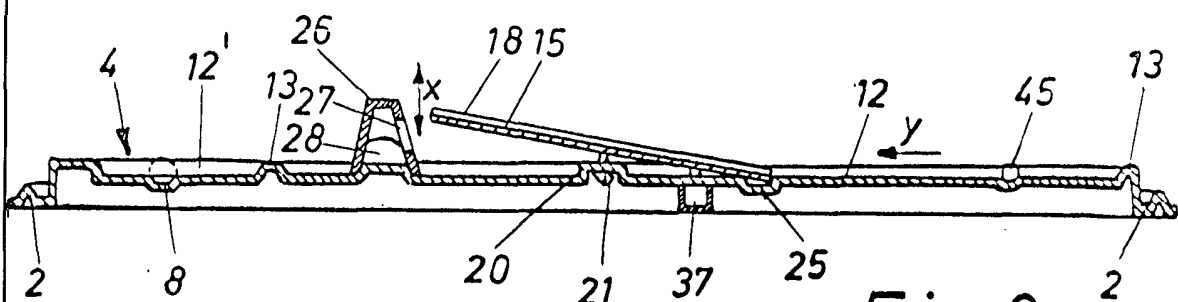

Fig. 2

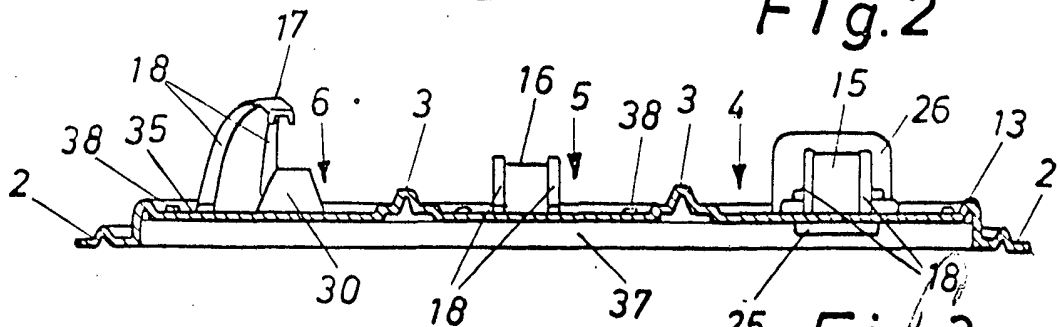

Fig. 3

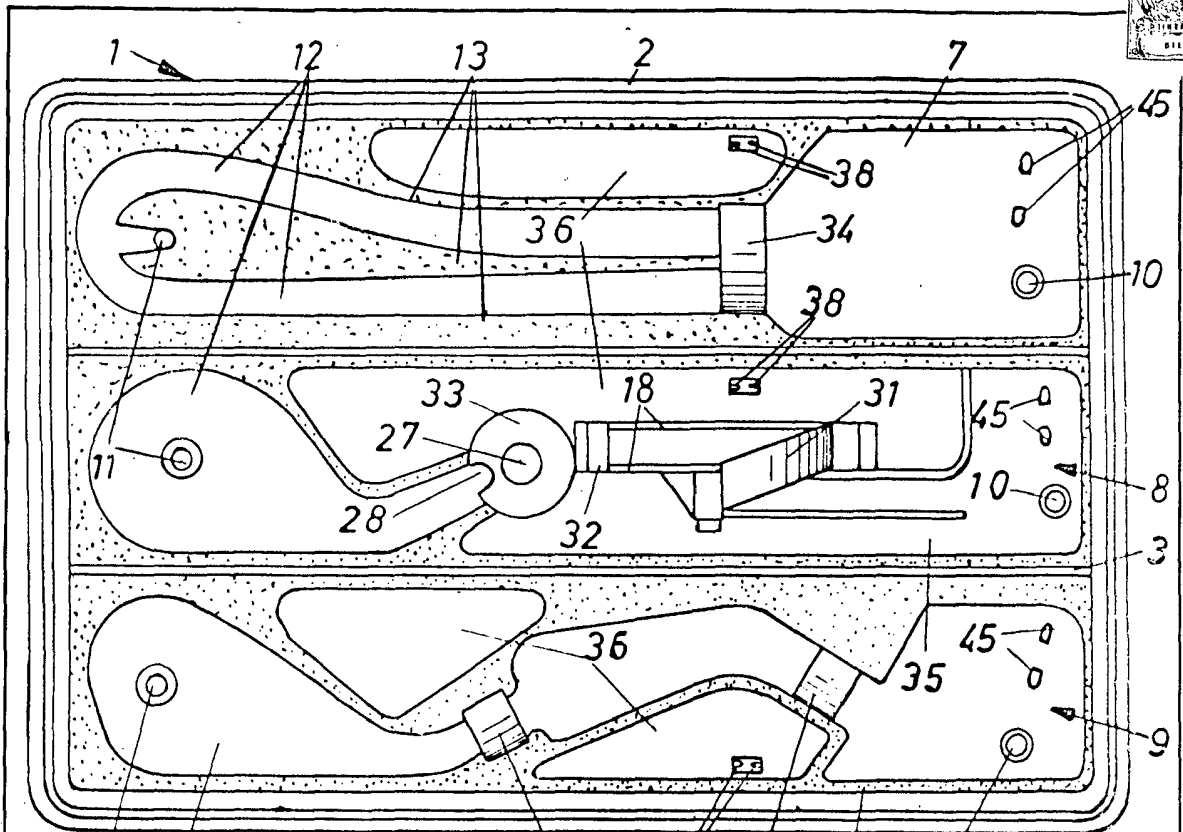

Fig. 5

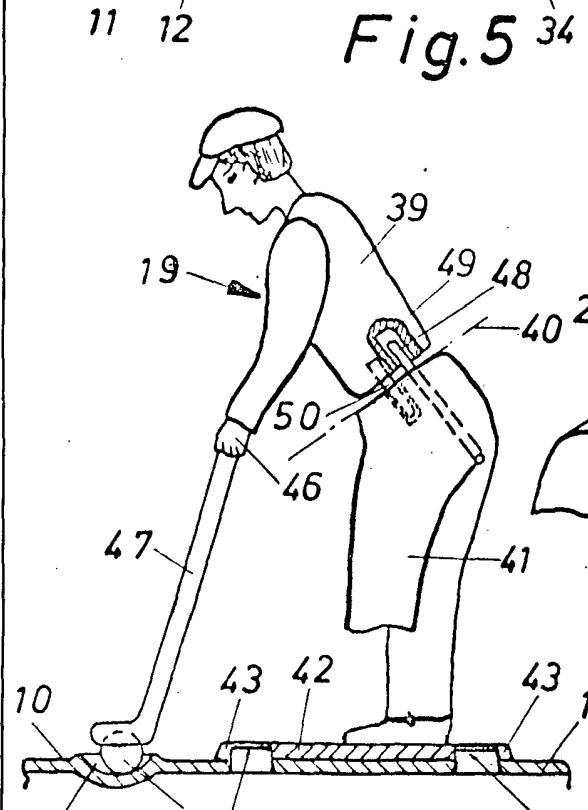

Fig. 6

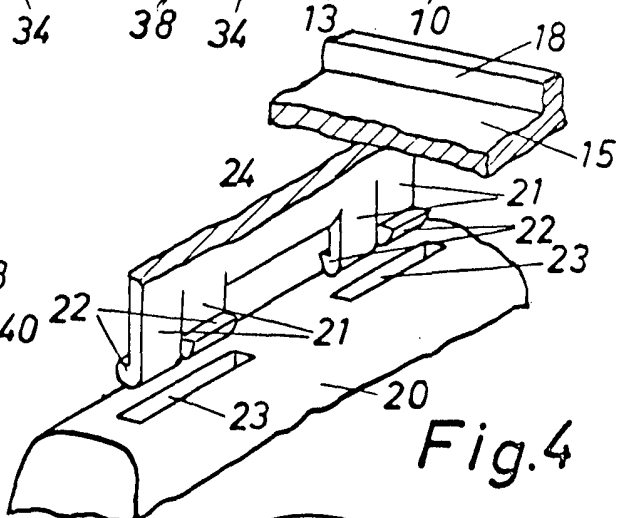

Fig. 4

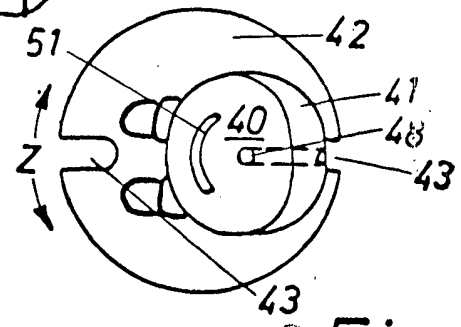

Fig. 7

W. W. W.