



145865

M O D E L O
D E
U T I L I D A D

a favor de PLASTAC, S. A., domiciliada en Barcelona,
calle Recaredo, 4, por "PINZA PARA TOMA DE CONTACTO AMOVI-
BLE".

- . -

MEMORIA DESCRIPTIVA

La presente invención se refiere a una pinza para toma de contacto, con la cual se viene a resolver el problema que la condición amovible de este tipo de conexión plantea frecuentemente en la práctica.

5. En efecto, tanto en la industria galvánica, como en otras aplicaciones industriales en las que es necesario poseer líneas continuas de toma de contacto sistema que se ha demostrado como muy práctico, especialmente en la gran industria, por permitir una movilidad
10. en las conexiones que no es posible alcanzar con los ele-

30 FEB.



mentos fijos, tales como enchufes, bornes, etc., se presenta el problema de la estabilidad que necesariamente debe presentar el elemento utilizado para la toma de contacto.

5. Especialmente por lo que se refiere a la industria galvánica, y dentro de ésta en particular la que utiliza máquinas automáticas, resulta imposible evitar oscilaciones de los soportes de las piezas a tratar, lo cual, a la par que redundando evidentemente en un mal acabado de dichas piezas, es motivo frecuente de falsos contactos o deficiencias de conexión que, en definitiva, cooperan a un trabajo asimismo deficiente.
- 10.

La pinza objeto de la invención ha sido estudiada precisamente teniendo en cuenta el problema antedicho y puede asegurarse que su estudiada constitución permite obtener un contacto perfecto y estable sobre las barras conductoras correspondientes, con la ventaja adicional de que puede manejarse con una sola mano, lo que no deja de representar una comodidad para el operario que deba manejarla.

15.

20. Además, aun cuando ha sido concebida en especial para su aplicación a las máquinas automáticas de galvanotecnia, se ha demostrado asimismo de inmejorables resultados en todas aquellas aplicaciones en las que se utilicen las líneas continuas de conducción de corriente, a base de varillas o perfiles, carriles y similares, sin variar esencialmente su estructura y sin la adición de piezas intermedias de acoplamiento, todo lo cual pro-
- 25.



porciona a la mencionada pinza una versatilidad absoluta en orden a su aplicación a las más variadas condiciones de trabajo.

- Dicha pinza se caracteriza por estar constituida esencialmente por una montura de material conductor,
5. terminada por uno de sus extremos, que determina una de las garras de la pinza, en forma de gancho, con un perfil adaptado al de la barra o similar sobre la que deba establecerse la toma de contacto y prolongada por
10. el extremo opuesto en un brazo sobre el que se realiza la conducción de corriente para la aplicación de la pinza, quedando dotada la montura antedicha, por la cara opuesta a la del gancho en cuestión, de un soporte en el que se articula una empuñadura, sobre la que, a su vez,
15. quedan articulados, en orificios alineados con los de la articulación de dicha empuñadura, los extremos acodados de las ramas de una varilla en "U", de fondo plano, que presenta dos inflexiones angulares en sentidos opuestos en su plano, una junto a aquellos extremos acodados
20. y otra junto a su fondo, determinando esta última la garra opuesta de la pinza, en la que queda situado un travesaño, de perfil asimismo adaptado a la barra o similar sobre la que debe establecerse la toma de contacto.
25. La varilla en "U" citada, queda montada rodeando a la montura, con su extremo cerrado situado por delante de la cara de contacto de la misma y los extremos de articulación de la misma sobre la empuñadura situados por detrás de la articulación de ésta, toman-



do como referencia la cara anterior de contacto de la pinza.

5. Para mejor comprensión de cuanto queda expuesto, se acompañan unos dibujos en los que, esquemáticamente y tan sólo a título de ejemplo, se representa un caso práctico de realización de una pinza para toma de contacto, de las características indicadas.

10. En dichos dibujos, la figura 1 corresponde a una vista en perspectiva y despiece de la pinza; y las figuras 2 y 3 son vistas en alzado lateral de la misma, respectivamente antes y después de ser fijada a una barra de conducción de corriente.

15. Tal como puede apreciarse en los dibujos mencionados, la pinza representada está constituida por una montura -1-, con su extremo superior terminado en forma de gancho -2- que, en este caso, es de forma angular, pero que igualmente puede ser arqueado, trapecial, cuadrado, rectangular o con cualquier otro perfil, adaptado al que presente la barra conductora o similar -3- sobre la que haya de establecerse la toma de contacto.

20. La montura -1- presenta adosada posteriormente la barra -4- que, en el caso de aplicación a aparatos de galvanotecnica constituirá ya de por sí el brazo de soporte de las piezas a tratar en los baños electrolíticos, de constitución convencional, pero que, en otros casos, determinará el elemento de conexión de los conductores o similares de transporte de la corriente al lugar de aplicación.



5. Sobre la cara posterior de la montura -1- se levantan las aletas, dotadas de orificios extremos -5- (figura 1), en los que, a través del pasador -6- se articula una empuñadura -7-, dotada de orificios correspondientes -8-, por los que asimismo atraviesa aquel pasador -6-, cuyos orificios están situados en otras aletas -9- de que va provista dicha empuñadura -7-, en las que asimismo se han previsto otros orificios -10-, destinados a permitir la libre articulación de los extremos acodados enfrentados -11- de las ramas -12- de una varilla en "U", de fondo plano -13-, la cual presenta en su propio plano dos inflexiones -14- y -15-, la primera junto a los extremos acodados -11- de articulación y la segunda junto al fondo plano -15-, quedando dichas inflexiones dirigidas en sentidos opuestos.

10. Como puede verse, la varilla en "U" queda dispuesta rodeando a la montura -1-, con el extremo cerrado situado por delante de la misma, determinando una de las garras de la pinza, en tanto que la otra la forma el extremo en gancho -2- de la propia montura -1-. Junto al extremo cerrado -13- de la varilla en "U", queda dispuesto un travesaño -16-, que es la que toma apoyo contra la barra conductora -3-, para lo cual presentará preferentemente un perfil adaptado al de dicha barra.

20. Cabe aclarar que los orificios -10- de articulación de los extremos acodados -11- de la varilla en "U", quedan situados alineados con los -8- de articulación de la empuñadura -7- y por detrás de los mismos, de



5. forma que el descentramiento de la articulación sobre los orificios -10- con respecto al eje de figura de las aletas -4-, determinará el cierre a presión o la apertura, según la posición, de la pinza, tal como puede apreciarse en las figuras 2 y 3.

10. Así constituida la pinza, su manejo no puede ser más simple, ya que, supuesta en la posición abierta representada en la figura 2, bastará cogerla con una mano, entre la montura -1- y la empuñadura -7-, colgarla de la barra conductora -3- y, sin soltarla, ejercer presión sobre la empuñadura -7- hasta que el orificio -10- de articulación de la varilla en "U" haya quedado situado por debajo del plano determinado por el eje de las aletas -4-, con lo que la garra -13- se habrá aplicado a presión, a través del travesaño -16- contra el canto inferior de la barra -3-, quedando estabilizada esta posición mientras no se ejerza una acción de sentido contrario sobre la empuñadura -7-.

15. Resulta obvio destacar que la pinza objeto de la invención tiene un sinnúmero de aplicaciones para la toma de contacto eléctrico, sea en instalaciones galvánicas, líneas continuas de conexión móvil sobre varillas, cables barras, etc., sin limitación alguna y con sólo dar en cada caso al gancho -2- y travesaño -16- los perfiles adecuados para cada aplicación particular.

20. Se comprende que serán independientes del objeto de la invención los materiales, formas y dimensiones tanto absolutas como relativas, de las pinzas así cons-



truidas, tipo de conductores a que las mismas se apliquen e instalaciones de que formen parte, y, en general, todos cuantos detalles accesorios puedan presentarse, siempre que no aparten al conjunto de su esencialidad.

- . -

N O T A

5. Se reivindica como objeto del presente modelo de utilidad:
1. Pinza para toma de contacto amovible, que consiste esencialmente en una montura de material conductor, terminada por uno de sus extremos, que determina una de las garras de la pinza, en forma de gancho, con un perfil adaptado al del conductor sobre el que deba establecerse la toma de contacto y prolongada por el extremo opuesto en un brazo sobre el que se realiza la conducción de corriente para la aplicación de la pinza, quedando dotada la montura antedicha, por la cara opuesta a la del gancho en cuestión, de un soporte en el que se articula una empuñadura, sobre la que, a su vez, quedan articulados en orificios alineados con los de articulación de dicha empuñadura, los extremos acodados de las ramas de una varilla en "U", de fondo plano, que presenta dos inflexiones angulares en sentidos opuestos en su plano, una junto a aquellos extremos acodados y la otra junto a su fondo, determinando esta
- 10.
- 15.
- 20.



última la garra opuesta de la pinza, en la que queda situado un travesaño, de perfil asimismo adaptado a la forma del conductor sobre el que deba establecerse la toma de contacto.

5. 2. Pinza para toma de contacto amovible, según la reivindicación anterior, que se caracteriza por el hecho de que la varilla en "U" que forma la segunda garra de la pinza está montada rodeando a la montura dotada del gancho que determina la garra opuesta, con su fondo situado por delante de la cara de contacto de dicha montura y los extremos de articulación de la misma sobre la empuñadura situados por detrás de la articulación de ésta.
- 10.

3. Pinza para toma de contacto amovible.

15. La presente memoria consta de ocho hojas foliadas escritas a máquina por una sola cara.

Barcelona, 10 de febrero de 1969

PLASTAC, S. A.

P. a.

PLASTAC, S.A.

DOS HOJAS
HOJA N.º 1

3 0 1 2 3 4



17103/2

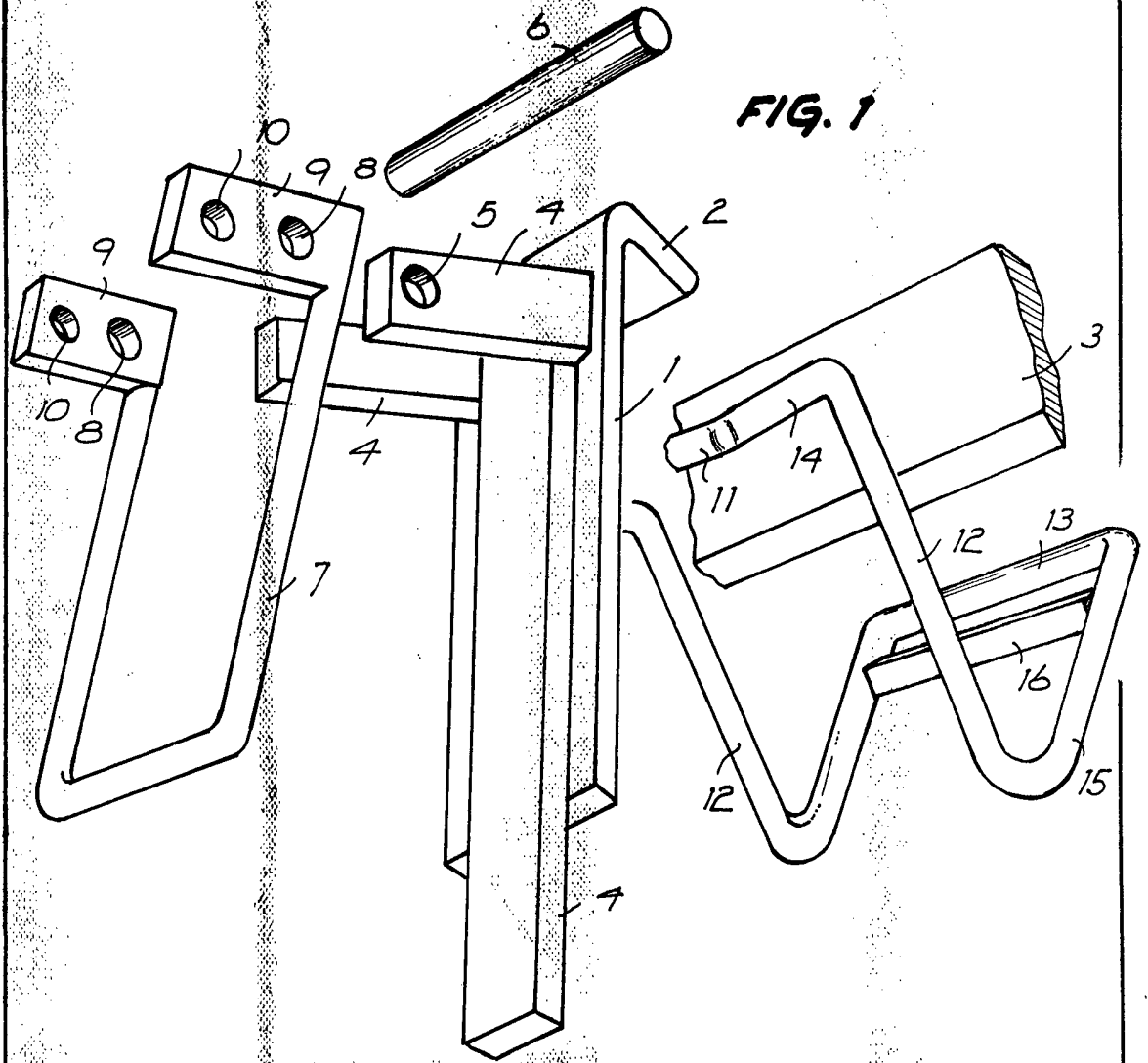

BARCELONA, 10 FEB. 1969
PLASTAC, S.A.
P.A.

17103/2

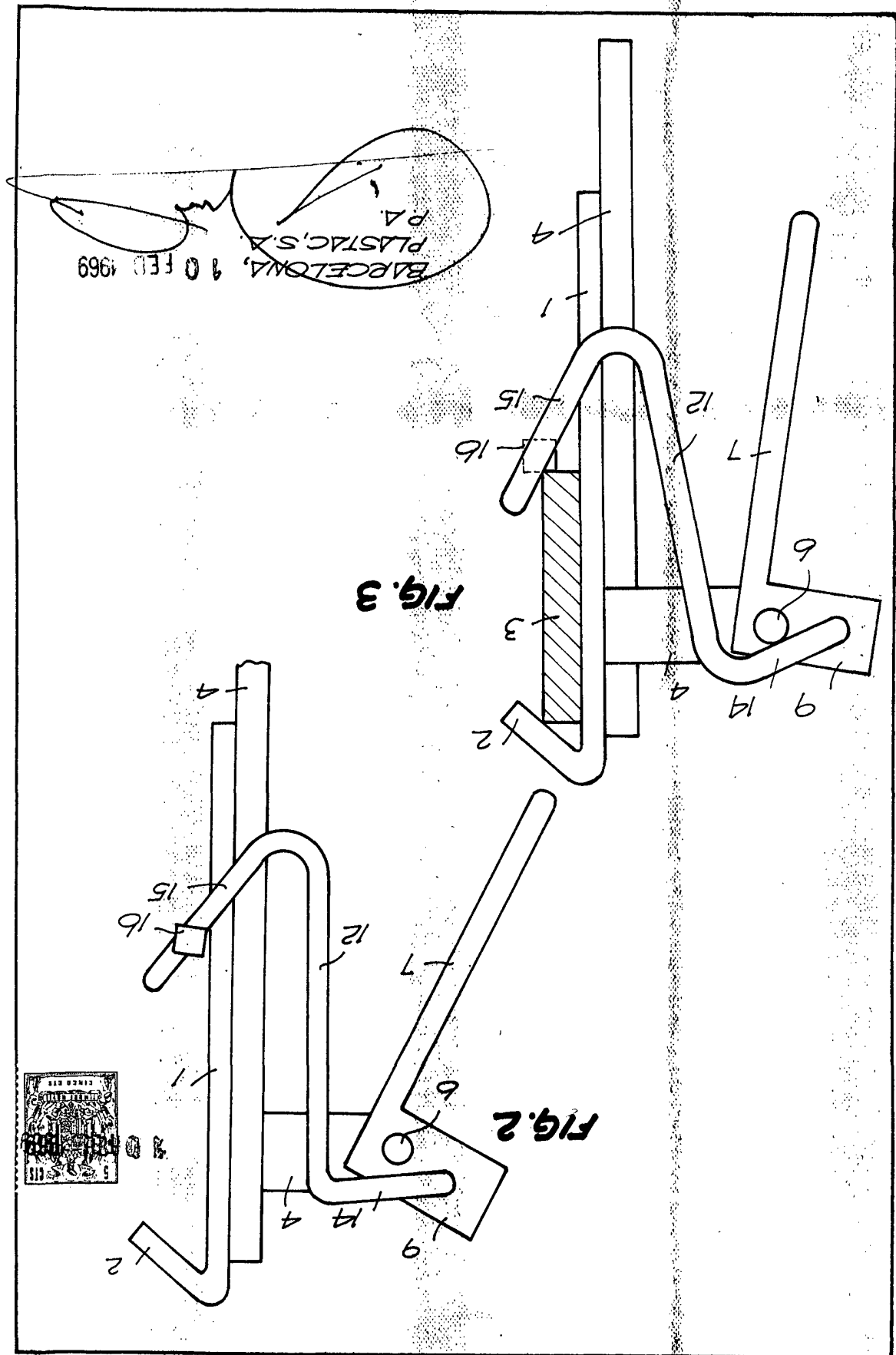

Fig. 3

Fig. 2

DOS HOJAS
HOJA N.º 2

PLASTAC, S.A.



BARCELONA, 10 FEB 1969
PLASTAC, S.A.
P.A.