

145839



MEMORIA DESCRIPTIVA

Correspondiente a la solicitud de registro de Modelo de Utilidad que, por veinte años, se solicita para España y sus Colonias, a favor de Don Alvaro LOPEZ LOPEZ, de nacionalidad española, residente en Madrid, calle Ricardo Ortiz núm. 45, - - - - -

p o r

"SOPORTE COLGANTE ADAPTABLE A MESAS DE ESTRUCTURA TUBULAR METALICA"

El Modelo de Utilidad a que se refiere la presente Memoria, está destinado a garantizar la explotación y la propiedad exclusivas, en todo el territorio nacional, de un soporte colgante adaptable a mesas de estructura metálica tubular.

5

El soporte colgante que vamos a presentar ha sido pre--

20 FEB 1961



10

visto para ser incorporado a mesas de uso escolar o pupitres a los que provee de un lugar idóneo para que el escolar pueda depositar su portalibros, cuadernos, libros, etc., y tenerlos a mano durante la clase al mismo tiempo que mantiene desembarazado el tablero de trabajo.

15

El soporte colgante que se preconiza es un accesorio absolutamente nuevo en el mobiliario escolar y su lugar de colocación es en el bastidor lateral derecho de la estructura metálica, unido por soldadura entre las patas delantera y posterior de aquel lado. Debido a ello, constituye también un elemento de refuerzo que contribuye a mantener la rigidez del conjunto de la citada estructura metálica.

20

Para mejor comprensión del objeto y sólo a título de ejemplo, se adjunta una hoja de planos en la que se representa una vista en perspectiva del soporte colgante que seguidamente, pasamos a describir.

25

Refiriéndonos a dicha ilustración, vemos que el citado soporte colgante se compone de un marco superior -1- de planta rectangular, formado con una pletina metálica convenientemente colocada de canto y conformada de manera que los lados menores presenten unas concavidades en media caña -2- que copian las formas exteriores de las patas delantera y posterior de la mesa sobre las que se sueldan; siendo de notar que los extremos de la citada pletina se sitúan en una de las citadas concavidades -2-, las cuales quedan enfrentadas y desplazadas hacia el lado mayor exterior, de manera tal que, en el montaje sobre la mesa, recaiga al exterior de la alineación de las patas una tercera parte de la anchura del citado marco superior -1- al mismo tiempo que las otras dos terceras partes quedan situadas debajo de la mesa, al interior de la dicha alineación de las patas

35

En la superficie interior de los lados mayores del mar-



40 co -1-, van fijados por soldadura los extremos de unas horquillas colgantes -3- construidas con varilla metálica y colocadas equidistantes. Las horquillas colgantes -3- pueden ser en número variable que depende de las dimensiones del conjunto del soporte, y su montaje en el marco -1- se lleva a cabo de modo que, entre las de los extremos y los
45 inmediatos lados menores del marco, exista una distancia - aproximadamente igual a la mitad de la distancia que hay - entre horquilla y horquilla, las cuales poseerán un lomo - recto horizontal que se une con acodamientos de reducido - radio a las ramas ascendentes también rectas.

50 Serán variables las circunstancias de tamaño, forma y material particularmente referidas a cada uno de los elementos que integran el conjunto del soporte colgante, en el que podrá ser variado todo aquello que no suponga una alteración de la esencialidad del objeto expuesto en la pasada
55 descripción, la cual deberá ser tomada en su más amplio sentido y no como una limitación de posibilidades de realización.

N O T A

60 EN RESUMEN: El Modelo de Utilidad que, por veinte años, se solicita para España y sus Colonias, ha de recaer sobre las siguientes reivindicaciones:

1a.- "SOPORTE COLGANTE ADAPTABLE A MESAS DE ESTRUCTURA TUBULAR METALICA", especialmente destinado a ser incorporado a pupitres o mesas de uso escolar, caracterizado por comprender un marco superior de planta rectangular, formado
65 con una pletina metálica colocada de canto y conformada de manera que los lados menores del marco presenten unas concavidades en media caña que copian las formas exteriores de las patas delantera y posterior del mismo lado de la mesa, sobre
70 las que se sueldan, siendo de notar que los extremos de la pi



tada pletina se sitúan en el centro de una de las citadas concavidades en media caña.

75 2a.- "SOPORTE COLGANTE ADAPTABLE A MESAS DE ESTRUCTURA TUBULAR METALICA", según la reivindicación la caracteriza- do porque, las dos concavidades de los lados menores del marco superior, quedan enfrentadas y desplazadas hacia el lado mayor exterior del mismo marco, de manera tal que, - en el montaje sobre la mesa, recaiga al exterior de la ali- neación de las patas una tercera parte de la anchura del ci- 80 tado marco superior, mientras que las dos terceras partes restantes quedan situadas debajo de la mesa, al interior - de la dicha alineación de las patas.

85 3a.- "SOPORTE COLGANTE ADAPTABLE A MESAS DE ESTRUCTURA TUBULAR METALICA", según las reivindicaciones anteriores, caracterizado porque, en la superficie interior de los la- dos mayores del marco superior, van fijados con soldadura los extremos de unas horquillas colgantes conformadas con un lomo recto que se une con acodamientos de reducido ra- 90 dio a las ramas ascendentes, también rectas, cuyas horqui- llas se construyen con varilla metálica y van colocadas - equidistantes en un número variable que depende de la lon- gitud del conjunto, y las dos de los extremos separadas de los inmediatos lados menores del marco con una distancia - aproximadamente igual a la mitad de la distancia existente 95 entre horquilla y horquilla.

4a.- Por último, se reivindica como objeto sobre el que ha de recaer el Modelo de Utilidad que, por veinte años, - se solicita para España y sus Colonias, - - - - -

p o r

100 "SOPORTE COLGANTE ADAPTABLE A MESAS DE ESTRUCTURA TUBULAR METALICA".

20 FEB.



Todo conforme queda expresado en la presente Memoria
descriptiva, que consta de cinco páginas, escritas a máqui
na por una sola cara y dibujos que se acompañan.

Madrid, 20 de Febrero de 1.969

P. A. P.
ANTONIO ARCHA
P. P.

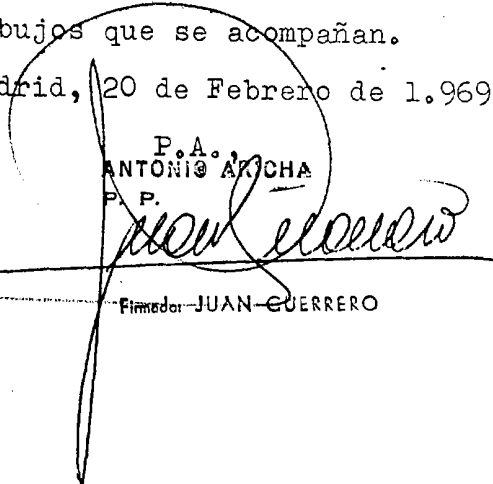
Firmador: JUAN GUERRERO

ALVARO LOPEZ LOPEZ

LAMINA UNICA

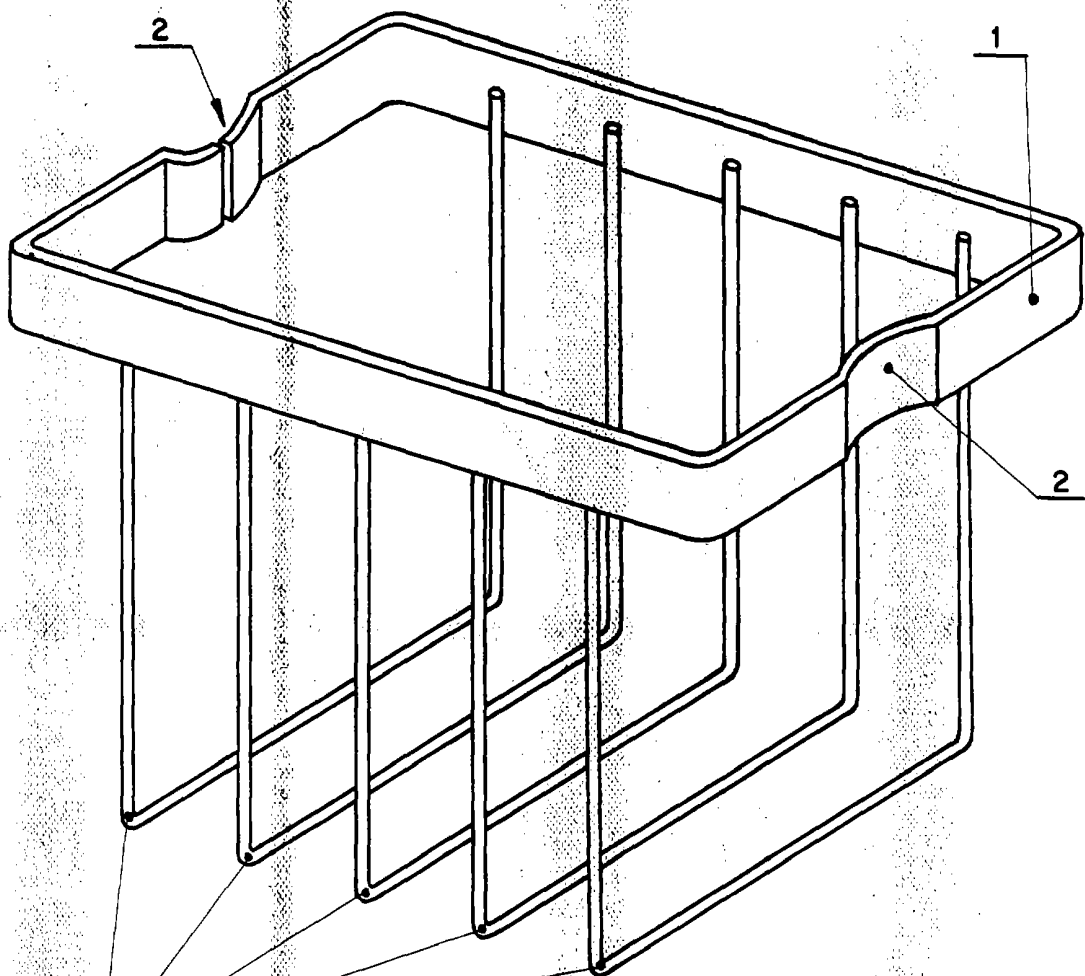

Madrid. 20 FEB. 1969

P.A.
ANTONIO ARICHA
R.P.

Firmado: JUAN GUERRERO

ESCALA VARIABLE