



145794

M O D E L O  
D E  
U T I L I D A D

por "PORTA LLAVERO PERFECCIONADO", a favor de Don Gonzalo  
MEDIANO CAPDEVILA, de nacionalidad española, con domicilio  
en Paseo de San Juan, 98 BARCELONA

= . =

MEMORIA DESCRIPTIVA

El presente modelo de utilidad, se refiere a un porta llavero perfeccionado, consistente en una capa redonda, cerrada, que mediante una tirilla exterior soldada diametralmente y doblada en pinza, todo ello del tamaño de un reloj de bolsillo, puede llevarse en la cintura del pantalón o de una falda, sobresaliendo unicamente el llavero con las llaves prendidas en el mismo.

En el interior de la caja, juega un resorte de reloj, encajado en un aro cilíndrico en cuya pared externa



esta prendido el extremo exterior del resorte y el extremo de una cadena, de cuyo final pende el llavero.

5. El extremo interno del resorte, adecuadamente enderezado, queda prendido en una entalla que presenta un eje central de la caja, sobre el cual pueden girar dos discos troquelados, que amparan al cilindro que encaja al resorte.

10. Entre los referidos discos y sobre el aro cilíndrico, se arrolla totalmente la cadena, con el llavero junto a la caja y al tirar de la misma, rueda el cilindro, que fuerza el resorte a cerrarse, pero al soltarse la cadena el resorte, arrolla a esta al interior de la caja.

15. Con el fin de facilitar la explicación, se acompaña a la presente memoria, de una lámina de dibujos, en la que se ha representado un caso de realización, que se cita a título de ejemplo.

En el dibujo:

20. La figura 1, representa en sección, a la caja, con la tirilla exterior, soldada diametralmente, detrás del fondo de la caja, y doblada en pinza; y su tubo central con la entalla para el resorte.

La figura 2, representa en sección, a la tapa, con el tornillo de cierre.

La figura 3, muestra a un disco interno, en el cual



se engancha por medio de unas aletas a doblar, en el aro cilíndrico, encajados en el tubo central de la caja.

5. La figura 4, muestra al resorte de reloj, tal como se aloja en el aro cilíndrico y en vista frontal, viéndose a la doblez del extremo interno, para alojarse en la entalla del tubo central de la caja, mientras el extremo externo, lleva prendido el primer eslabón de la cadena.

10. La figura 5, muestra en sección a otro disco, gemelo del de la figura 3, para entre los dos proteger al aro cilíndrico y servir de guía para el arrollamiento de la cadena.

15. La figura 6, en una vista parcial externa de la caja, para ver al medio ojal, para la fijación del anillo que guía la entrada y la salida de la cadena a la caja; también se ve la anchura de la titilla-pinza para su adaptación al vestuario.

20. Haciendo referencia a las figuras, es de observar que, por 1, se representa a la caja; por 2, a la tapa para la misma; por 3, al tubo central, con su entalla 4, para el resorte de reloj; por 5, al tornillo que fija la tapa con la caja; por 6, al disco dispuesto en el tubo 3, para guiado de la cadena 12, al enrollarse sobre el aro cilíndrico 7, que se ensambla al disco, mediante unas aletas salientes dobladas 16; por 8, al rollo del muelle de reloj, alojado en el aro 7; por 9, al extremo interno del muelle 8,



5. para encajar en la entalla 4, del tubo central 3; por 10, al disco gemelo y opuesto al disco 6, entre los cuales se aloja el aro 7 con el muelle en su interior; por 11, al extremo externo del muelle 8, con enganche fijo para la cadena 12, que pasa a través del anillo 13, alojado entre los medios 14, a los ojales de caja y tapa; por 15, a la tirilla-pinza; por soldadura dismetralmente en la base externa de la caja.

10. El modelo, dentro de su esencialidad, puede ser llevado a la práctica, en otras formas de realización, que difieran en detalle, de la indicada a título de ejemplo en la descripción. Podrá, pues, construirse en cualquier forma y tamaño, con los materiales más adecuados, por quedar todo ello comprendido, en el espíritu de las reivindicaciones.

15.

= . =



N O T A

Descrito el objeto y utilidad de la presente invención, lo que se declara como nuevo y no divulgado en España comprende las reivindicaciones siguientes:

1. Porta llavero perfeccionado, esencialmente caracterizado, por comprender una caja (1), en cuyo centro presenta un tubo (3), provisto de una entalla (4), en la que encaja el extremo (9), de un resorte de reloj (8) alojado al interior de un aro cilíndrico (7) dispuesto entre los discos con cavidad acazuelada central (6 y 10), alojados sobre el tubo central (3), todo ello cerrado por la tapa (2) en cuyo borde, al igual que la caja (1), presentan unos medios ojales coincidentes (14), para ajustar entre ellos al anillo (13), a través del cual, pasa la cadena (12), que pende del extremo externo del muelle de reloj (8), en cuyo enganche roblonado (11), está sujeta; por comprender una tirilla-pinza (15), soldada diametralmente en la base externa de la caja; por comprender un tornillo (5), que asegura el cierre de caja y tapa, al enroscarse en el agujero central roscado del tubo; (3) por presentar los discos (6, y 10) unas aletas salientes (16).



2. Porta llavero perfeccionado.

Según se describe y reivindica en la presente memoria descriptiva, que consta de 6 hojas foliadas y escritas a máquina por una sola cara y acompañadas de una lámina de dibujos.

5.

Madrid, a 19 FEB. 1969

p.a.



Fig.1

Fig.2

Fig.3

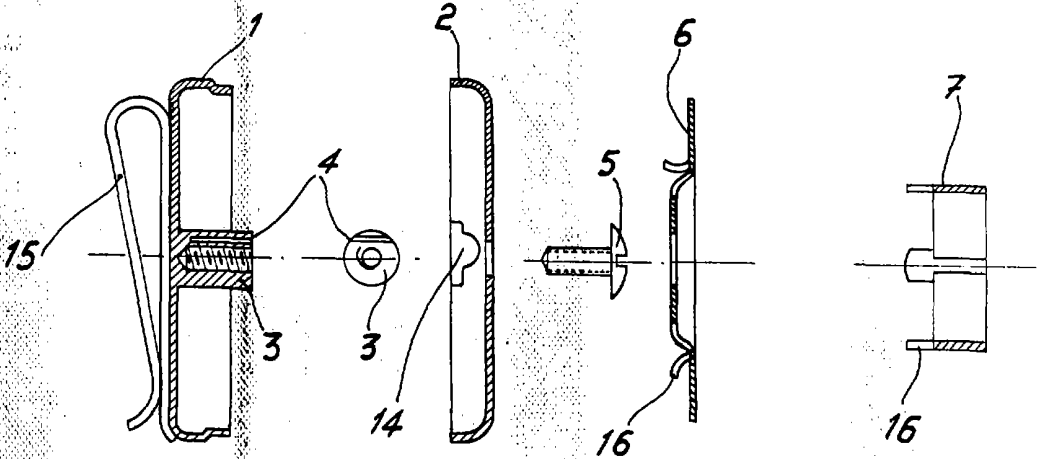
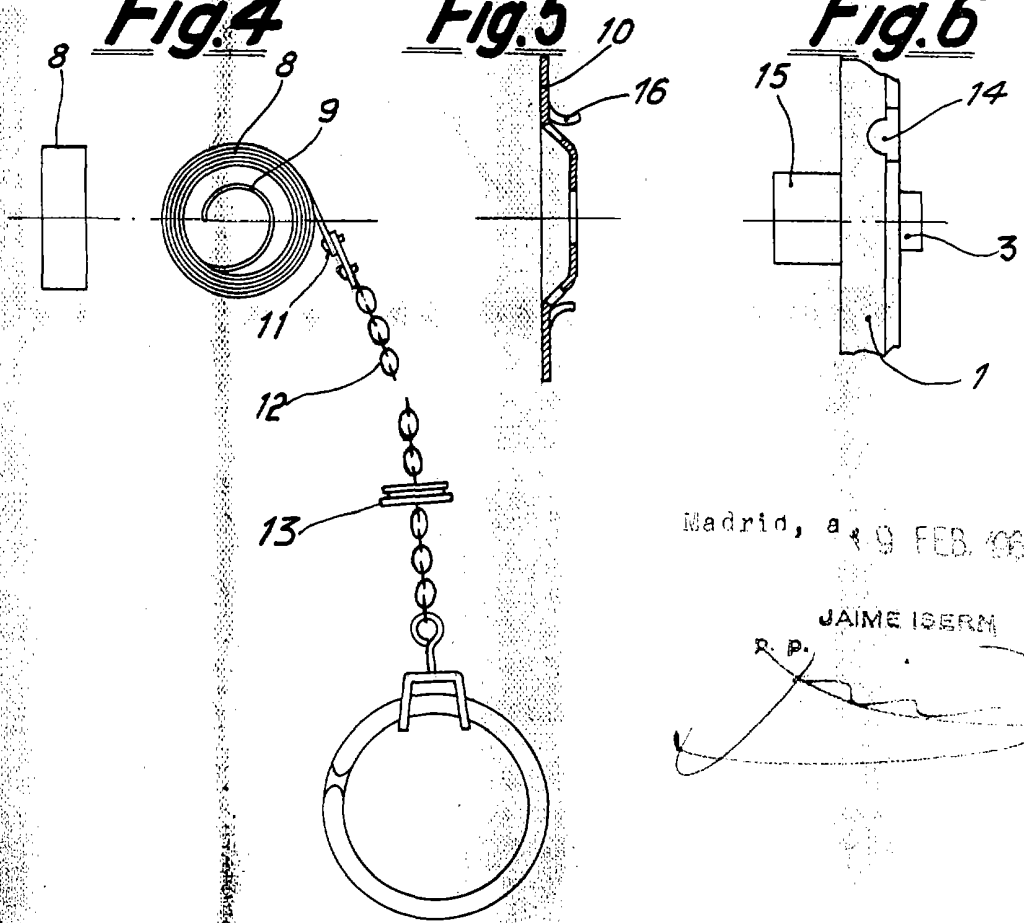

Fig.4

Fig.5

Fig.6



Madrid, a 9 FEB. 1900

JAIME IGERM

R. P.