



145720

M O D E L O
D E
U T I L I D A D

por "UNA CAFETERA PERFECCIONADA", a favor de D^a. M^a. DOLORES
COMARA MATEO, de nacionalidad italiana, domiciliada en
BARCELONA.-Diputación, 374

= . =

MEMORIA DESCRIPTIVA

El presente modelo de utilidad se refiere a una
cafetera perfeccionada.

5. Con el presente invento se ha ideado una cafetera
cuya especial constitución permite un mayor aprovechamiento
del aroma y extractos del café que los logrados con las ca-
feteras actualmente conocidas.

Más concretamente consiste el invento en una cafe-
tera constituida por un recipiente superior, provisto de tap



145720

apto para recoger la infusión de café, y un recipiente inferior, previsto para contener el agua, roscable en una tapa, provista de válvula de seguridad, que se prolonga de la base del recipiente superior.

5. El recipiente superior comprende, solidario, un depósito tubular, en forma de columna vertical, para el café molido, que emerge del centro del recipiente superior y que inferiormente se prolonga hasta la proximidad del fondo del recipiente inferior.

10. El depósito tubular para el café molido comprende, en su parte inferior, una zona de menor diámetro que define un escalón en su pared interna para tope de una pieza tubular, en forma de casquillo, que constituye el fondo del depósito y de base taladrada para paso del agua, cuyo casquillo sirve asimismo para dosificar la cantidad de café según la altura de su pared lateral y posición en que se disponga, presentando asimismo el depósito tubular, en su boca, una tapa roscada provista de orificios para salida de la infusión.

15. El casquillo sirve asimismo para dosificar la cantidad de café según la altura de su pared lateral y posición en que se disponga, presentando asimismo el depósito tubular, en su boca, una tapa roscada provista de orificios para salida de la infusión.

20. Con el fin de facilitar la explicación, se acompaña a la presente memoria descriptiva de una lámina de dibujos en la que se ha representado un caso de realización que se cita a título de ejemplo.

En el dibujo:

25. La figura única representa una sección diametral

145720

- 3 -



de la cafetera, en la que, a título de ejemplo, se aprecia un recipiente superior 1, provisto de tapa 2, recogedor de la infusión de café y un recipiente inferior 3, contenedor del agua a infundir, que se rosca en una tapa 4, provista de junta 5 para cierre hermético.

El recipiente 1 se comunica con el recipiente 3, a través de un depósito tubular 6, para el café molido, solidario del recipiente 1 y tapa 4, cuyo depósito 6 comprende una zona inferior 7, de menor diámetro, para tope de la pieza 8, provista en su base de orificios 9, para paso del agua y en su extremo superior presenta roscada una tapa 10, con orificios 11 para salida de la infusión.

Dicha pieza 8 tiene la particularidad de estar suelta pero suficientemente ajustada al depósito tubular 6 para permitir situarla a mayor o menor altura permitiendo así la mejor dosificación del número de cafés a obtener.

El modelo, dentro de su esencialidad, puede ser llevado a la práctica en otras formas de realización que difieran en detalle de la indicada a título de ejemplo en la descripción y a las cuales alcanzará igualmente la protección que se recaba. Podrá, pues, construirse en cualquier forma y tamaño, con los materiales mas adecuados, por quedar todo ello comprendido en el espíritu de las reivindicaciones.



N O T A

145720

Descrito el objeto y utilidad del presente invento lo que se declara como no divulgado ni practicado en España, comprende las siguientes reivindicaciones.

5. 1. Una cafetera perfeccionada, caracterizado esencialmente por el hecho de comprende un recipiente superior, provisto de tapa, recogedor de la infusión de café, y un recipiente inferior, contenedor del agua a infundir y roscable al mencionado recipiente superior; por comprender el recipiente superior, solidario un depósito tubular para el café molido,
10. 10. dispuesto en sentido vertical, que emerge del centro del recipiente superior y que se prolonga inferiormente hasta la proximidad del fondo del recipiente inferior; manteniendo el mismo diámetro dicho depósito tubular practicamente en toda su longitud hasta casi el final del mismo hacia
15. 15. su parte inferior, en el que existe un escalón interior de ligeramente menor diámetro con objeto de servir de tope de una pieza deslizante en forma de casquillo, de base perforada para paso del agua, constituyendo dicha pieza el fondo del depósito y sirviendo asimismo para dosificar la cantidad de
20. 20. café, según se coloque a mayor o menor altura en relación a la base del depósito tubular central o existan varios casquillos intercambiables con diferentes alturas de sus paredes

145720

- 5 -

17 FEB



5. circulares laterales y según dichos casquillos se coloquen apoyados en el escalon (7) en posición del fondo de base perforada hacia arriba o hacia abajo, permitiendo así un menor o mayor espacio en el depósito tubular para contener el café correspondiente y por comprender dicho depósito tubular, en su boca superior, una tapa roscada provista de orificios para salida de la infusión.

2. Una cafetera perfeccionada.

10. Según se describe y reivindica en la presente memoria descriptiva, que consta de 5 páginas foliadas y escritas a máquina por una sola de sus caras y acompañadas de una lámina de dibujos.

Madrid, a 17 FEB. 1969

p.a.

Dña María Dolores Gomara Mateo

Hoja única

145720

17

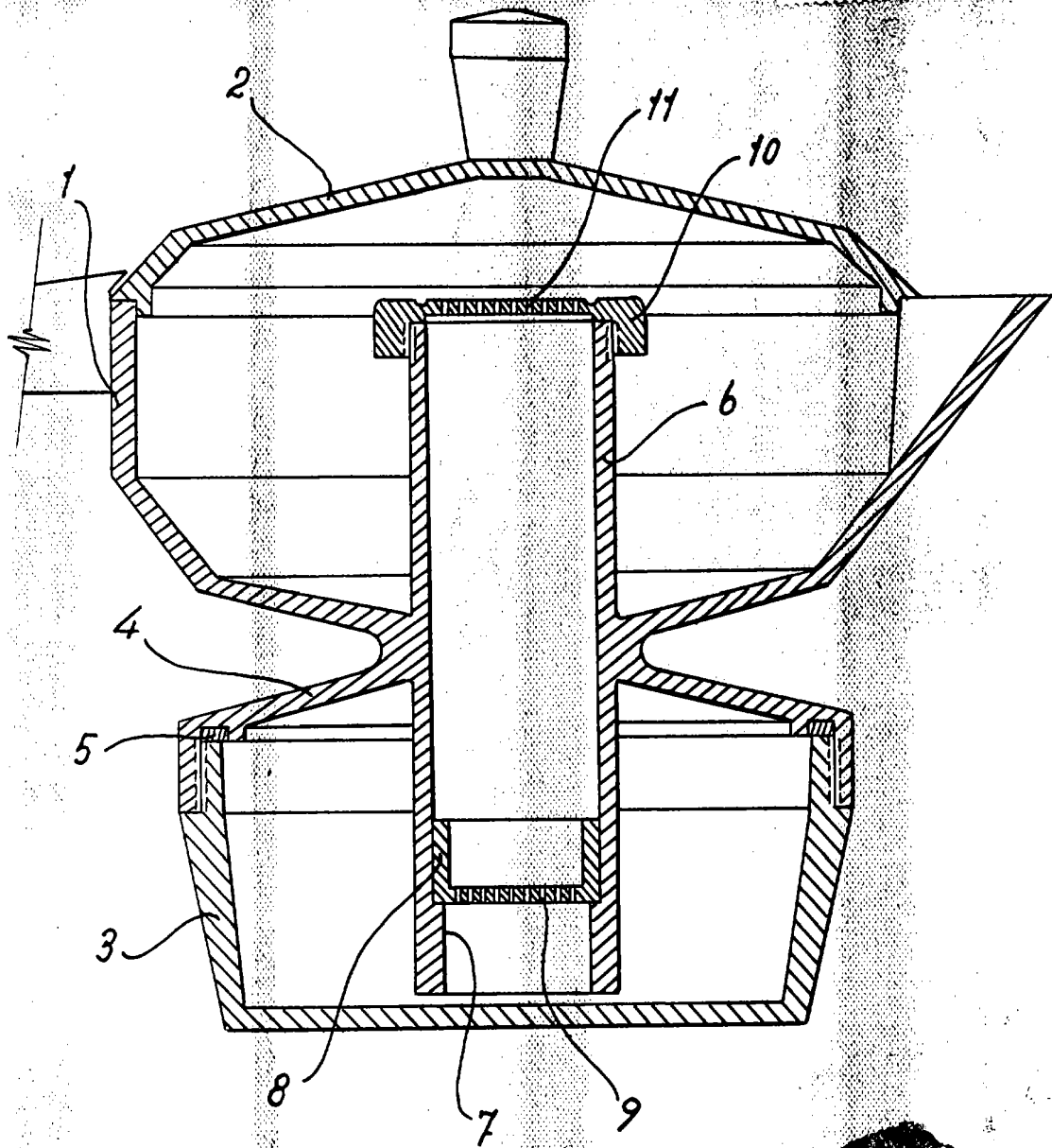

Madrid, 17 FEB. 1969

p.p.