



145645

MEMORIA DESCRIPTIVA

que se acompaña a una solicitud de modelo de utilidad por veinte años, para España y sus Posesiones, por

DISPOSITIVO DISTRIBUIDOR DE PREMIOS

Solicitante : D. Salvador PARRA FERRAN
Nacionalidad : Española
Residencia : ALCORCON, MADRID
Domicilio : Calle Zaguera Bloque 8, 4º C

174 FEB 1950

MEMORIA DESCRIPTIVA

5 La presente invención se refiere a un dispositivo distribuidor o de entrega de premios, que ofrece una disposición constructiva sumamente sencilla y económica y que su uso implica un incentivo de incremento de ventas, funcionando de manera que es beneficioso para la persona que lo posee en su establecimiento, para el fabricante que suministra los premios, y para los usuarios del aparato que lo utilizan de forma segura y sencilla.

10 Para mejor comprensión de esta memoria se acompaña una hoja de dibujos que muestra un ejemplo de realización, no limitativo, de los varios que caben dentro del cuadro general de la invención sin que el mismo se altere. En tales dibujos:

15 La fig. 1 muestra una perspectiva frontal de la caja del dispositivo.

La fig. 2 muestra la placa con perforaciones para introducir las cápsulas contenedoras de las papeletas de premio.

20 La fig. 3 muestra un corte vertical de la citada placa frontal, con una cápsula introducida en una perforación.

25 De conformidad con la invención referida a los dibujos adjuntos, el dispositivo consta de una caja preferentemente de alzado rectangular (1), plana, con la cara delantera abierta, y dotada de dos guías laterales (3), a las que se tiene acceso levantando una tapa (2) dispuesta en el plano superior de la caja.

30 Ambas guías (3) laterales sirven de correderas para deslizar entre ellas, y retener, una placa (4) que cubre el frontis de la caja. Dicha placa lleva una serie de perforaciones (5) convenientemente dispuestas en su superfi-



35 cie. Dichas perforaciones están destinadas a recibir unas cápsulas (6) que son preferentemente cilíndricas, y que poseen una cabeza ensanchada para limitar su penetración en las citadas perforaciones, y para facilitar su extracción de las mismas.

Dentro de estas cápsulas se aloja un papelito con una contraseña para un premio.

40 Las personas que usen el aparato, tras abonar el importe de una jugada, extraen una de tales cápsulas, la abren por su culote (6') extrayendo de la misma el papel con la contraseña del premio, que entregarán al dueño, encargado o similar, del establecimiento donde se halle instalado el dispositivo, quien en el acto, canjea este vale por el premio real, que puede ser cualquier objeto, y que dependerá de la clase de establecimiento en que la máquina se halle instalada: podrá ser, por ejemplo, unas chocolatinas, una cajetilla de cigarrillos, una botella de bebida de cualquier clase, un producto de perfumería, etc. etc. sin limitación.

50 Es obvio señalar que el valor de estos premios es variable y que puede darse el caso de que quien utilice la máquina o dispositivo descrito, obtenga un premio de valor inferior, o superior, al importe de la jugada.

55 La presentación del dispositivo es estética y de buen aspecto, por lo que, aparte de su aplicación y funciones, resulta un objeto ornamental.

60 Este dispositivo puede fabricarse en toda clase de materiales, formas, dimensiones y tamaños que se estimen adecuados, sin limitación, y en el objeto de la invención se entiende que cabrán cuantas variantes constructivas como sean posibles, sin que por ello se altere la esencia general de la misma.

14 FEB 1969

65 NOTA - Descrito suficientemente lo que antecede sólo resta señalar que lo que se declara propio, nuevo y útil del solicitante es lo contenido en las siguientes:

REIVINDICACIONES

70 1 - Dispositivo distribuidor de premios, caracterizado por estar constituido por una caja alta, plana, con una tapa abrible y cerrable en su plano superior, y con el plano frontal vano, flanqueado por dos guías laterales aptas para recibir una placa perforada frontal que cierra el citado conjunto.

75 2 - Dispositivo, según reivindicación 1ª caracterizado porque dicha placa frontal perforada está destinada a recibir en sus perforaciones, que van debidamente distribuidas por su superficie, unas cápsulas.

80 3 - Dispositivo, según reivindicaciones 1 y 2 caracterizado porque cada una de estas cápsulas es un pequeño cilindro, que se introduce en la perforación correspondiente de las antes citadas; cuyo cilindro, de pequeñas dimensiones, posee una cabeza que limita su penetración en la placa citada, y, al propio tiempo, sirve para facilitar su extracción a mano.

85 4 - Dispositivo, según reivindicaciones de 1 a 3 caracterizado porque dicho cilindro lleva un culote practicable, y en su interior se introduce un papelito o similar con una contraseña equivalente al valor de un premio.

90 5 - Dispositivo, según reivindicación 4 caracterizado porque el usuario ocasional del citado dispositivo, previo pago de una tirada, extrae una de las citadas cápsulas, y de ella, el papel que contiene con la contraseña

14 FEB. 1969



95

del valor del premio, de cuyo papel hace entrega al encargado del local, quien canjea dicho papel por el premio correspondiente, del que hace entrega en el acto al usuario ocasional del dispositivo descrito.

6 - DISPOSITIVO DISTRIBUIDOR DE PREMIOS.

- - - - -

100

Todo según se describe en esta memoria que consta de cinco hojas foliadas y escritas por una cara, con cien líneas y dibujo anexo.

Madrid 14 febrero 1969

p.a.

10
14 FEB 1969
MADRID

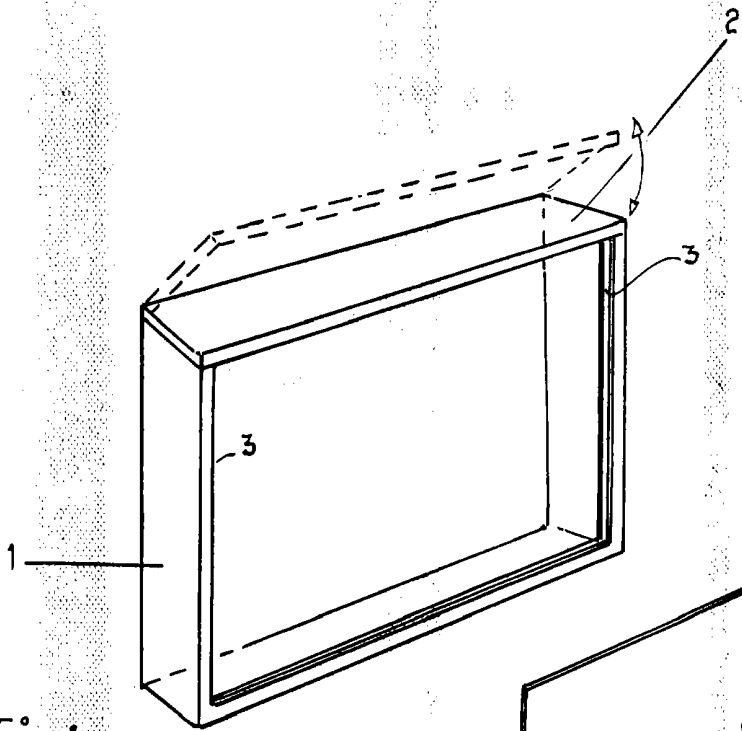

Fig. 1

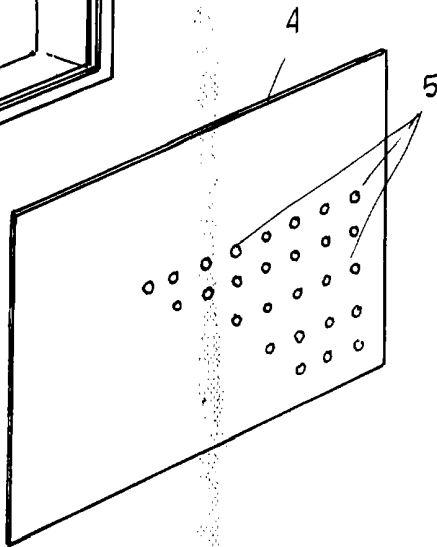

Fig. 2

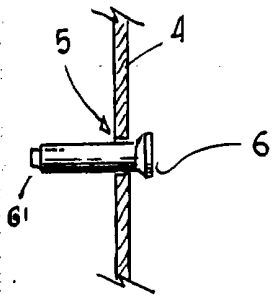

Fig. 3