



145619

M O D E L O
D E
U T I L I D A D

a favor de INDUSTRIAS VALLS, S.A., entidad española,
domiciliada en Igualada (Barcelona), Avda. Balmes, 14-
16, por "DISPOSITIVO EXPOSITOR".

- . -

MEMORIA DESCRIPTIVA

La presente invención se refiere a un dispositivo expositor, especialmente indicado para obtener artículos envasados en bolsas o estuches planos, tal como sucede con las medias.

5. Las nuevas técnicas de venta están basadas en disponer el género destinado al público de forma que esté a su alcance y pueda él mismo escoger el artículo que desea. Debido a esta tendencia se hacen necesarios nuevos dispositivos expositores que permitan contener género en cantidad suficiente para que no tengan que ser
- 10.



surtidos continuamente y que, al propio tiempo, dispongan los artículos en forma fácilmente asequibles y atractiva.

5. De acuerdo con estas necesidades se ha ideado el expositor objeto de la invención, caracterizado porque consta de un montante al que están unidos una pluralidadde aros por sus bordes, distribuidos caprichosamente, los cuales sostienen sendas cubetas dotadas de una valona saliente al exterior en el borde superior de las mismas y de aristas abiertas, que permiten observar el contenido interior así como facilitar su manipulación.

10. En una realización preferida, las cubetas presentan nervios interiores en disposición longitudinal, que mantiene los artículos separados de las paredes, con el fin de hacer más sencilla la extracción y colocación de los mismos.

15. Para la mejor comprensión de cuanto queda descrito en la presente memoria, se acompaña un dibujo en el que, tan sólo a título de ejemplo, se representa un caso práctico de realización del objeto de la invención.

20. En dicho dibujo, su única figura es una vista en perspectiva del dispositivo expositor con una de sus cubetas separadas del aro correspondiente.

25. El dispositivo expositor descrito consta en el aludido dibujo de una columna -1- sostenida por una base -2-. A la columna están unidos por uno de sus vértices, una serie de aros -3- de contorno cuadrangular, si bien podrían ser de cualquier otro contorno, en los cuales



encajan otras tantas cubetas -4- formadas de una sola pieza y dotadas, en el borde superior, de una valona saliente -5- que se apoya sobre el aro.

5. Las cubetas presentan sus aristas -6- abiertas con el fin de permitir la visualización del contenido de las mismas, y a la vez permitir colocar los dedos a su través con el fin de facilitar la extracción de los artículos contenidos en ellas.

10. Asimismo, las indicadas cubetas presentan junto a sus aristas, nervios salientes -7-, que mantienen los artículos envasados, separados de la pared interna de la cubeta, al objeto de que tanto la colocación como la extracción de los mismos sean más fácil.

15. Se comprende que los aros podrán adoptar cualquier contorno y con ellos, las cubetas, de acuerdo con el tipo de objetos a envasar. Sin embargo resultan especialmente indicadas las cubetas cuadrangulares representadas para almacenar bolsas o estuches planos, tales como los usados para la presentación de medias y prendas análogas.

20. Este dispositivo expositor tiene considerable capacidad, y a la vez permite reunir en un área relativamente pequeña, diversos tipos de un mismo artículo, por ejemplo, diversos colores o calidades de una prenda, diferenciados al situarlas en cubetas distintas de un mismo soporte.

25. Debido a esta gran capacidad, el dispositivo expositor es idóneo para grandes almacenes donde el público



tiene a mano los artículos colocados en forma vistosa y atractiva.

5. Serán independientes del objeto de la invención, la forma y dimensiones de las cubetas y de los aros que las soportan, número de ellos y forma de distribución, así como el tipo de montante al que están unidos los aros y cuantos detalles accesorios puedan presentarse, siempre y cuando no afecten a su esencialidad.

- . -

N O T A

10. Se reivindica como objeto del presente modelo de utilidad:

15. 1. Dispositivo expositor, caracterizado esencialmente por el hecho de que consta de un soporte convencional al que están unidos una pluralidad de aros en posición saliente, en los cuales están ensartadas otras tantas cubetas de contorno correspondiente, con valonas radiales en sus bordes superiores para apoyarse sobre el aro correspondiente, cuyas cubetas presentan las aristas abiertas, con el fin de permitir observar el contenido y facilitar su manipulación.

20. 2. Dispositivo expositor, según la reivindicación 1, caracterizado esencialmente por el hecho de que las cubetas están dotadas de nervios interiores salientes, en disposición longitudinal, que mantienen separa-



dos de sus paredes, a los artículos contenidos en su interior.

3. Dispositivo expositor.

La presente memoria consta de cinco hojas foliadas escritas por una sola cara.

Barcelona, 4 de febrero de 1969

INDUSTRIAS VALLS, S. A.

p. a.

I. PONTI

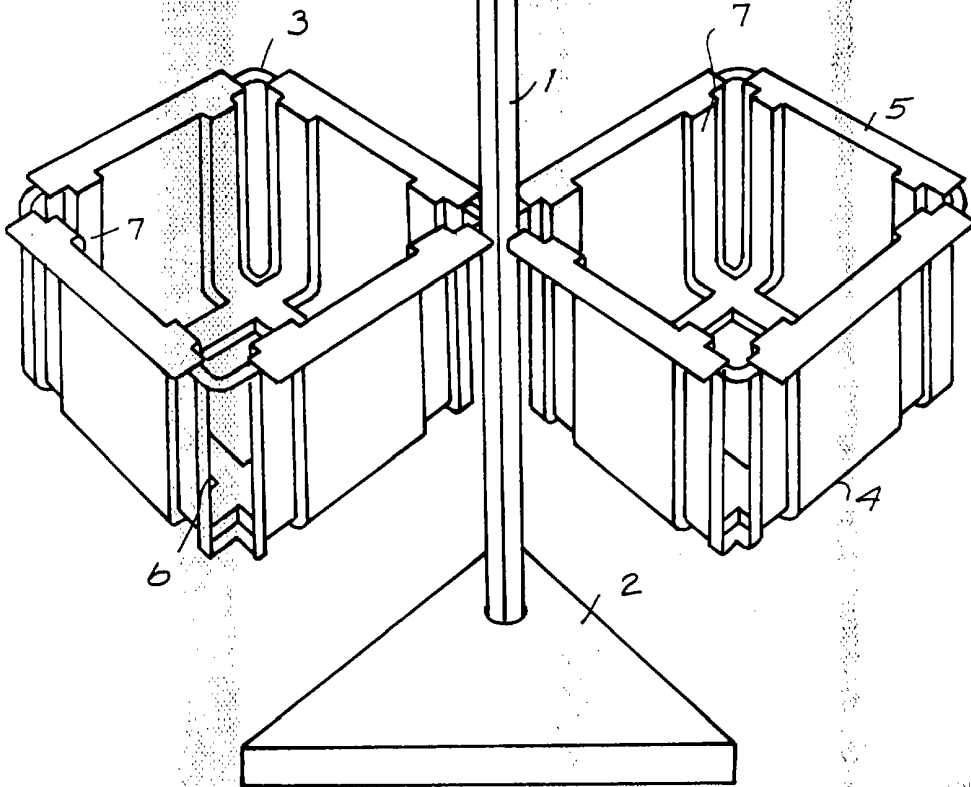
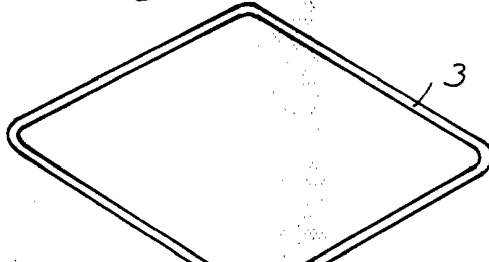
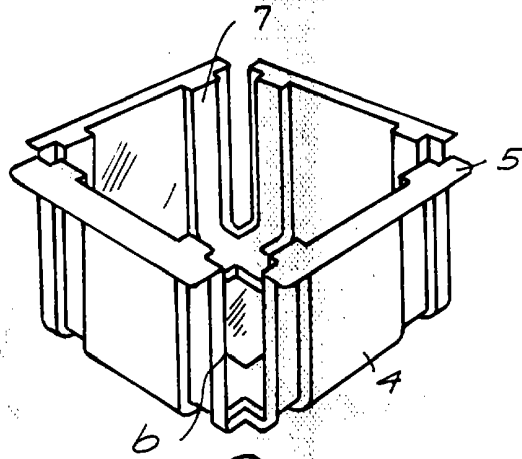

BARCELONA, 6 FEB. 1969
INDUSTRIAS VALLS, S.A.
P.A. LEONTI

11/10/71