

145617

145617

- 4 FEB.



MODELO DE UTILIDAD

por 20 años

por "JUEGO INFANTIL PARA LA FORMACION DE JARDINES ARTIFICIALES DE PEQUEÑO TAMAÑO", a favor de D<sup>a</sup> Josefina MIRALLES Haba, de nacionalidad española, domiciliada en BARCELONA - Avda. Virgen de Montserrat, 127, sobreático.

=====

MEMORIA DESCRIPTIVA

El presente Modelo de utilidad se refiere a un juego para los niños, destinado a iniciar a éstos en la afición a los jardines, al cultivo de plantas y flores, y al gusto por la naturaleza vegetal. Al mismo tiempo, el nuevo juego proporciona

5. una excelente ocasión para el adiestramiento manual de los jóvenes, permitiéndoles obtener habilidad para la realización de trabajos semidelicados, a la vez que les infunde conocimientos acerca de variedades de plantas y sus aplicaciones. Por ello, el juguete que se describirá puede calificarse de recreativo y

10. educativo al mismo tiempo.

Los componentes del juego en cuestión imitan con gran fidelidad los elementos constitutivos de un jardín, en el que figuran zonas recubiertas de césped, zonas con pavimento, parreres de flores, plantas diversas, una almajara, un invernadero

15. y elementos complementarios, que contribuyen a reproducir un jardín en todos sus detalles.



5. Para facilitar la explicación, se acompaña a la presente memoria una hoja de dibujos, en los que se ha representado, a título de ejemplo ilustrativo y no limitativo, un caso de realización de un juego infantil para la formación de jardines artificiales de pequeño tamaño, según los principios de las reivindicaciones.

En los dibujos:

10. La figura 1 representa una vista en perspectiva y de conjunto de un jardín realizado según las ideas que se desarrollarán.

La figura 2 muestra un tablero que sirve de base a una parte del jardín, concretamente a la que imita una zona de césped y zonas pavimentadas.

15. La figura 3 representa una almajara empleada en el jardín, y la figura 4 muestra un invernadero asimismo utilizado, cuando se halla completamente armado.

La figura 5 representa algunos elementos empleados para la sustentación de macetas, así como una de ellas en la fase de su montaje y de recepción de una planta insertada en ella.

20. La figura 6 representa unas placas destinadas a recibir la inserción de plantas, una placa constitutiva de la zona pavimentada y una caja de cultivo para semillas.

25. La figura 7 muestra en detalle la forma de plantado de la imitación de un elemento vegetal, lo cual se facilita mediante un útil dibujado en la propia figura.

La figura 8 indica la posición de acoplamiento de los elementos cuyo montaje permite realizar el invernadero dibujado en la figura 4.

30. La figura 9 es la reproducción de una máquina a motor empleada para segar el césped del jardín, y la figura 10 representa una manguera acoplada a una boca de riego y a un carrito inter



medio de arrollamiento.

Los elementos numerados indicados en los dibujos corresponden a las partes siguientes:

- 1-, placa rectangular que servirá de base para la parte principal del jardín, teniendo su superficie superior -2- provista de una pluralidad de bandas paralelas -3- y -4-, de color verde y acabados distintos, imitando las zonas que quedan definidas por el paso reiterado de una segadora mecánica; -5-, zonas pavimentadas, realizadas con losas de formas irregulares; -6-,
10. cuerpo de una almajara para el cultivo de semillas y plantas jóvenes, protegida mediante un marco -7- sustentador de cristales; -8- y -9-, partes terminales de forma pentagonal, constitutivas de las terminaciones de un invernadero en miniatura, cuyos laterales son los -10- y -11-, los cuales se acoplan a los primeros
15. mediante tetones extremos -12-, en conjugación con entrantes finales -13- formados por aquellas partes; -14-, puerta practicable de la pieza -8-; -15- y -16-, estantes horizontales interiores al invernadero, destinados a sustentar macetas y cajas de cultivo; -17-, abertura destacada en el conjunto de ventanas formadas por las partes laterales -10- y -11-; -18-, abertura correspondiente a la puerta -14-; -19- y -20-, partes laterales y simétricas que constituyen la cubierta del invernadero, formando un ángulo obtuso, el cual se asegura mediante cartelas interiores de refuerzo -21- y -22-, provistas de entallas -23-, en conjugación
20. con tetones -24- formados por las dos piezas de la cubierta; -25- y -26-, piezas embellecedoras y de remate de los vértices superiores de la cubierta -19-20-.

- Las piezas -27- en forma de placas cuadrangulares de bordes biselados y acopladas por zonas delgadas definidas por éstos,
30. poseen orificios -28-, en los que encajan los extremos inferiores de unas macetas -29-, provistas de orificios -30- destina-

- 4 FEB 1953



dos a recibir unos elementos cilíndricos -31- que constituyen la parte inferior de las imitaciones -32- de plantas de diversas clases.

5. -33- es una placa dotada de orificios -34- y patas -35-, en la que se insertarán plantas mediante sendos tetones inferiores análogos al -31-; -36- es una placa rectangular grabada con la imitación de un pavimento -5- de losas irregulares; -37- es una placa triangular con uno de sus lados curvilíneo, con orificios -38- y patas -39- análogos a los -34- y -35-, respectivamente;
10. -40- es una caja de cultivo para semillas, provista de hendiduras -41- en las que se introducirá la imitación de briznas de hierba o similares.

15. La figura 7 indica en detalle y a mayor escala la manera de efectuar la operación de plantado de la imitación de un vegetal, provista de un tetón central -42-, análogo al -31-, que se prolonga en ramas u otros elementos -43-. La operación se facilita mediante un útil -44- terminado en una cabeza metálica -45-, cilíndrica y de terminación redondeada, mientras que un mango -46- ayuda al manejo de la herramienta.

20. El juego se completa con la imitación a pequeña escala de una máquina segadora de césped, según -47-, y una manguera -48- para riego, acoplada a una boca de agua -49-, asociada a un tambor -50- para su arrollamiento y almacenamiento y conectada finalmente a una boca de salida -51-, por ejemplo, para el riego por
25. aspersión.

30. Las características de los elementos citados permitirán su realización a base de material plástico y, eventualmente, de madera. Las propiedades del plástico permitirán comunicar a los elementos de imitación características de acabado que correspondan fielmente a los objetos reproducidos.

Todo cuanto no afecte, altere, cambie o modifique la



esencia del juego descrito, será variable a los efectos del actual Modelo.

N O T A.

Se reivindica como objeto de este registro por Modelo

5. de utilidad:

1.-- Juego infantil para la formación de jardines artificiales de pequeño tamaño, caracterizado esencialmente por constar de un conjunto de piezas cuyo acoplamiento, según una pauta y normas establecidas previamente, permitirá la constitución de una reproducción a escala reducida de un jardín, con todos sus elementos funcionales y formales, consistiendo uno de los componentes en una placa de base con su cara superior imitando una superficie cubierta de césped, formando éste, facultativamente, ban das alternativas de acabado diferente.

10.

2.-- El propio juego, según la reivindicación anterior, caracterizado por la realización de otro de los componentes en forma de almajara para la protección de cultivos delicados, teniendo la misma estructura de caja prismática truncada, cerrada idealmente por un marco provisto de supuestos cristales.

15.

3.-- El propio juego, según las reivindicaciones anteriores, caracterizado por la constitución de otro de los componentes en forma de placa elemental, con su cara superior imitando un pavimento constituido por losas de forma irregulares, asociándose un número determinado de tales elementos para la constitución de zonas de paseo, contiguas a la superficie supuesta cubierta de césped.

20.

4.-- El propio juego, según las reivindicaciones anteriores, caracterizado por la constitución de otro de los componentes en forma de invernadero que adopta la estructura de un recinto rectangular formado por dos paredes terminales de forma pentagonal, dos paredes laterales de forma rectangular y alargada y una cu-

25.

30.



bierta a doble vertiente formada por dos piezas rectangulares en ángulo, poseyendo una de las paredes extremas una puerta practicable, las cuatro paredes verticales sendos grupos de ventanas rectangulares y verticales, y figurando entre aquellas paredes extremas dos estantes longitudinales de estructura listada, mientras que la conservación del ángulo diedro formado por las dos piezas constitutivas de la cubierta queda asegurada mediante dos cartelas de inmovilización, acopladas a las superficies internas de aquellas piezas mediante tetones solidarios de éstas y conjugados con entrantes extremos de las piezas triangulares, rematándose la estructura del invernadero mediante elementos rómbicos acoplados a los vértices superiores de la cubierta.

5.- El propio juego, según las reivindicaciones anteriores, caracterizado por la constitución de otro de los componentes en forma de placas rectangulares de bordes biselados, provistas de orificios centrales destinados a recibir el acoplamiento de la parte inferior de la reproducción de macetas, cuyo interior recibe a su vez un botón cilíndrico inferior formado por las reproducciones a escala de especies vegetales de diversas clases.

6.- El propio juego, según las reivindicaciones anteriores, caracterizado por la realización de componentes en forma de placas rectangulares y triangulares de lados curvilíneos, de superficie irregular provista de multiplicidad de orificios destinados a recibir los botones cilíndricos inferiores de las reproducciones de plantas, y acompañándose de la realización de cajas de cultivo de semillas, provistas de hendiduras longitudinales susceptibles de recibir la inserción de la imitación de hierbas y plantas jóvenes de diversas clases, realizándose el acoplamiento de otros elementos de imitación de especies vegetales mediante botones centrales de los mismos en forma de vaso, que se insertan en los orificios de aquellas placas con ayuda de un útil



anexo al juego y constituido por un vástago dotado de una cabeza cilíndrica de condición metálica, terminada en forma redondeada y provisto de un mango de accionamiento.

5. 7.- El propio juego, según las reivindicaciones anteriores, caracterizado por la provisión de la reproducción a escala de elementos complementarios de los jardines, constituidos por la imitación de una segadora mecánica de césped, y de una manguera de riego asociada a una boca alimentadora con un grifo, a un tambor de arrollamiento a efectos de transporte y almacenamiento y  
10. a un dispositivo terminal de riego por aspersión.

Sean cuales fueren las circunstancias que concurren en la esencialidad del Modelo de utilidad definido en las anteriores reivindicaciones, cuyo objeto es:

15. 8.- "JUEGO INFANTIL PARA LA FORMACIÓN DE JARDINES ARTIFICIALES DE PEQUEÑO TAMAÑO".

Consta la presente memoria de siete hojas foliadas, mecanografiadas por una sola cara y de los dibujos adjuntos a la misma.

20. Barcelona, - 4 FEB. 1969  
P.A. de D<sup>a</sup> Josefina MIRALLES Haba.

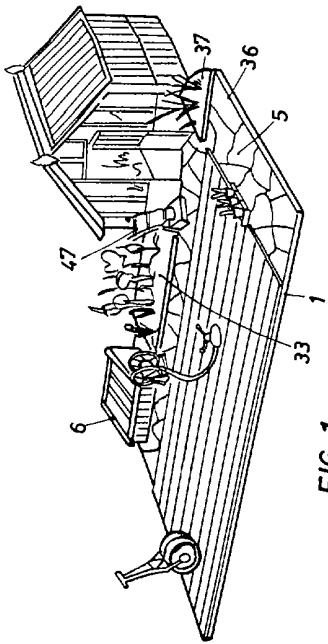

FIG. 1

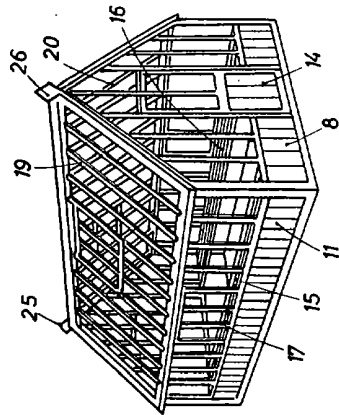

FIG. 2

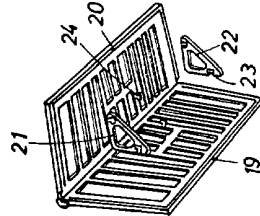

FIG. 3

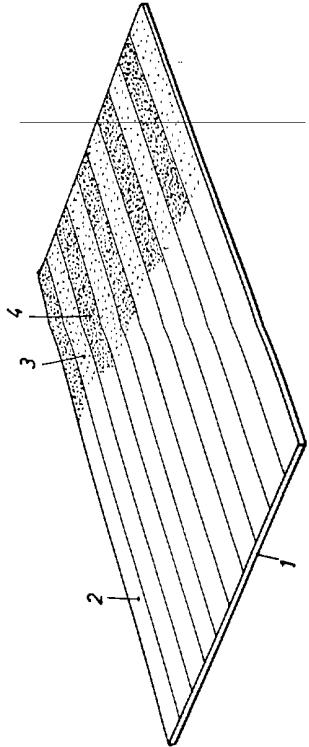

FIG. 4

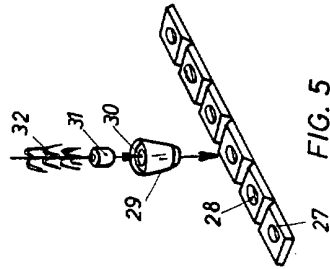

FIG. 5

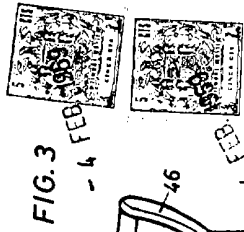

FIG. 6

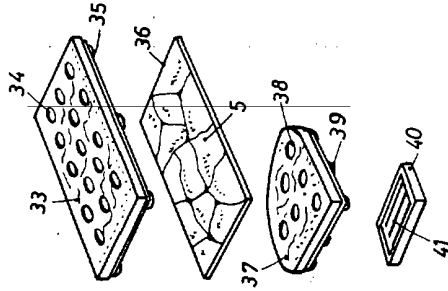

FIG. 7

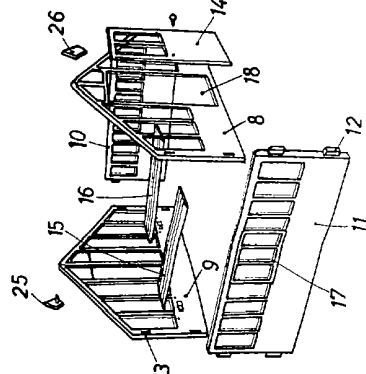

FIG. 8

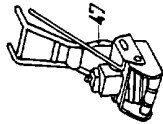

FIG. 9

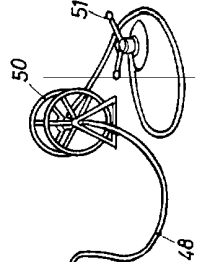

FIG. 10

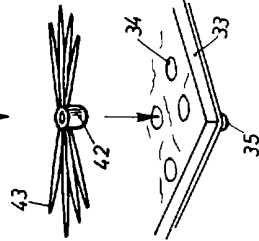

FIG. 11

BARCELONA  
P. A.