

74 4972

**IN 45509**



M O D E L O  
D E  
U T I L I D A D

por "MACETA PERFECCIONADA", a favor de la firma española,  
PLASTICOS TA-TAY, S.A., domiciliada en BARCELONA, Gomis,  
30 y 32.

= . =

MEMORIA DESCRIPTIVA

El presente modelo de utilidad se refiere a una maceta perfeccionada.

- Más concretamente, en la invención se ha ideado una maceta dividida en dos cavidades a través de un tabique, actuante de filtro, dispuesto próximo a su fondo, prolongándose inferiormente dicho tabique en un depósito troncocónico de material plástico, cuya base está agujereada para el paso del líquido que asciende por capilaridad a través de la tierra depositada en dicho depósito y humedece al resto de la tierra contenida en la maceta. El filtro citado se prolonga
- 5.
- 10.



145509

en uno de sus laterales en un promontorio que evita la salida de la tierra por una tolva lateral de entrada del líquido y actuante de rebosadero.

5. Con el objeto de facilitar la explicación, se acompaña a la presente memoria una lámina de dibujos, en la que se representa un caso de realización que se cita a título de ejemplo.

10. La figura única presenta una sección diametral longitudinal de la maceta, apreciándose en el fondo, 1, de dicha maceta, un depósito, 2, cuya base, 3, presenta unos agujeros, 4, y cuya embocadura, 5, se prolonga lateralmente en un filtro, 6, con unos finísimos rebajes, 7, y un promontorio lateral, 8, que impide la salida de la tierra, 9, por la tolva, 10, actuante de ventana de entrada del líquido, 11, al interior de la maceta, que penetra por los orificios citados, 4, y en contacto con la tierra depositada en el alojamiento, 2, asciende por capilaridad y humedece de dicho líquido al resto de la tierra contenida en la maceta, saliendo el agua sobrante por el rebosadero, 12, conformado por la parte inferior de la tolva lateral, 10.

20. La invención, dentro de su esencialidad, se puede llevar a la práctica en otras formas de realización, que difieran en detalle de la expuesta en la descripción a título de ejemplo y a las cuales alcanzará indudablemente la misma ventaja que se desea obtener. Se podrá pues construir arbitrariamente en forma y tamaño, con los materiales más adecuados, por quedar todo ello comprendido en el espíritu de las reivindicaciones.



N O T A

145509

5. Descrito el objeto del presente invento, lo que se declara como no divulgado ni practicado en España, comprende las siguientes reivindicaciones.

10. 1.- Maceta perfeccionada, caracterizada esencialmente por el hecho de estar dividida en dos cavidades a través de un tabique, actuante de filtro, dispuesto próximo a su fondo, prolongándose inferiormente dicho tabique en un alojamiento cuya base presenta unos orificios de entrada del líquido que asciende por capilaridad a través de la tierra ubicada en dicho depósito y humedece al resto de la tierra depositada en la maceta, comprendiendo el tabique citado una  
15. prolongación lateral en forma de promontorio que impide la salida de la tierra por una tolva que actúa de ventana de entrada del líquido al interior de la maceta y a la vez de rebosadero.

2.- Maceta perfeccionada.

20. Según se describe y reivindica en la presente memoria descriptiva que consta de tres hojas foliadas y escritas a máquina por una sola de sus caras y acompañadas de los dibujos reglamentarios.

Madrid, a  
p.a.

11 FEB. 1969

J. NÚÑEZ DOMÍNGUEZ

p. p.

1 45509

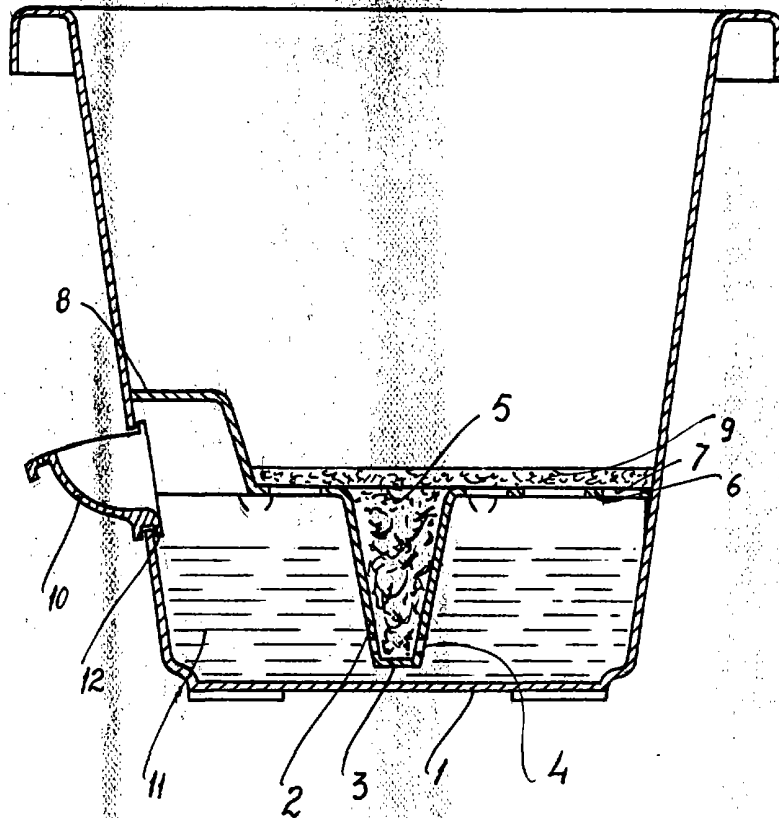

Madrid, 11 FEB. 1967  
P.P. Jaime Isern