

145496



28 ENE

MODELO DE UTILIDAD

por 20 años

por "MANTA ELÉCTRICA CON MEDIOS DE ACOPLAMIENTO PARA SU AMPLIACIÓN SUPERFICIAL", a favor de MANUFACTURAS HISPANO-SUIZAS DE REFRIGERACIÓN, S.A., de nacionalidad española, domiciliada en SABADELL (Barcelona), Ctra. de Sabadell a Mollet, Km. 2.

=====

MEMORIA DESCRIPTIVA

- El presente Modelo de utilidad se refiere a una manta eléctrica que tiene tamaño adecuado para una cama individual y posee en uno de sus lados mayores medios para su acoplamiento con otra manta idéntica, de modo que se obtenga una manta de tamaño
5. doble, con dimensiones adecuadas a las de una cama de matrimonio. De esta manera se tendrá la doble posibilidad de que una pareja de mantas idénticas de tamaño individual pueda emplearse alternativamente como dos mantas para una cama de una sola persona o bien como una manta para cama de matrimonio.
 10. Resulta evidente la doble utilidad que puede obtenerse con la disposición mencionada de acoplamiento, deduciéndose que en uno u otro caso se utilizará una manta simple superpuesta a la otra idéntica a ella, como doble manta para una cama unipersonal, o, a voluntad, al acoplar las dos unidades, como una manta
 15. para cama de matrimonio o cama doble.



- Cada uno de los ejemplares individuales poseerá su sistema de calefacción por resistencia eléctrica, debidamente aislada, con su control de temperatura y demás elementos de instalación. Uno de los lados mayores de la manta, en su versión
5. preferentemente rectangular, poseerá un sistema de unión o abrochado que puede consistir en una cremallera, una hilera de botones, de corchetes o cualquier otro medio de los normalmente empleados en la industria, lo que permitirá realizar con rapidez y comodidad la asociación deseada.
10. Para facilitar la explicación, se acompaña a la presente memoria una hoja de dibujos, en los que se ha representado, a título de ejemplo ilustrativo y no limitativo, un caso de realización de una manta eléctrica con medios de acoplamiento para su ampliación superficial, según los principios de las reivindicaciones.
15. En los dibujos:
- La figura 1 muestra uno de los ejemplares de manta de tamaño individual, y la figura 2 representa dos ejemplares idénticos, acoplados de manera que sus bordes provistos de medios de
20. unión resulten enfrentados.
- La figura 3 representa, en la parte izquierda, una cama unipersonal equipada con una manta de tamaño individual, y la parte derecha del dibujo muestra una cama de matrimonio, dotada de una manta del tamaño adecuado a sus dimensiones, constituida precisamente por el acoplamiento de dos unidades idénticas
25. a la que figura en la cama unipersonal antes mencionada.
- Los elementos numerados en los dibujos corresponden a las partes siguientes:
- 1- y -2-, mantas eléctricas individuales, de tamaño unipersonal, cuyos respectivos bordes mayores -3- y -4- estarán
30. provistos de medios de acoplamiento de cualquier tipo de las cla-

28 ENE. 1969

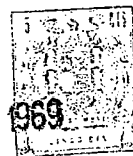

ses antes citadas; -5- y -6-, cables de conexión eléctrica para cada una de las piezas -1- y -2-; -7-, cama unipersonal, provista de una manta tamaño elemental; -8-, cama de matrimonio, provista de una manta de dimensiones adecuadas, constituidas por

5. las piezas -1- y -2- asociadas, definiendo su unión una zona central -9-.

Todo cuanto no afecte, altere, cambie o modifique la esencia de la manta descrita, será variable a los efectos del actual Modelo.

10. N O T A.

Se reivindica como objeto de este registro por Modelo de utilidad:

1.- Manta eléctrica con medios de acoplamiento para su ampliación superficial, caracterizada por consistir en una manta

15. de tipo convencional, con sus correspondientes medios de calefacción por resistencia y de control de temperatura, poseyendo en por lo menos uno de sus bordes elementos de acoplamiento con otra manta análoga, consistiendo tales medios en cualesquiera de los empleados en la industria de la confección para el cierre y su-

20. jeción de prendas, obteniéndose en conjunto una manta eléctrica de tamaño por lo menos doble al de una individual, en conveniencia a las dimensiones de una cama doble o de matrimonio.

Sean cuales fueren las circunstancias que concurren en la esencialidad del Modelo de utilidad, definido en la anterior

25. reivindicación, cuyo objeto es:

2.- "MANTA ELÉCTRICA CON MEDIOS DE ACOPLAMIENTO PARA SU AMPLIACIÓN SUPERFICIAL".

Consta la presente memoria de cuatro hojas foliadas, mecanografiadas por una sola cara y de los dibujos unidos a la

- 4 -

28 ENE.

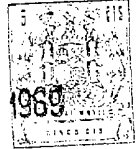

misma.

Barcelona, 28 ENE. 1963

P.A. de MANUFACTURAS HISPANO-SUIZAS DE REFRIGERACION, S.A

A handwritten signature in black ink.

F.

MANUFACTURAS HISPANO-SUIZAS DE REFRIGERACIÓN, S.A.

HOJA ÚNICA

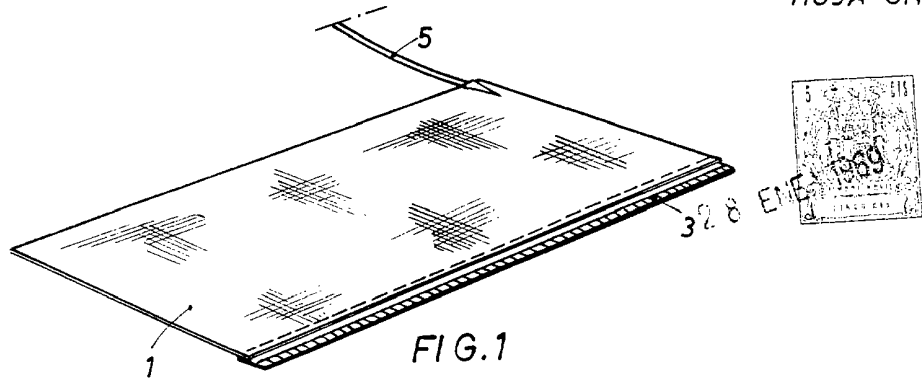

FIG. 1

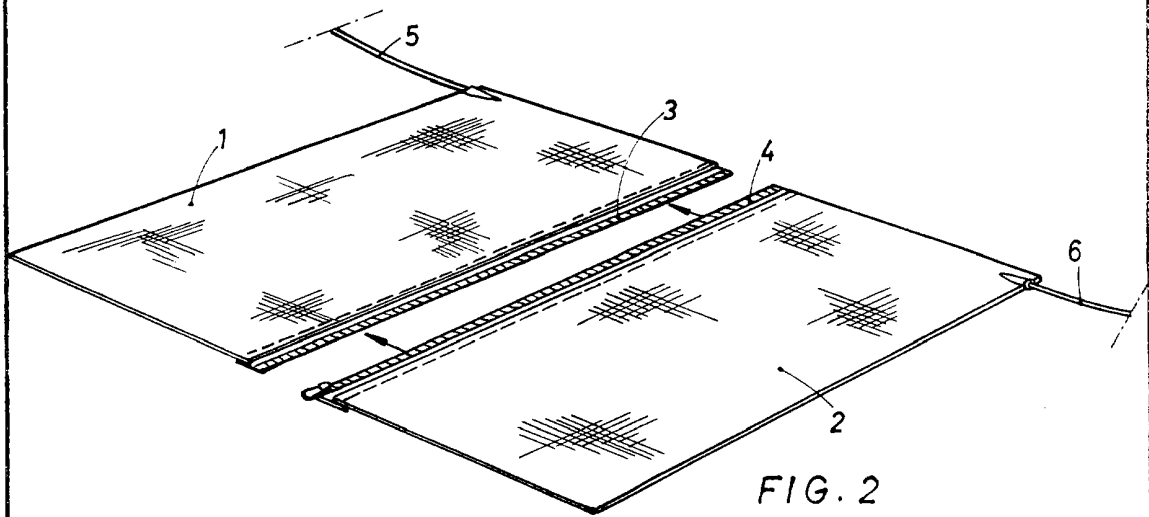

FIG. 2

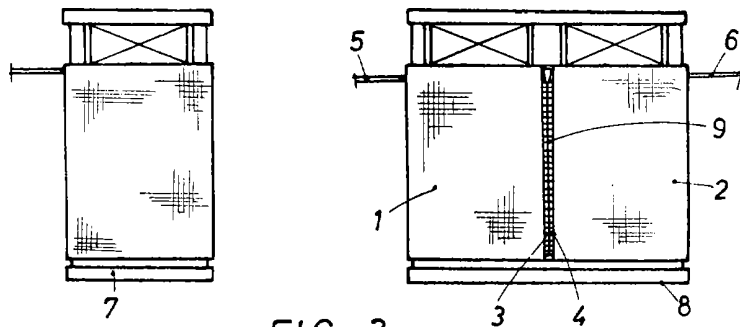

FIG. 3

BARCELONA, 28 ENE 1960
P. A.

ESCALA VARIABLE