

145448, 145



MEMORIA DESCRIPTIVA

=====

Correspondiente a la solicitud de registro de Modelo de -
Utilidad que, por veinte años, se solicita para España y -
sus Colonias, a favor de Don Alvaro LOPEZ LOPEZ, de nacio-
nalidad española, residente en Madrid, calle de Ricardo Or-
tiz núm. 45, - - - - -

p o r

"PUERTA MADERA-METAL CON CUARTERONES "

=====

El Modelo de Utilidad a que se refiere la presente Memo-
ria, está destinado a garantizar la explotación y la pro-
piedad exclusivas, en todo el territorio nacional, de una
puerta madera-metal con cuarterones.

5

Consiste el objeto en una puerta combinada cuyo frente
es de madera y está decorado con cuarterones que le dan un
aspecto "castellano antiguo" y cuya parte posterior es un



10 panel metálico que, además de servir de refuerzo, evita to-
talmente el alabeo de las partes de madera y, lo que es -
más importante, permite la racional incorporación de la -
puerta de madera a cualquier clase de mueble metálico, ca-
so de que esta sea su aplicación.

15 Otra de las ventajas que presenta la puerta que se pre-
coniza es la de mostrar unas condiciones de inviolabilidad
mucho más acusadas que las de las clásicas puertas de made-
ra, no las antiguas que se fabricaban con buenas piezas de
material macizo sino las que actualmente se fabrican con -
aglomerados y contraplacados de baja resistencia mecánica.

20 De manera general, consiste en un bastidor soporte que
se organiza con el montaje ajustado de las correspondien--
tes piezas y que forma una especie de enrejado cuyos hue--
cos están rebordeados exteriormente con adecuadas molduras
y cerrados con unas placas o tableros portadores del centro
realizado cuyos bordes resultan introducidos en sendas ranu-
25 ras realizadas a media madera en los bordes de los citados
huecos, constituyendo los fondos de los cuarterones y que-
dando aprisionados en el momento de ensamblar y encolar el
bastidor soporte. Este conjunto se construye con un espe--
sor bastante más reducido que lo usual debido a que el pa-
30 nel posterior de chapa metálica aporta la necesaria rigi--
dez.

Para mejor comprensión del objeto y sólomente a título
de ejemplo, se adjunta una hoja de planos en la que:

35 La fig. 1ª, representa la vista frontal de una realiza-
ción según el Modelo.

La fig. 2ª, representa la sección por A-A de la fig. 1ª

La fig. 3ª, representa la vista en perspectiva tomada -
desde la parte posterior.

40 Refiriéndonos a las citadas ilustraciones, vemos que el
bastidor-soporte -1- comprende un marco exterior y los ne-
cesarios puntales y travesaños intermedios para determinar
una especie de enrejado cuyos huecos, convenientemente re-
partidos, están rebordeados en su arista frontal, con una
45 moldura -2- que puede pertenecer al mismo material o bien
ser postiza.

50 Los citados huecos, llevan realizadas en todos sus bor-
des sendas ranuras a media madera en las que se alojan los
bordes de unas placas o tableros -3- de medida conveniente
que son portadores de los centros realzados y que constitu-
yen los fondos de los cuarterones, los cuales tableros re-
sultan aprisionados cuando es ensamblado y encolado el bas-
tidor-soporte -1-. Con esta disposición se consigue situar
en el centro geométrico, del espesor del conjunto, la ima-
ginaria línea neutra de tensiones, con lo que se reduce -
55 considerablemente el riesgo de deformaciones y alabeos an-
te el calor y la humedad.

60 La cara posterior del conjunto de madera está cubierta
con un panel de chapa metálica, debidamente tratada, cinca
da y/o esmaltada, -4-, con bordes doblados a escuadra y re-
matados por pestañas a 90º rebatidas hacia el interior de
la pieza, las cuales pestañas llevan una serie de agujeros
convenientemente repartidos destinados a permitir el paso
de los tornillos de fijación sobre el conjunto de madera,
cuyas cabezas son accesibles para la herramienta utilizada
65 en el montaje a través de otra serie de agujeros -5- coin-
cidentes con los anteriores y realizados en el fondo del -
panel -4-.

En caso conveniente, los citados agujeros -5- pueden -
ser utilizados como puntos de anclaje para cualquier dispo



70 sitivo que permita colgar estanterías de reducido tamaño o accesorios en la parte posterior de la puerta.

Serán variables las circunstancias de tamaño, forma y material particularmente referidas a cada uno de los elementos que integran el conjunto de la puerta, en la que podrá ser variado todo aquello que no suponga una alteración de la esencialidad del objeto expuesto en la pasada descripción, la cual deberá ser tomada en su más amplio sentido y no como una limitación de posibilidades de realización

N O T A

80 EN RESUMEN: El Modelo de Utilidad que, por veinte años, se solicita para España y sus Colonias, ha de recaer sobre las siguientes reivindicaciones:

1ª.- "PUERTA MADERA-METAL CON CUARTERONES", caracterizada porque la parte frontal de madera consiste en un bastidor-soporte que comprende un marco exterior y los necesarios puntales y travesaños intermedios para determinar una especie de enrejado cuyos huecos, convenientemente repartidos, están rebordeados en su arista frontal con una moldura del mismo material o postiza y llevan realizadas en todos sus bordes sendas ranuras a media madera en las que se alojan los bordes de unas placas o tableros de medida conveniente que son portadores de los centros realzados y que constituyen los fondos de los cuarterones los cuales tableros resultan aprisionados cuando es ensamblado y encolado el bastidor-soporte.

2ª.- "PUERTA MADERA-METAL CON CUARTERONES", según la 1ª reivindicación, caracterizada porque la cara posterior del conjunto de madera está cubierta con un panel de chapa metálica, con bordes doblados a escuadra y rematados por pestañas a 90 ° rebatidas hacia el interior de la pieza,

-8.FEB.



105

las cuales pestañas llevan una serie de agujeros convenientemente repartidos destinados a permitir el paso de los tornillos de fijación sobre el conjunto de madera, cuyas cabezas son accesibles a través de otra serie de agujeros coincidentes con los anteriores y realizados en el fondo del panel.

110

3ª.- Por último, se reivindica como objeto sobre el que ha de recaer el Modelo de Utilidad que, por veinte años, se solicita para España y sus Colonias, - - - - -

p o r

"PUERTA MADERA-METAL CON CUARTERONES"

Todo conforme queda expresado en la presente Memoria descriptiva, que consta de cinco páginas, escritas a máquina por una sola cara, y dibujos que se acompañan.

Madrid, 8 de Febrero de 1.969

P.A.,
ANTONIO ARIZONA
P. R.

Firmado: JUAN GUERRERO

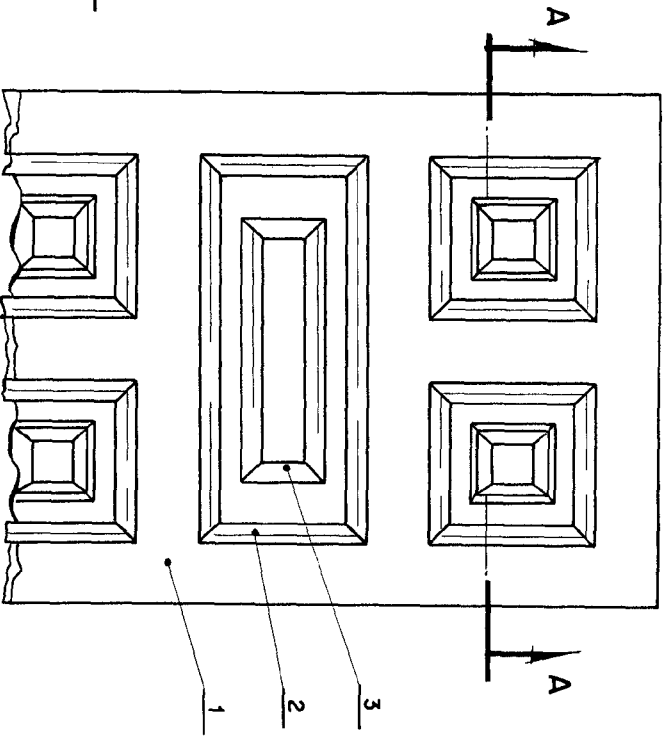

Fig. 1

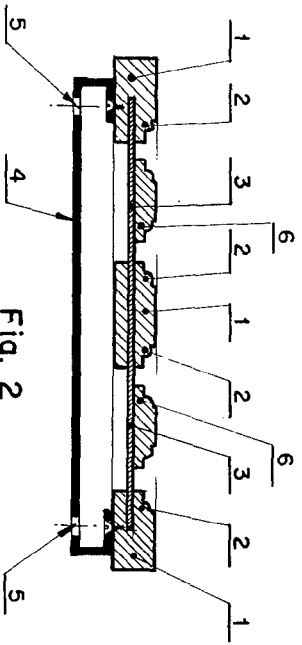

Fig. 2

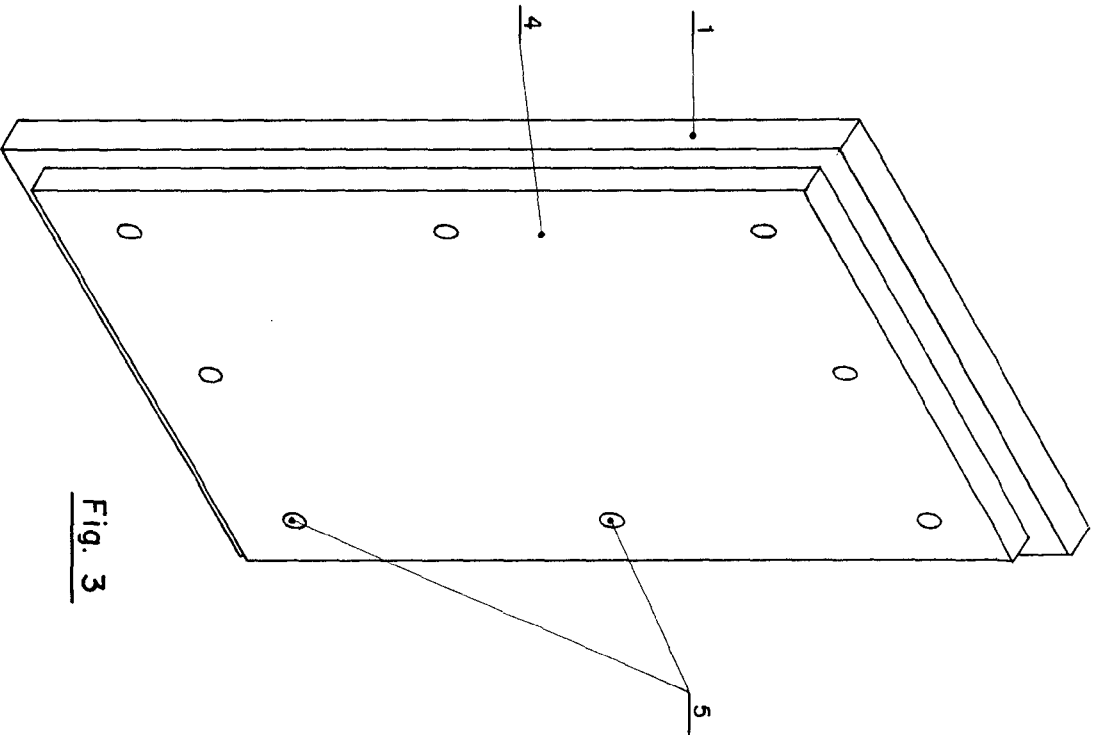

Fig. 3

Madrid PA.