



5

o sea, los que comprenden una base rectangular y la correspondiente tapa, se adolece del defecto de su limitada capacidad o volumén, habiéndose ideado con el fin de subsanar el citado inconveniente, la petaca mixta, objeto del presente Modelo.

10

Está constituida esta nueva petaca, por un cuerpo intermedio en forma de aro-fuelle, que se coloca entre la base y la tapa que forman la petaca normal. Gracias a la característica especial de dicho cuerpo intermedio, se facilitan en gran manera su almacenaje y transporte, al ocupar un espacio mínimo.

15

Para que la idea general anteriormente expuesta, pueda ser más fácilmente comprendida, en la descripción que sigue vamos a referirnos a la lámina de dibujo que se acompaña, la cual nos muestra un caso de realización práctica, naturalmente que, tratándose de un ejemplo aclaratorio, el dibujo en cuestión deberá interpretarse con amplio criterio y sin caracter limitativo alguno.

20

En dicho dibujo se representa una vista en perspectiva del elemento intermedio en posición de próxima colocación entre la base y la tapa de una petaca normal, apreciándose en el mismo la base -1-, y la tapa -2- de la petaca y el cuerpo intermedio -3-, cuyos dos lados menores -4-, adoptan la forma de fuelle que facilita su almacenaje y transporte, colocándose dicha pieza intermedia -3-, entre la base -1- y la tapa -2-, de forma que los lados -3-, queden en posición vertical y así mismo los lados -4-, debidamente desplegados, con lo cual se puede obtener una petaca de capacidad notablemente incrementada con

25

29 ENE 1969



todas las ventajas que ello presupone.

Descrita suficientemente la naturaleza y características de esta nueva petaca mixta, se ha de hacer constar la posibilidad de que sean variables sus materiales, formas y tamaños, así como también podrán introducirse variaciones secundarias que no alteren la esencialidad de su objeto, - que se pone de manifiesto en la siguiente

NOTA REIVINDICATORIA

Los nuevos puntos, no conocidos ni practicados - en España, sobre los que se desea recaigan las reivindicaciones del presente Modelo de Utilidad, son:

1 - Petaca mixta, caracterizada esencialmente por el hecho de comprender un cuerpo intermedio en forma de -- aro-fuelle, que se intercala verticalmente entre la base y la tapa de la petaca normal, aumentando con ello la capacidad de la misma.

2 - "PETACA MIXTA", de conformidad en un todo en lo esencial y fines industriales a lo descrito en la precedente memoria descriptiva y gráficamente representada en - los adjuntos planos para su mejor comprensión.

Esta memoria consta de TRES hojas, escritas o mecanografiadas por una sola cara, a doble espacio.

Madrid,

29 ENE 1969

Por autorización de la interesada.

JOSE LOPEZ
P.R.

29 ENE 1969

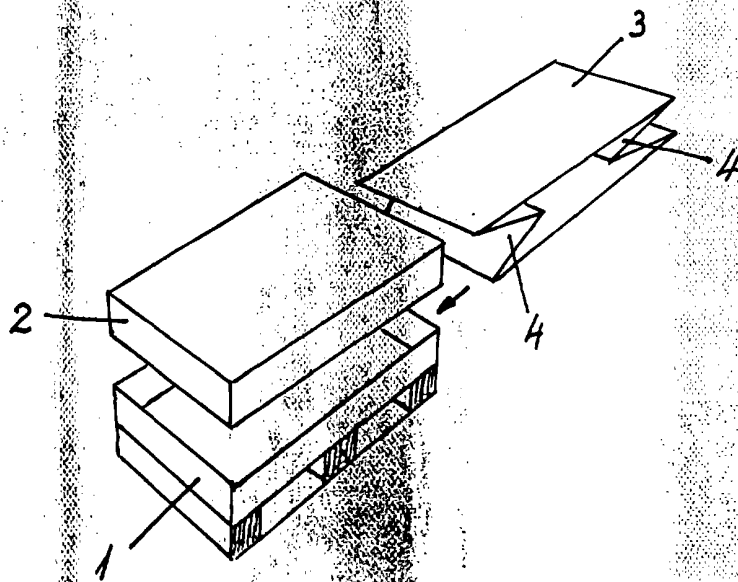

MADRID 29 ENE 1969

Escala variable

JOSE RIUS