



16 ENF

145138

M O D E L O
D E
U T I L I D A D

a favor de Don Guillermo MUNTANER FOU, de nacionalidad española, residente en Barcelona, calle Tuset, 13, por "DISPOSITIVO SUMINISTRADOR DEL CONTENIDO DE RECIPIENTES FLEXIBLES".

- . -

MEMORIA DESCRIPTIVA

La presente invención se refiere a un dispositivo suministrador del contenido de recipientes flexibles.

El uso de recipientes flexibles para el envasado de líquidos, es muy corriente debido a las diversas ventajas que presenta este tipo de envase, entre las que cabe destacar la economía, la ligereza y fácil manipulación.

5.

No obstante, resulta difícil el vaciar gradualmente estos envases, en dosis perfectamente controlables, como ocurre cuando el líquido envasado es un suero fisiológico.

10.



lógico. En este caso concreto y otros similares, es sumamente importante suministrar gradualmente el líquido, a velocidad que pueden variar según las necesidades, y con decantación de eventuales pozos que no han de ser extraídos

5. Para atender a las premisas expuestas, se ha ideado el dispositivo vaciador objeto de la invención, formado por una base de las que parte hacia arriba, una placa de soporte, a la que está articulada inferiormente, otra placa oscilante y conectada a un dispositivo que gradua la separación entre ésta y la base disponiéndose el recipiente entre ambas, de forma que el acercamiento paulatino de la placa oscilante, comprime al recipiente que expulsa el líquido a la velocidad deseada.

10. En una realización preferida el dispositivo que gradua la separación de la placa oscilante consta de un puente fijo a la parte superior de la placa soporte y en el cual está acoplado a rosca un vástago que empuja por un extremo a la placa, mientras que por el opuesto está dotado de una manivela de accionamiento.

15. Para la mejor comprensión de cuanto queda descrito en la presente memoria, se acompaña un dibujo en el que, tan sólo a título de ejemplo, se representa un caso práctico de realización del objeto de la invención.

20. En dicho dibujo, la figura 1 es una vista en alzado seccionado longitudinalmente, del dispositivo vaciador en posición de trabajo.

25. El dispositivo vaciador de recipientes flexibles representado en el aludido dibujo consta de una placa



soporte -1- soportada por la base -2-, en la que está articulada por un extremo, una segunda placa -3-, mediante una lengüeta extrema -3a- de que está provista y que se apoya en el cajetín -2a-.

5. En la base -1- está fijado un puente -4- al que está acoplado a rosca el vástago -5-, que por un extremo se apoya contra la placa oscilante -3-, mientras que el opuesto está dotado de una manivela -6-, o cualquier otro dispositivo de accionamiento, manual o mecánico.

10. Entre la placa soporte -1- y la oscilante -3-, queda comprimido el recipiente flexible -7- dotado de un tubo de salida -8-. Accionando la manivela -6-, se consigue graduar la presión ejercida por la placa -3- contra el recipiente, y extraer el líquido que contiene a la velocidad deseada, permitiendo agotar totalmente el contenido del recipiente, o bien hasta el límite deseado.

20. El dispositivo descrito tiene múltiples aplicaciones y de una manera especial resulta indicado para suministrar líquidos o sueros fisiológicos y para funciones terapéuticas.

25. Serán independientes del objeto de la invención, los materiales empleados en la construcción de los distintos elementos que la integran, formas y dimensiones de los mismos y cuantos detalles accesorios puedan presentarse, siempre y cuando no afecten a su esencialidad.

AG ENE



N O T A

Se reivindica como objeto del presente modelo de utilidad :

5. 1. Dispositivo suministrador del contenido de recipientes flexibles, caracterizado esencialmente por el hecho de estar formado por una base de la que parte hacia arriba una placa de soporte, a la que está articulada inferiormente, otra placa oscilante y conectada a un dispositivo que gradúa la separación entre ésta y la base, y disponiéndose el recipiente entre ambas, de forma que el acercamiento paulatino de la placa oscilante, comprime al recipiente que expulsa el líquido a la velocidad deseada.
10. 2. Dispositivo suministrador del contenido de recipientes flexibles, según la reivindicación 1, caracterizado esencialmente por el hecho de que en la placa soporte está fijado un puente al que se halla acoplado a rosca un vástago que por un extremo se apoya contra la placa prensora y por el opuesto está dotado de un dispositivo de accionamiento.
15. 3. Dispositivo suministrador del contenido de recipientes flexibles.
- 20.

Todo ello según queda escrito y reivindicado



en la presente memoria descriptiva que consta de cinco
hojas foliadas escritas por una sola cara.

Barcelona, 16 de enero de 1.969

Guillermo MUNTANER POU

p.a.

A large, stylized handwritten signature in black ink is written over the typed name. It consists of several loops and a long horizontal stroke at the bottom.
I. PONTI

PP

D. GUILLERMO MUNTANER POU

HOJA ÚNICA

16 ENE 1969

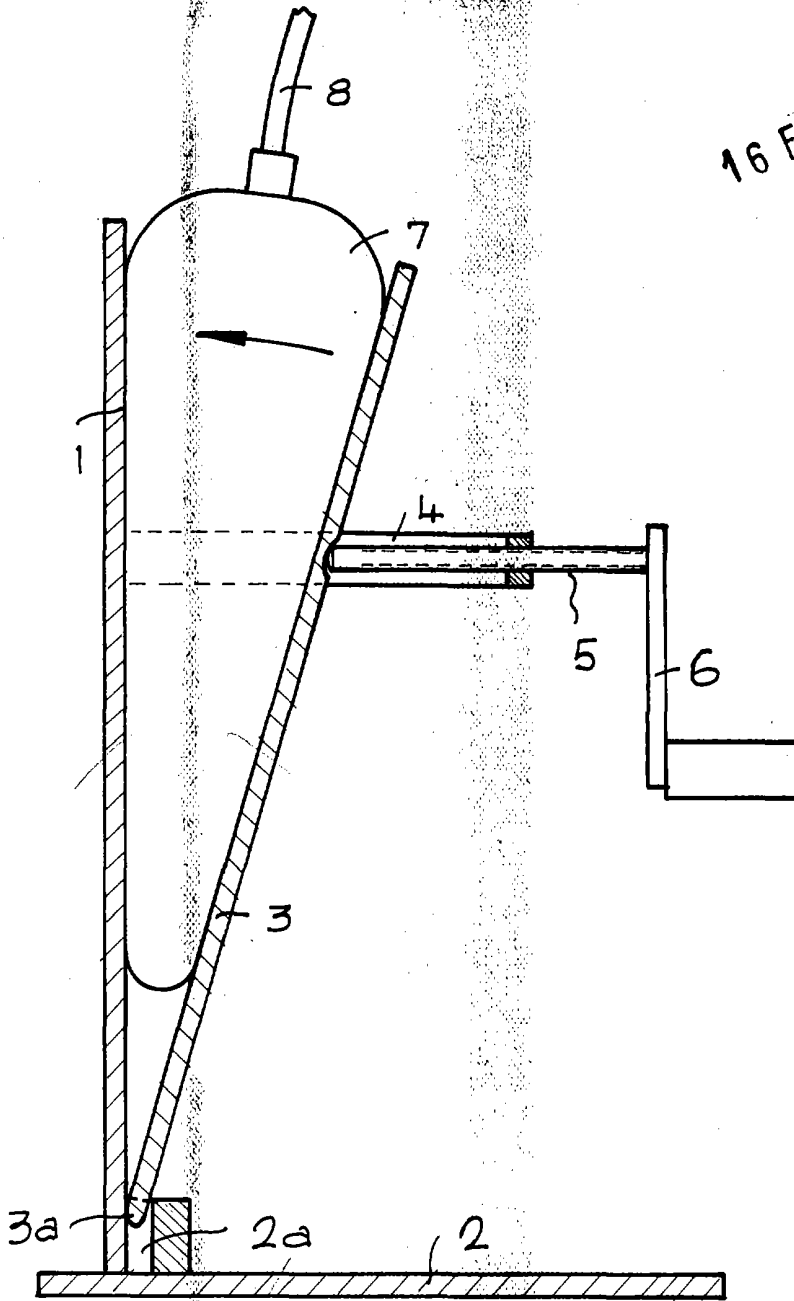

15225

BARCELONA, 16 ENE 1969
GUILLERMO MUNTANER POU
P.A. I. PONTI