

145108

28.ENE 1953



MEMORIA DESCRIPTIVA

=====

Correspondiente al registro de Modelo de Utilidad que, por veinte años, se solicita, a favor de Doña Margarita HORTET BRETÓN, de nacionalidad española, residente en Barcelona, calle de Panamá, nº 2 y 4 - - - - -

5.

p o r

"NUEVA BARBACOA"

=====

El objeto del presente Modelo de Utilidad se refiere a un nuevo barbacoa que presenta la novedad de que el barbacoa es un recipiente desechable formado por lámina de material de papel metalizado y llevando en su interior los tacos de material combustible así como virutas para su encendido, mientras que en la boca de este barbacoa existe la oportuna rejilla metálica que forma cuerpo con la caja de lámina de papel metalizado y con el papel de material

10.

15.



transparente que recubre la boca del recipiente para evitar que el material combustible pueda escapar al exterior.

5. De esta manera llevando consigo el barbacoa no se precisa luego de utilizado volverlo a trasladar al punto de partida cargando con el mismo, ya que tras efectuada la utilización del barbacoa para una sola vez, el mismo se autodestruye.

10. Para una correcta interpretación se describe, a continuación, un caso de realización práctica, a título de ejemplo, no limitativo, del nuevo barbacoa, acompañándose de una hoja de dibujos en la que en la;

15. Figura 1, se representa en perspectiva el nuevo barbacoa parcialmente cortado para poder apreciar en su interior los tacos de material comburente así como las virutas para su encendido, y gránulos de combustión, el enrejillado que forma la parrilla y un papel de material transparente que cubre todo el conjunto impidiendo que la parte combustible contenida en el interior del envase barbacoa pueda escapar del interior.

20. En la figura 2, se representa en sección, parte del cuerpo del nuevo barbacoa.

Y en la figura 3, es en alzado el mismo barbacoa.

25. Consiste la invención en que el barbacoa está constituido por un cuerpo de material laminar especialmente papel metalizado, debidamente recortado y doblado formando caja (1), que en su boca (2) hay dispuesta una parrilla elemental (3) determinada por unas varillas entrecruzadas de alambre y en su interior hay colocados unos tacos (4) de material comburente así como virutas (5) para su encendido y
30. granulos de combustión, estando la boca (2) y rejilla (3)



cubiertas por una lámina de material transparente (7) unida al borde de la boca (2) impidiendo que pueda escaparse el contenido de material comburente al exterior.

5. La boca 2 del recipiente presenta un doblado (8) en el que se intercalan los extremos (9) de la rejilla (3) de manera que éstos quedan retenidos por la solapa de doblado (8) formado por el mismo material constitutivo de la boca (2) del envase (1).

10. Para el encendido de la nueva barbacoa se procede a prender fuego a la lámina de material transparente (7) sin necesidad de romper la misma y una vez utilizado el barbacoa, el mismo ha quedado autodestruido por el propio fuego quedando inutilizado y sirviendo por tanto solo para una única vez.

15. Se sobreentiende que en el presente caso, serán variables cuantos detalles de construcción y acabado, no alteren, cambien o modifiquen la esencia de la invención.

N O T A

20. Descrito el objeto y utilidad de la invención, lo que se declara como no divulgado ni practicado en España, comprende las siguientes reivindicaciones:

25. 1ª.- Nuevo barbacoa, caracterizado por el hecho de que el barbacoa está constituido por un cuerpo de material laminar especialmente papel metalizado, debidamente recortado y doblado formando caja, que en su boca hay dispuesta una parrilla elemental determinada por unas varillas entrecruzadas de alambre y en su interior hay colocados unos tacos de material comburente así como virutas para su encen-

28.E...



dido y granulos de combustión, estando la boca y rejilla cubiertas por una lámina de material transparente unida al borde de la boca impidiendo que pueda escaparse el contenido de material comburente al exterior.

5. 2ª.- Nuevo barbacoa, según la anterior reivindicación en el que la boca del recipiente presenta un doblado en el que se intercalan los extremos de la rejilla de manera que éstos quedan retenidos por la solapa de doblado formado por el mismo material constitutivo de la boca del envase.

10. 3ª.- Nuevo barbacoa, según las anteriores reivindicaciones, en el que para el encendido de la nueva barbacoa se procede a prender fuego a la lámina de material transparente sin necesidad de romper la misma y una vez utilizado el barbacoa, el mismo ha quedado autodestruido por el propio fuego quedando inutilizado y sirviendo por tanto solo para una única vez.

15. 4ª.- NUEVO BARBACOA.

Según se describe y reivindica en la presente Memoria descriptiva, que consta de cuatro hojas foliadas y escritas por una sola cara y acompañada de una hoja de dibujos.

Madrid, a 28 de Enero de mil novecientos sesenta y nueve.

P.A.,

Antonio Aricho
P. A.



2.000

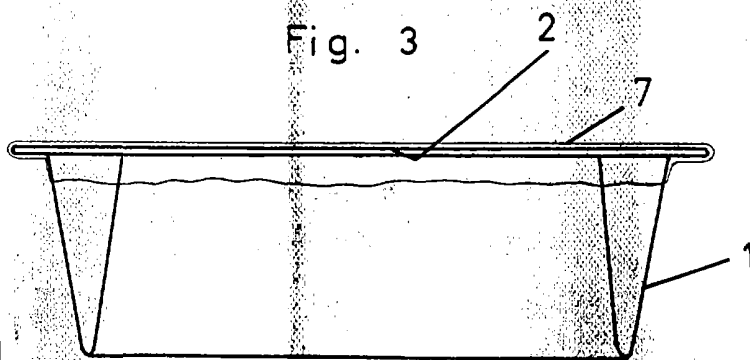
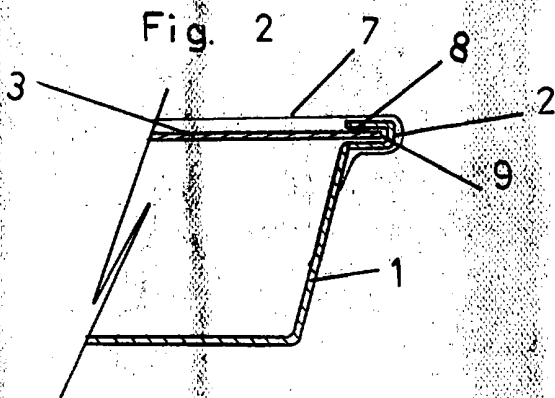
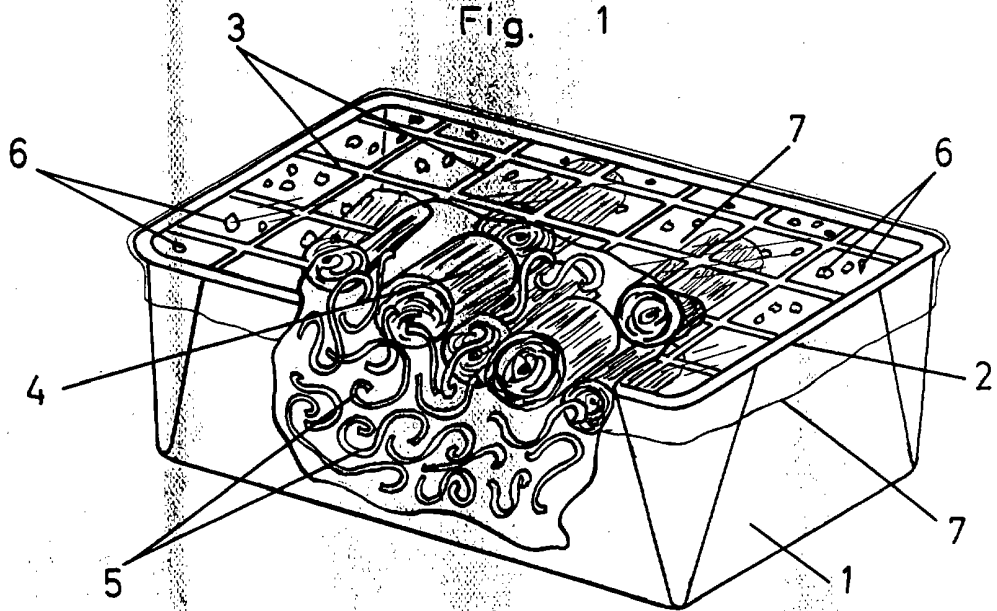

Madrid 28 Enero 1969
p. p.

Antonio Aricha
p. p.

Escala variable