



145104

memoria descriptiva

MODELO DE UTILIDAD

=====

Que se solicita en España por VEINTE AÑOS, a favor de DON JUAN GARCIA REQUENI, de nacionalidad Española residente en MISLATA (Valencia), Virgen de los Desamparados 48 por " NUCLEO ENSAMBLABLE PARA LA FORMACION DE BRAZOS DE TULIPAS Y SIMILARES "

-----oO-----



- 2 -

Se refiere éste Modelo de Utilidad a un cuerpo fundamentalmente hueco, de conformación y estructura elementalmente concebidas para que ensamblados y superpuestos de forma sencilla y continua, formar brazos o mástiles de soporte de pantallas, tulipas, lámparas y similares.

5.-

Se conoce en el campo de la lampistería, múltiples formas de realización de sus brazos de soporte. Para cada tipo, nos referimos a los de una misma gama, se crean brazos generalmente enterizados o compuestos de muy pocas piezas.

10.-

La condición elemental de éstos brazos y piezas es sustancialmente metálica. Por tanto implica un gasto y precio de venta excesivamente elevado en aparatos cuya función no merece una inversión tan elevada, lo que representa una contracción en el uso de los aparatos de iluminación.

15.-

Para economizar y en una forma estandarizada y conseguir la fabricación de dichos elementos y en consecuencia su venta, se han ideado unos elementos de composición con el cual se podrán lograr brazos de longitudes varias y en las medidas que se consideren oportunas.

20.-

Dichos elementos, preferentemente huecos, se obtienen en inyección de forma termoplástica lo cual representa un precio de obtención ínfimo e interesante.

26 ENE. 1944



- 3 -

Dicho elemento está constituido por un cuerpo, cuya sección periférica podrá ser cualquiera de las poligonales o caprichosas, con preferencia la cilíndrica por su efectividad y escasísima complicación.

Se compone de un cuerpo abierto por sus respectivas bases, en una de las cuales, presenta un estrechamiento diametral formado por un cuello de medidas toleradas para su perfecto encaje en la base del inmediato que, de forma ensamblada y superpuesta, se alinean formando brazos de la longitud que deseemos.

El extremo superior está finalizado por uno de dichos elementos con el cuello libre de forma que su medida corresponde a la propia del anillo de montaje de la pantalla.

Una idea más amplia de las características del modelo, la realizaremos a continuación al hacer referencia a la lámina de dibujos que a ésta memoria se acompaña en la que, de manera un tanto esquemática y tan sólo por vía de ejemplo, se representan los detalles preferidos del modelo:

En los dibujos:

La figura 1ª corresponde a una vista en sección según un plano vertical de una de dichas piezas, ensamblada con la otra a la que se soldará sin cortar.

La figura 2ª.- Corresponde a una vista en perspectiva de dos de



dichos elementos en fase de ensamblaje.

La figura 3a.- Es una vista en perspectiva del conjunto dotado de una pantalla.

Comentando las referencias de dicha lámina de dibujos, se hace la aclaración de que mediante el número -1- se indica el cuerpo cilíndrico del elemento de ensamblaje y empalme, siendo -2- el cuello cilíndrico o estrechamiento diametral de que consta para su encaje en el inmediato o en su caso, si constituye el terminal, en el anillo de la pantalla señalado con el número -5-.

10.- Con el número -1a- se indica el cuerpo cilíndrico del elemento situado inmediatamente debajo del descrito en el que se aprecia su forma de empalme o ensamblaje mediante el cuerpo cilíndrico -2a-.

Con el número -3- señalamos la composición de una serie alineada de éstos elementos formando un brazo o mástil en fase de sustentación de una pantalla de lámpara, tulipa, aplique o similar.

15.- Una vez descrita convenientemente la naturaleza del modelo se hace constar a los efectos oportunos que el mismo no queda limitado a los detalles exactos de ésta exposición sino que por el contrario, en él, se introducirán aquellas modificaciones de detalle que las circunstancias y la práctica pudieran aconsejar, siempre que con las variantes que se introduzcan no se cambia altere o modifique la esencialidad

20.-



del objeto descrito.

NOTA

Se declara como de propiedad y novedad para todo el territorio español el contenido de las siguientes:

5.-

REIVINDICACIONES

1a.- " NUCLEO ENSAMBLABLE PARA LA FORMACION DE BRAZOS DE TULIPAS Y SIMILARES ", que se caracteriza esencialmente al estar integrado por una pluralidad de piezas homólogas e iguales, susceptibles de acoplarse ajustadamente en el sentido alineado o de ensamblaje para

10.-

formar brazos o mástiles de sustentación de pantallas de tulipas, lámparas o similares.

2a.- " NUCLEO ENSAMBLABLE PARA LA FORMACION DE BRAZOS DE TULIPAS

Y SIMILARES ", que se caracteriza de conformidad con la reivindicación anterior, porque dichos elementos están constituidos por un

15.-

cuerpo hueco, con preferencia de revolución o cualquier otra sección poligonal, enterizo y termoplástico, rematado en uno de sus extremos en un estrechamiento diametral o cuello que arranca de las generatrices internas del cuerpo y constituye el arbol de encaje con la base del siguiente y continuo de los que se dispongan para

20.-

la formación de dichos brazos o mástiles, solidarizándose entre sí y formando un cuerpo homogéneo y enterizo.



3a.- A NUCLEO ENSAMBLABLE PARA LA FORMACION DE BRAZOS DE TULIPAS Y SIMILARES ".

Según se describe y reivindica en la presente Memoria Descriptiva que consta de seis hojas mecanografiadas por una sóla de sus caras y una lámina de dibujos que la ilustran.

5.- Madrid,

28 ENE. 1969

EL AGENTE OFICIAL,

A. L. DE LA HERRAN
P.P.



Fig. 1a

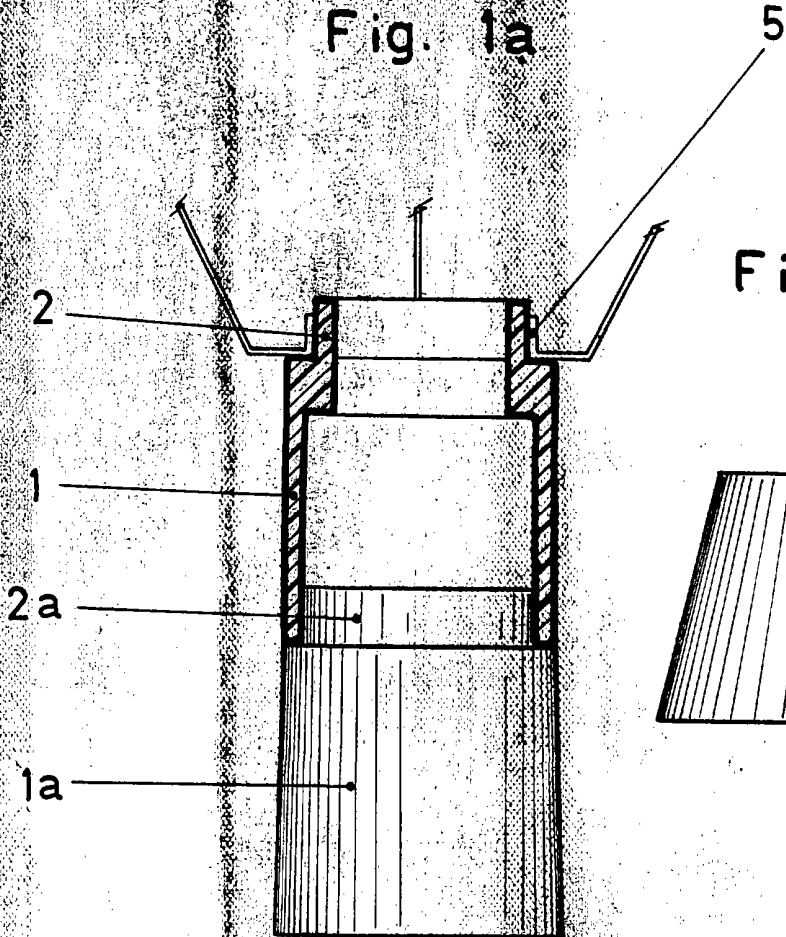

Fig. 3a

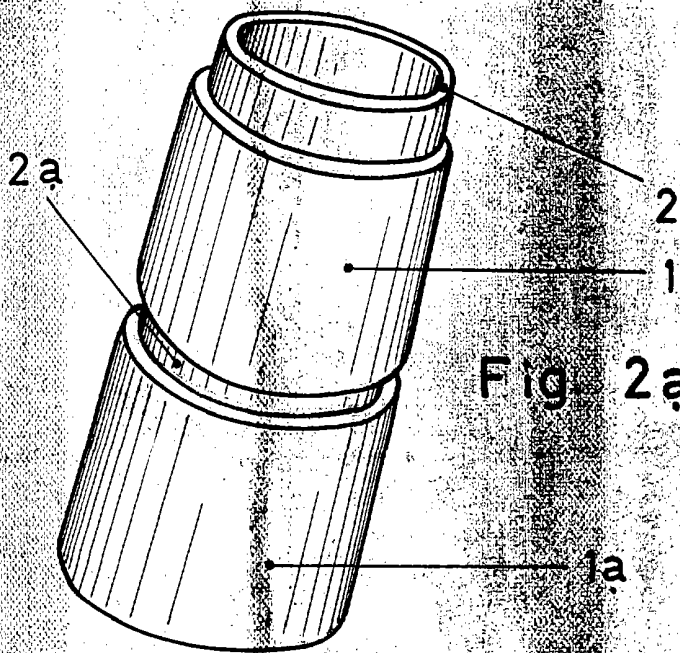
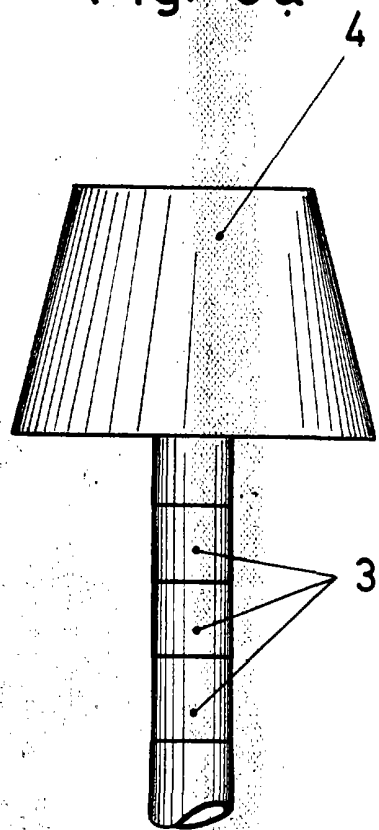

Fig. 2a

Escala variable
MADRID, 28 ENE. 1960

DE LA HERRAN
D. JUAN GARCIA REQUENI