



144983

MODELO DE UTILIDAD

por V E I N T E años

a favor de CHOCOLATES Y BOMBONES ZAHOR, S.R.C.

de nacionalidad española

residente en Carretera de Aranzazu.- OÑATE (Guipuzcoa)

por:

"CAJA ENVASE PERFECCIONADA".-



- El Modelo de Utilidad objeto de la presente memoria se refiere, como su titulo indica, a una caja envase, preferentemente utilizable en confiteria y articulos alimenticios, conformada en cartón y que reúne una serie de ventajas que hace su utilizacion preferible al de cuantas a la mayor parte de los modelos convencionales, tanto por sencillez de montaje, su aprovechamiento de la materia prima, agradable presentación y comodidad en su utilización.
- 5.-
- Consiste esencialmente la presente invención, en la
- 10.- realización de un troquelado y posterior plegado y pegado partiendo de una forma rectangular.
- Para la mejor comprensión del invento que se preconiza se acompaña una hoja de planos en la que en dos figuras se detalla suficientemente la constitución y disposicion de sus elementos componentes así como su utilizacion en un ejemplo de realizacion practica no limitativo.
- 15.-
- La figura primera representa una vista del desarrollo de la caja y la segunda una perspectiva de la misma montada y abierta para la observación del interior.
- 20.-
- La numeracion que acompaña a las figuras tiene el mismo significado para ambas siendo este el siguiente:
- 1 y 2.- Tapa.
 - 3.- Fondo.
 - 4.- Laterales.
 - 5.- Solapas.
 - 6.- Pestaña.
 - 7.- Solapas.
 - 8.- Caras frontales.
 - 9.- Embocadura.
- 25.-



5.- La cara (1) se pega a la (2) conformandose asi la tapa. La caja propiamente dicha se realiza con las caras (3) y (9) como fondo y cara superior respectivamente y con las caras laterales (4) y frontales (8), quedando cerrada por las pestañas (6) y las orejetas (5), plegando hacia el interior las solapas (7) que determinan la cavidad util del recipiente.

10.- Seran independientes del objeto de la presente invención, los materiales, forma, colores y dimensiones tanto absolutas como relativas y en general todo cuanto no altere, cambie o modifique la esencialidad de la invención.

15.- Descrita suficientemente la naturaleza y objeto de este Modelo de Utilidad, se hace constar que las características esenciales, sobre las que han de recaer la concesión del mismo estan comprendidas en las siguientes:

R E I V I N D I C A C I O N E S

20.- 1ª.- Caja envase perfeccionada, caracterizada por comprender la conformación de una caja, preferentemente en cartón o material similar, partiendo de un desarrollo de forma sensiblemente rectangular que plegado convenientemente, conforma una caja de altura relativamente pequeña constituida por un fondo plano y una embocadura constitutiva de un marco plano con cuatro pestañas interiores que debidamente plegadas hacia el fondo, determinan la parte util del envase, que como se aprecia, es menor que su apariencia exterior, constituyendo la tapa un plano formado por el contacto y pegado entre si de dos

25.-



planos de iguales dimensiones que el fondo, lo que le da cierta consistencia a pesar de ser un simple plano.

Todo ello tal y como se describe y reivindica en la memoria que antecede que consta de CUATRO hojas escritas

5.-

a maquina por una sola de sus caras y planos que la ilustra

Madrid, 24 de Enero de 1.969

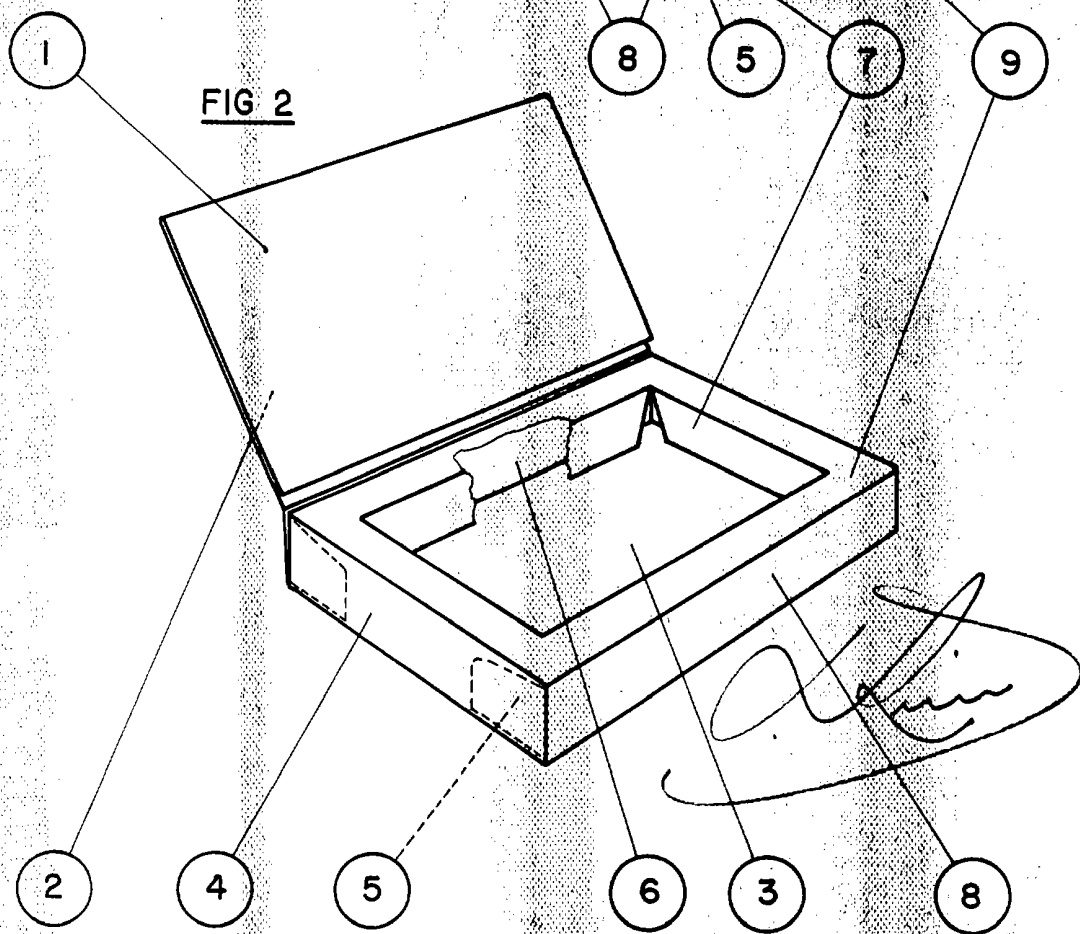
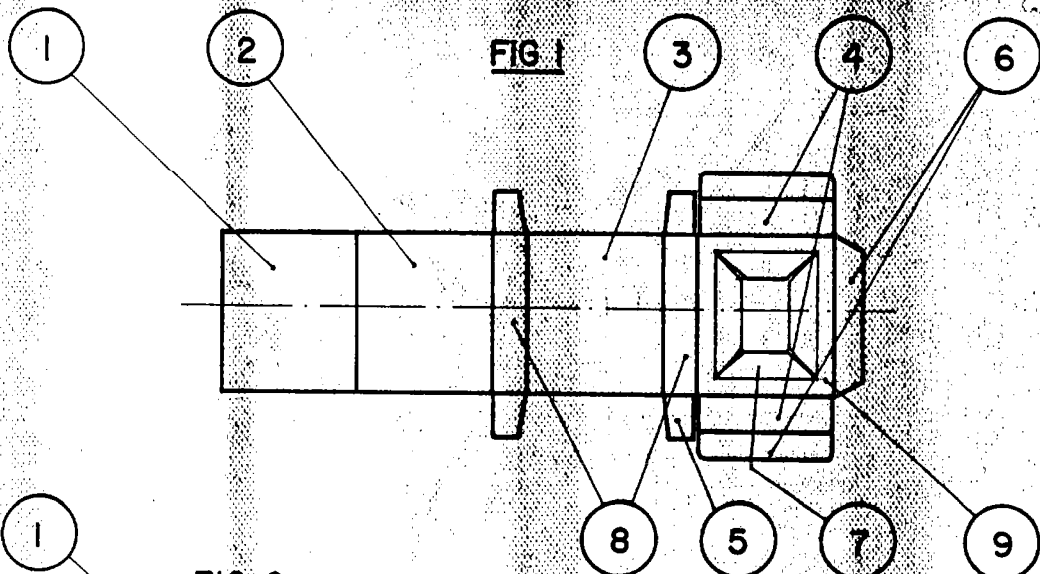

ESCALA VARIABLE