



144.969

144969

M O D E L O  
D E  
U T I L I D A D

a favor de Don Johan Jacob ASPEGREN, de nacionalidad sueca, residente en Barcelona, Avda. Generalísimo Franco, 578, por "ESTANTERIA DE CUBETAS".

- . -

MEMORIA DESCRIPTIVA

La presente invención, se refiere a una nueva estantería de cubetas, especialmente diseñada para su aplicación en todos aquellos casos en que deban poseer diversos productos debidamente clasificados y ordenados, con la ventaja adicional de que su estructura permite una ampliación por aditamento de piezas complementarias, dando así una facilidad de adaptación a las más diversas necesidades.

5. Esencialmente la mencionada estantería se caracteriza por el hecho de estar constituida por un marco o

10.



5. panel de sustentación susceptible de ser montado directamente sobre un paramento, mediante órganos adecuados de fijación, cuyo soporte presenta justo a sus bordes laterales sendas ranuras, paralelas a dichos bordes y divididas en secciones mediante una serie de varillas dispuestas transversalmente formando escalerilla.

10. Sobre dichas ranuras y a alturas correspondientes, en función de la posición posible a adoptar por efecto de las referidas divisiones, son aplicables sendos dispositivos de gancho que por sus respectivos extremos se engarzan sobre dos de las referidas varillas transversales, delimitando una de las posiciones posibles a adoptar, en tanto que por la superficie anterior presentan un tercer gancho de sentido opuesto al del extremo superior de aquél, y que determina el elemento de sustentación de la

15. cubeta correspondiente.

20. Dicha cubeta, de forma y dimensiones apropiadas está provista en su cara posterior de dos escotaduras simétricamente dispuestas al objeto de permitir el paso de los ganchos de sustentación anteriormente descritos.

25. Por otro lado el citado soporte general presenta en su parte inferior dos dispositivos de gancho que permiten asimismo la fijación y sustentación de una segunda cubeta, poseyendo además en sus bordes transversales superior e inferior órganos complementarios para el acoplamiento amovible de otros soportes, que permitieran ampliar la capacidad.

Los dibujos adjuntos muestran, esquemáticamente



y a título de ejemplo no limitativo del alcance de la presente invención, una forma preferida de llevarla a la práctica.

5. En dichos dibujos, la figura 1 muestra una vista en perspectiva del despiece del conjunto; la figura 2 es una vista en alzado posterior del marco soporte de las cubetas; la figura 3 es una sección longitudinal del conjunto, donde se puede apreciar la fijación y acoplamiento de los diversos elementos; la figura 4 muestra detalle
10. parcial en alzado de la escotadura de los recipientes para la introducción de los elementos correspondientes de suspensión; la figura 5 es una sección por V-V, de la figura anterior; y la figura 6 es una sección longitudinal de un marco soporte donde se puede apreciar la disposición y enclavamiento de los ganchos de sustentación de
15. las cubetas.

20. Tal como se aprecia en dichos dibujos, la estantería de cubetas objeto de la presente invención, se caracteriza por el hecho de estar constituida por un marco soporte -1- que en sus laterales presenta sendas ranuras -2- divididas en secciones como consecuencia de la disposición transversal de una serie de varillas -3-.

25. Sobre dichas ranuras -2- y a alturas correspondientes en función de las varillas transversales -3-, son aplicados sendos elementos de soporte -4- mediante dispositivos de gancho -5- previstos en sus extremos, a través de los cuales, se delimita la posición adecuada de los mismos al efectuar su introducción sobre las varillas -3-.



5. Asimismo dicho soporte -4-, presenta en su superficie anterior otro elemento de gancho -6- del que es suspendido el correspondiente elemento de recipiente o cubeta -7-, a través de las escotaduras -8- previstas en la cara posterior del mismo.

10. Por otro lado el citado marco de contención -1- posee junto a su borde inferior otros elementos de gancho -9- sostenedores de un segundo recipiente -10-, a través de las correspondientes escotaduras -11- previstas en el mismo en su cara posterior.

15. El soporte se halla complementado por unos órganos sobresalientes -12- dispuestos dos a dos a modo de uñas, en el borde inferior del marco soporte -1- y en posición coincidente con sendas aberturas -13- previstas en el borde superior, permitiendo así la unión amovible de varios marcos soporte.

20. El marco soporte -1-, que presenta orificios -14- para paso de tornillos -15- o similar de fijación a un paramento, tiene su cara posterior dotada de salientes a modo de pinza -16- entre cuyas dos ramas y de origen, pueden acondicionarse aquellos elementos -15- de fijación. Ventajosamente dichas pinzas -16- estarán situadas junto a los respectivos orificios.

25. Serán independientes del alcance de la presente invención, los detalles accesorios y las características constructivas empleadas en su puesta en práctica, por quedar todo ello comprendido dentro del espíritu de las siguientes reivindicaciones.



N O T A

Se reivindica como objeto del presente modelo de utilidad:

5. 1. Estantería de cubetas, caracterizada esencialmente por el hecho de estar constituida por un soporte, de forma y dimensiones apropiadas, el cual presenta en sus laterales sendas ranuras divididas en secciones por una serie de varillas que forman escalerilla, sobre las que se engarzan los órganos de sustentación de las cubetas, constituidos por piezas dotadas de sendos ganchos extremos por los que se efectúa el engarce sobre las referidas varillas, y provisto asimismo su superficie anterior de otros elementos de gancho de los que suspende la cubeta correspondiente, provista, a tal fin, en su cara posterior de unas aberturas apropiadas.
10. 2. Estantería de cubetas, según la reivindicación anterior, caracterizada por el hecho de que en la parte inferior del referido soporta general se hallan dispuestos otros dos elementos de gancho para suspensión de una segunda cubeta, completándose dicho soporte con elementos de enlace previstos en forma de salientes y aberturas en sus bordes superior e inferior, para permitir el acoplamiento amovible de varios soportes entre sí.
15. 3. Estantería de cubetas, según las reivindicaciones 1 y 2, caracterizadas por el hecho de que el soporte general va dotado de orificios para fijación a un para-
- 20.
- 25.



mento mediante los elementos apropiados, los cuales son acondicionados de origen entre las ramas de sendos salientes en forma de pinza, previstos en la cara posterior de aquel soporte.

5. 4. Estantería de cubetas.

La presente memoria consta de seis hojas foliadas escritas por una sola cara.

Barcelona, 11 de enero de 1969

Johan Jacob ASPEGREN

p.a.

  
I. PONTI

**D. JOHAN JACOB ASPEGREN**

TRES HOJAS  
HOJA N° 1

144.969



**FIG. 1**

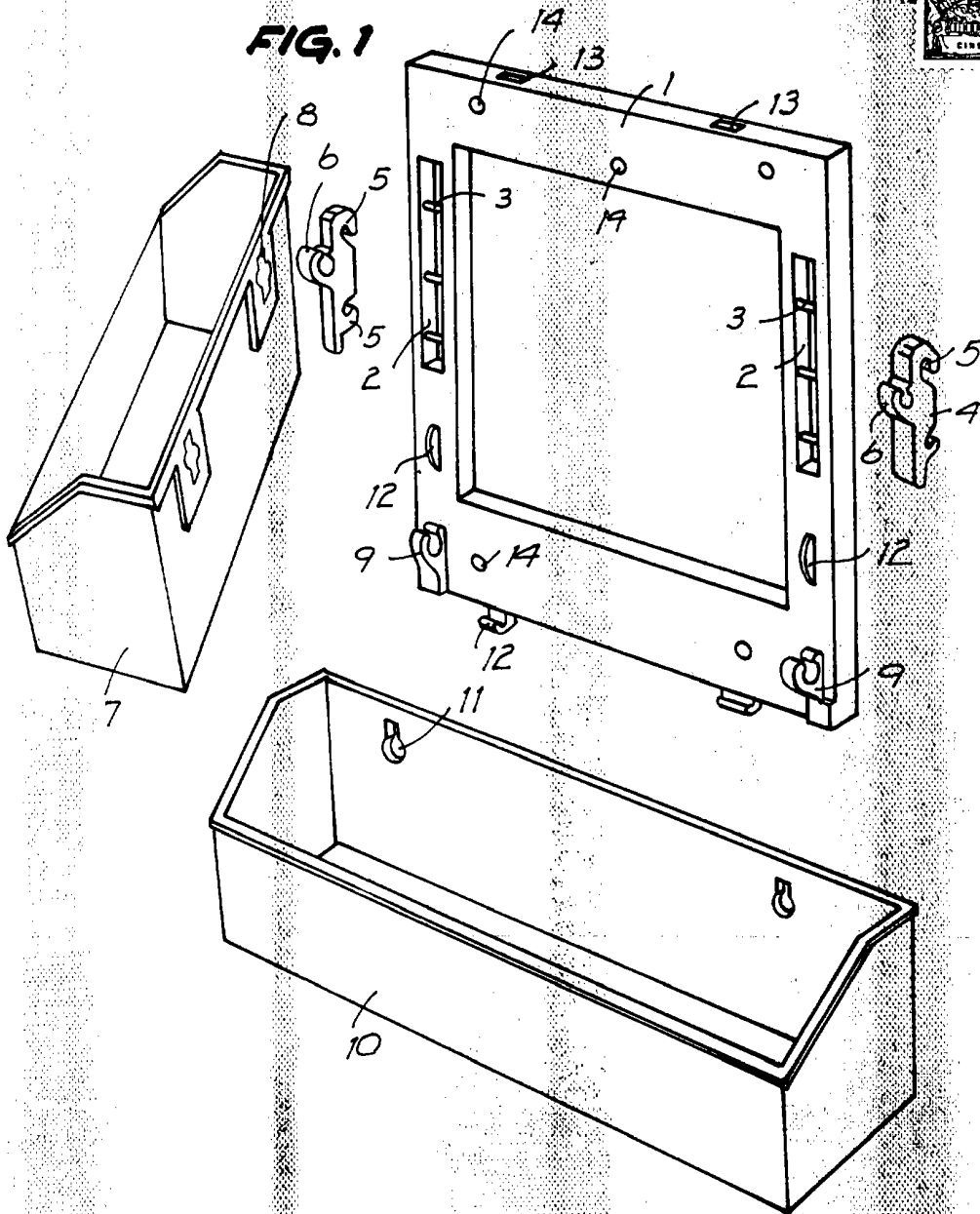

16870/3

BARCELONA, 11 ENE. 1969  
JOHAN JACOB ASPEGREN  
P.A. I. FONTE

D. JOHAN JACOB ASPEGREN

144.969

TRES HOJAS  
HOJA N° 2

FIG. 2

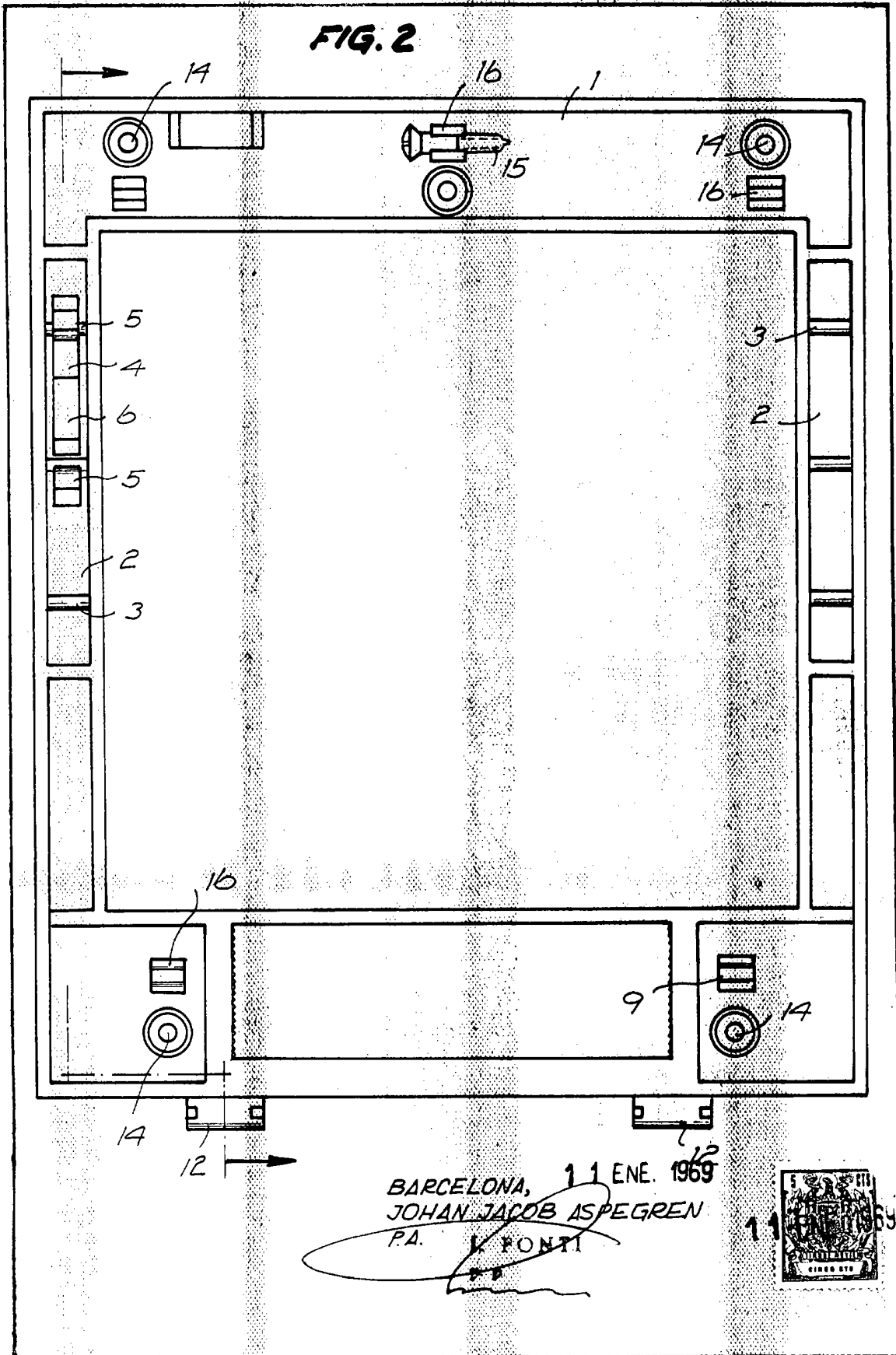

16870/3

BARCELONA, 11 ENE. 1969  
JOHAN JACOB ASPEGREN  
P.A. V. FONTE



**J. JOHAN JACOB ASPEGREN**

144.969

TRES HOJAS  
HOJA N° 3

16870/3

