

144839

144839



MEMORIA DESCRIPTIVA

para un MODELO DE UTILIDAD, por veinte años, por:
"UNA HUEVERA", que se solicita a favor de NUEVOS
DESARROLLOS, S.A.- NUDESA, de nacionalidad espa-
ñola, residente en SABADELL (Barcelona), calle
Gerona, nº 210.

- - - oOo - - -

Se describe en la presente memoria una
huevera, constituida de la manera más sencilla po-
sible, en forma de caja de dos partes abatibles por
una línea previamente establecida, todo ello en una



5.- sola pieza, siendo posible tal abatimiento por las características de flexibilidad del material.

El conjunto de caja cerrada presenta, en planta, un contorno rectangular, siendo la línea de abatimiento o de bisagra uno de los lados mayores. En

10.- el lado opuesto existen, en ambas partes de la caja, medios complementarios para la sujeción de la misma en posición de cerrada, medios que actúan por salto al cerrar, en cooperación con la deformabilidad del material.

15.- De las dos partes, en una sola pieza como se ha dicho, que constituyen la huevera o caja, una presenta una pluralidad de configuraciones en casquete ovoidal, cóncavas por la cara interior, mientras que la otra presenta un fondo plano en general del

20.- que arrancan, según la paralela media mayor, dos protuberancias sucesivas de cresta con un entrante central.

El cierre por salto se realiza por la cooperación de unos orificios en un costado mayor de la

20 ENE.



25.- parte plana en general y de unos pivotes salientes en una solapa de la otra parte.

La pieza única constitutiva de esta huevera puede estar, por ejemplo, conformada por moldeo al vacío a partir de un material tal como poliestireno expandido, aunque esta indicación no ha de tener carácter limitativo alguno.

30.-

Con objeto de hacer más claramente comprensible cuanto antecede, poniendo al propio tiempo de relieve otras características y ventajas de esta huevera, se describe seguidamente un ejemplo de realización práctica de la misma, ilustrado en los dibujos adjuntos, en los cuales:

35.-

La figura 1ª muestra, en planta, el desarrollo de la pieza única que constituye esta huevera.

40.-

La figura 2ª muestra en perspectiva la huevera semicerrada, un momento antes de que actúen los medios de cierre por salto.

La figura 3ª es un alzado lateral de la huevera cerrada.



45.- Las figuras 4ª y 5ª son secciones según A-B de la figura 3ª, cuando este plano pasa a dos niveles diferentes en profundidad respecto a dicha figura 3ª.

50.- Y, finalmente, la figura 6ª muestra parcialmente una semi-sección longitudinal por el plano medio.

55.- De acuerdo con ello, esta huevera está constituida, a modo de caja, por las partes -1- y -2-, en una sola pieza, que se acercan mutuamente para el cierre a lo largo de una línea de charnela -10-, previamente marcada, prevista contando con la flexibilidad del material.

60.- La parte -1- de fondo en general plano, presenta sus costados divergentes hacia la boca, rematada por un reborde o pestaña exterior -3-.

Unas deformaciones -4- están previstas de manera que se proyectan hacia el interior en dos protuberancias alargadas, de forma general en tronco de pirámide rectangular muy alargada en la dirección de



65.- la paralela media del rectángulo de base -1-. La cresta de cada una de estas protuberancias -4- es delgada y presenta una escotadura media en arco cóncavo o en línea poligonal.

70.- En la parte -2- están formadas dos filas de configuraciones en casquetes ovoidales -5-, constituyendo sus partes cóncavas (en la parte interna) otros tantos alveolos para los huevos a ser contenidos por la caja.

75.- El reborde de -2- es un ala plana -6- que, en el costado externo, se prolonga en una solapa -7- también abatible perpendicularmente hacia el interior de la caja, dotada de salientes -8- que, al ser cerrada dicha caja, van a introducirse por salto, dada la deformabilidad del material, en los orificios -9- del correspondiente costado de -1-.

80.- Las protuberancias -4- sirven para crear zonas de apoyo a las partes -11- de -2- más salientes hacia la cara interior.

La caja así constituida es extremadamente sencilla, económica, manejable, ligera, pudiendo a

20 E



85.- pesar de ello, ser utilizada un considerable número de veces.

Cuantas modificaciones puedan ser introducidas en el objeto descrito y no afecten a su esencialidad característica se entenderán incluidas en esta solicitud sean cualesquiera las circunstancias que concurren.

90.-

NOTA

95.-

Descrito suficientemente el objeto de esta solicitud se declaran de novedad en España las siguientes:

REIVINDICACIONES

100.-

1ª.- Una huevera, caracterizada por estar constituida por una sola pieza, en la que, por una línea de charnela previamente establecida, quedan determinadas dos partes, que se abaten una contra otra alrededor de dicha charnela, lo que es posible por la flexibilidad del material, una de cuyas dos partes presenta un fondo plano en general, desde el que se proyectan hacia el interior protuberancias

20 ENE



- 105.- alargadas, alineadas según la paralela media mayor del rectángulo que constituye el contorno de dicho fondo, protuberancias que en su cresta son delgadas y presentan sendos entrantes en sus respectivas partes medias, ascendiendo el contorno de esta parte desde el fondo en lados divergentes, rematados por un reborde plano vuelto hacia el exterior, al nivel de la propia línea de charnela, situada sobre el lado mayor del rectángulo de contorno presentando el lateral opuesto a dicha charnela unos orificios que cooperan con otros tantos salientes, en la parte opuesta del conjunto, para el cierre de la huevera.
- 110.-
- 115.-

- 2ª.- Una huevera, según la reivindicación primera que se caracteriza además porque la otra parte de la misma pieza presenta una pluralidad de alveolos en casquetes ovoidales de concavidades en la cara interna, estando rematado el costado opuesto a la línea de charnela por una solapa abatible hacia la cara interna, también por la deformabilidad del material, dotada de los salientes que, actuando por resbalón y
- 120.-

20 ENE



125.- salto, cooperan con los antes citados orificios, para mantener cerrada la huevera.

3ª.- UNA HUEVERA

130.- Todo conforme se describe y reivindica en la presente Memoria Descriptiva que consta de siete hojas y se ilustra con los dibujos que a la misma se acompañan.

Madrid, a veinte de Enero de mil novecientos sesenta y nueve.

NUEVOS DESARROLLOS, S.A.-NUDESA

p. a.



FIG. 2

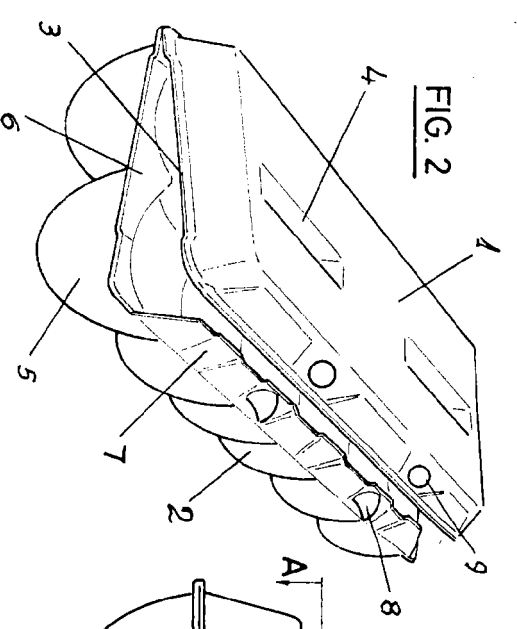

FIG. 3

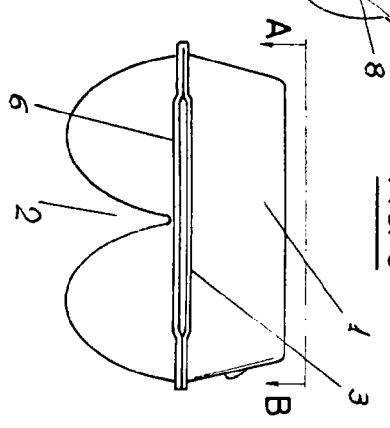

FIG. 1

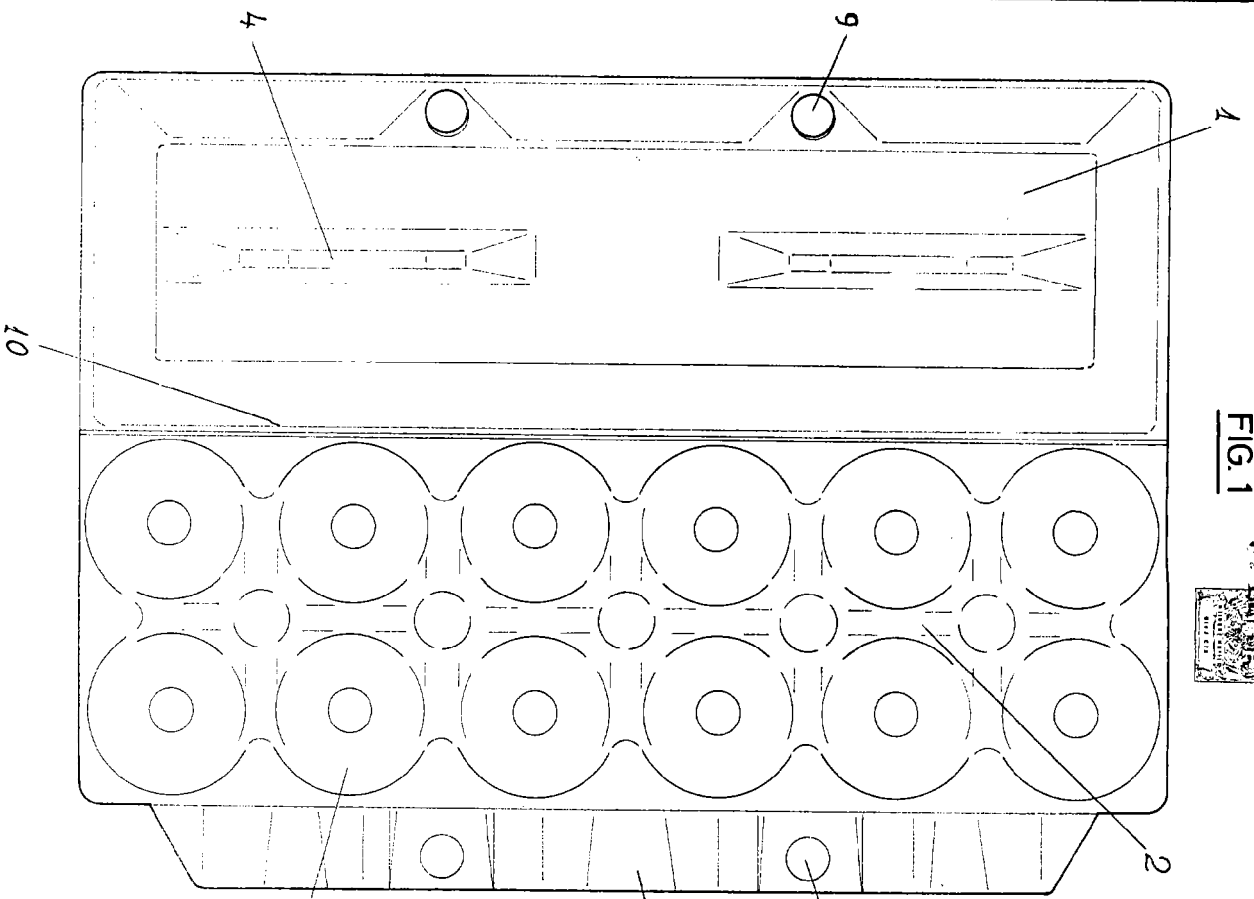

FIG. 4

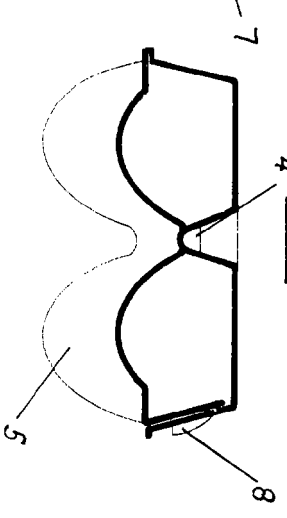

FIG. 5

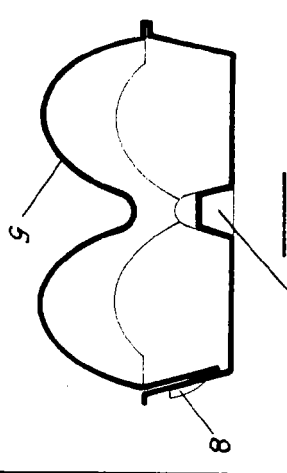
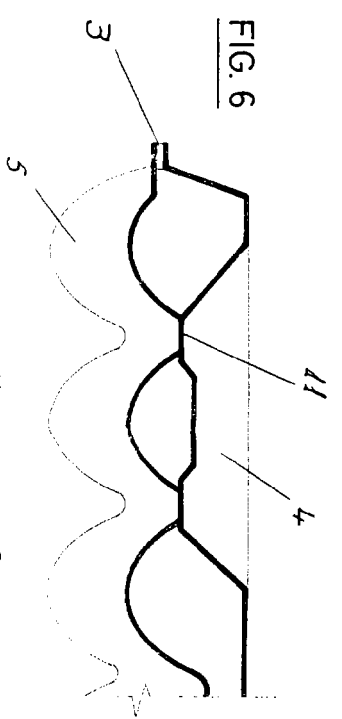

FIG. 6



ESCALA VARIABLE

Madrid, 10 de ENERO de 1969