



PATENTE DE INVENCION

144771

MEMORIA DESCRIPTIVA

sobre

"UN PERFECCIONAMIENTO EN LOS GATOS HIDRAULICOS"

Solicitante: BENGOCHEA, JUSTE Y CIA. LTDA., domiciliada en
BILBAO, Fernández del Campo, 21.

Inventor: Don Joaquín JUSTE BARRUETABENA, Director-Gerente
de dicha Entidad.

En la actualidad, todas las bombas para gatos hi-
dráulicos comprenden un dispositivo para el descenso de la car-
ga independiente del cuerpo de la bomba y de sus válvulas, cuyo
dispositivo, bien sea de válvula esférica o de válvula de pun-
5 - zón roscada de aprieto por llave, requiere, ineludiblemente, un
conducente de comunicación del cuerpo del cilindro del gato con
el depósito de aceite, y, por tanto, las fugas de dicho líqui-
do, se verifican por la válvula de retención de la bomba y por
la bomba auxiliar de descenso.



suprimido el dispositivo para el descenso de la carga, verificándose éste por medio de la maniobra de las mismas válvulas de la bomba, simplificando así los mecanismos empleados hasta la fecha, y evitando la mitad de las fugas, por quedar

15 - suprimido el dispositivo adicional de descenso, declarando - que no existe o no se tiene conocimiento, de que exista o de que se haya empleado dicho principio.

En el gato, objeto de esta patente, solamente existen válvulas de aspiración e impulsión, comunes a toda bomba.

20 - ba.

Un dispositivo actuando sobre dichas válvulas, permite separar éstas de su asiento, por medio de la palanca de mando del pistón de la bomba, y retornar el aceite o líquido del cuerpo del pistón del gato hacia el depósito, verificándose,

25 - por tanto, el descenso de la carga.

Por consiguiente, no habiendo como órgano de cierre otra válvula que la de impulsión de la bomba, las fugas de líquido a presión se reducen en la bomba que exponemos, a la mitad de las que ocurren en las bombas actuales en las cuales

30 - hay dos órganos de cierre independientes; la válvula de impulsión y la válvula de descenso.

Funcionamiento referido a las partes indicadas en el plano que se adjunta.

La palanca A, figura 1 solidaria al eje B, que recibe movimiento de la palanca de mano exterior, acciona el pistón C de la bomba, el cual aspira el líquido del depósito a través del orificio D de la válvula de aspiración E, y el orificio L, impeliéndole a través de la válvula de impulsión F y orificio G, figura 2, hacia el cuerpo del cilindro del gato H,

40 - produciendo la elevación de la carga.



La carrera normal de la palanca A, durante el periodo de elevación, es la indicada en I, en la figura 1.

Para proceder al descenso de la carga, se aprieta
45 - la palanca A, figura 1, hacia abajo, y cuando efectúa el recorrido J, impele el vástago K, el cual empuja la válvula E y la F, abriendo la comunicación del cilindro H del gato, figura 2, con el escape, y comienza el descenso de la carga, saliendo el líquido por el mismo sitio por donde
50 - entró.

NOTA DE REIVINDICACIONES

Descrita la naturaleza del invento, y la manera de realizarlo en la práctica, se hace constar que las variaciones
55 - de detalle que se introduzcan en el objeto de la patente, quedan comprendidas dentro del alcance del invento en cuanto no altere su esencialidad, siendo lo que la constituye, y por lo que se solicita como nueva y de invención propia de Don Joaquín Juste Barruetabeña, Patente de Invención por Veinte años
60 - en España, sus Colonias y Protectorado:

1 - Perfeccionamiento en los gatos hidráulicos, caracterizado por no necesitar ningún dispositivo independiente del cuerpo de la bomba ni de sus válvulas para el descenso de la carga, verificándose el descenso de ésta por medio de la
65 - maniobra de las propias válvulas de la bomba al desplazarlas de su asiento, no precisando otro conducto ni dispositivo de cierre independiente para dicho descenso.

2 - UN PERFECCIONAMIENTO EN LOS GATOS HIDRAULICOS"

Conforme queda indicado en la presente memoria, que
70 - consta de cuatro hojas escritas a máquina por una sola cara, y



PATENTE DE INVENCION

Memoria Descriptiva. Hoja,4.

Solicitante: BENGOCHEA, JUSTE Y CIA. LTDA.

los dibujos que se acompañan.

Madrid, 26 de Junio 1939. Año de la Victoria

BENGOCHEA, JUSTE Y CIA. LTDA.

P.A.

J. Xayra



Fig.1

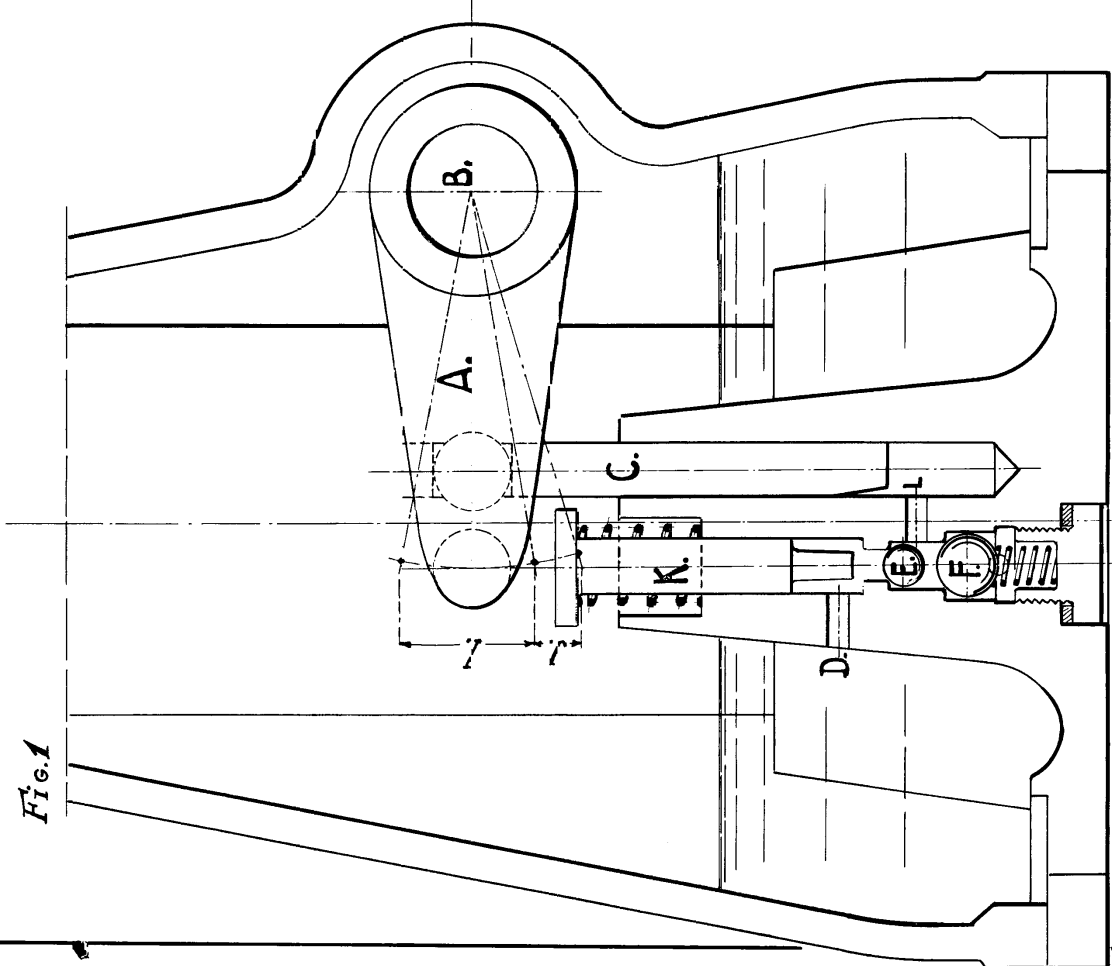
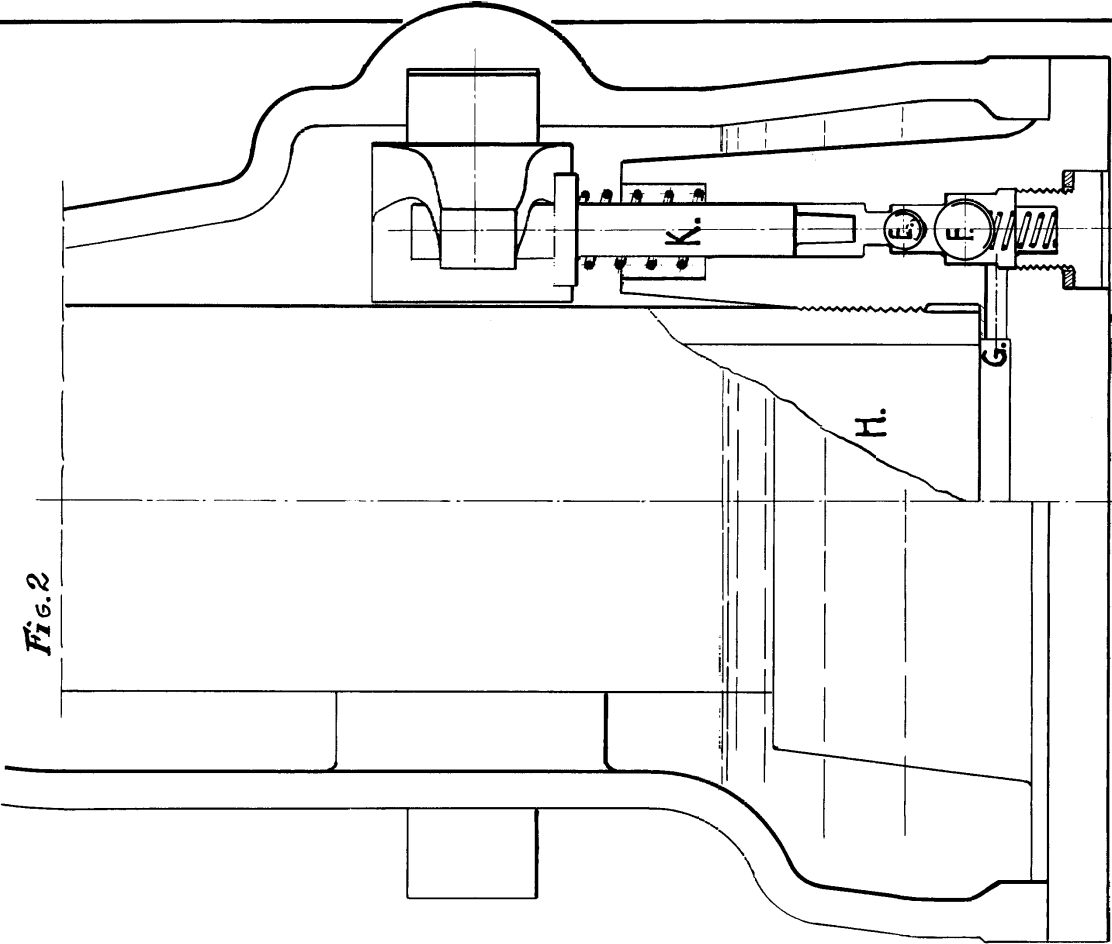

Fig.2



ESCALA VARIABLE
MADRID 26 DE JUNIO DE 1939
BENGOECHEA, JUSTE Y CIA LT^o

p.a. J. Bengochea