

50

4º. Por un nuevo filtro segun anteriores reivindicaciones, caracterizado, por unos tubos cilindricos de cédillos I.J Figª 1ª adaptado al aparato por una serie de tornillos K.K' para la entrada y salida de los gases y humos.

5º.- Por " UN NUEVO FILTRO COLECTIVO CONTRA GASES TOXICOS Y FILTRANTE DE GASES Y HUMOS DE TODAS CLASES".

55

La presente memoria consta de tres hojas mecanografiadas por una sola cara, a la que se unen planos para mejor comprensión.

Sevilla 5 febrero de 1.938

RODOLFO DE LA TORRE
P. P.

Rodolfo de la Torre



Figura n.º 1

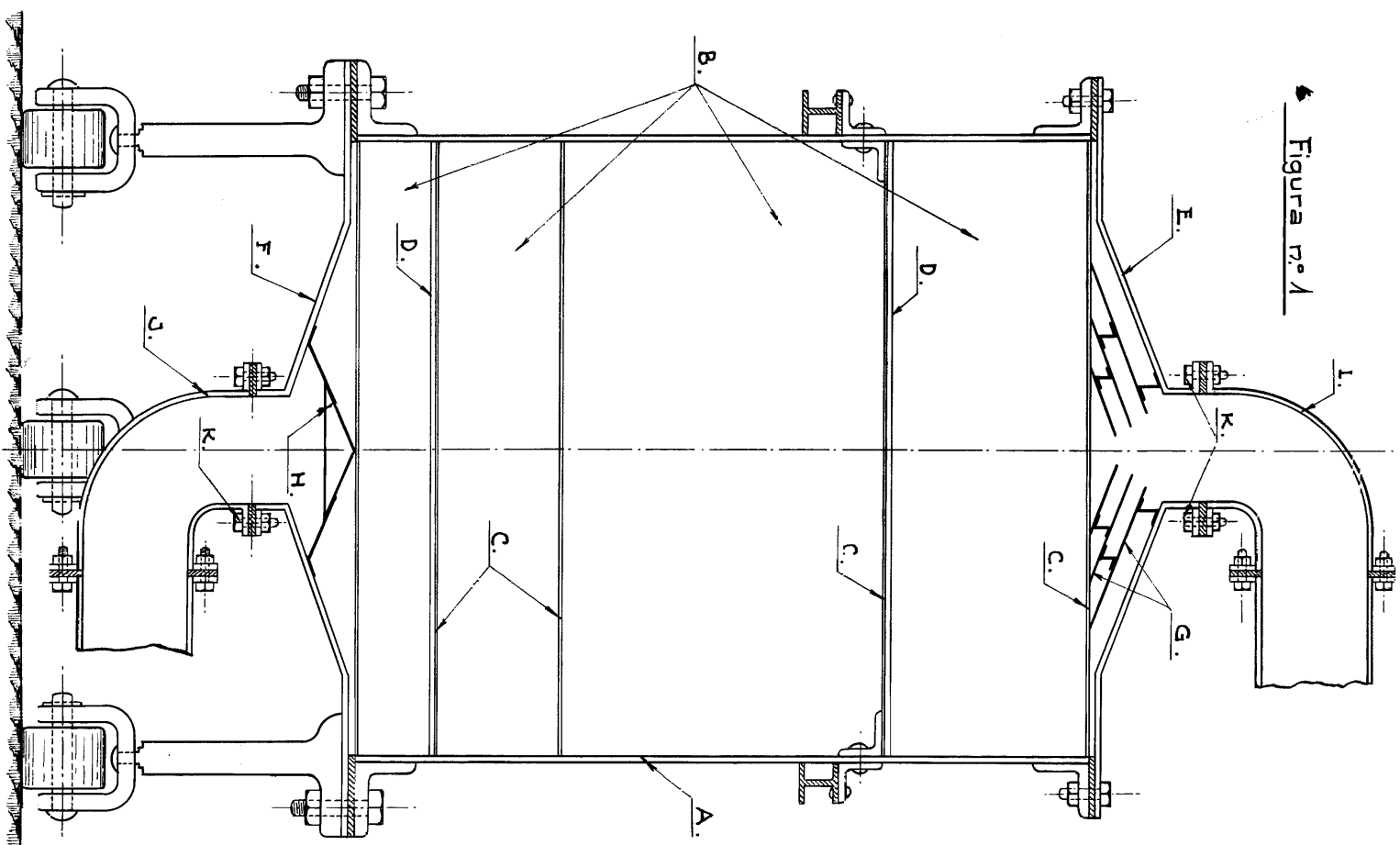

Escala variable.

[Handwritten signature]

Figura n.º 2.

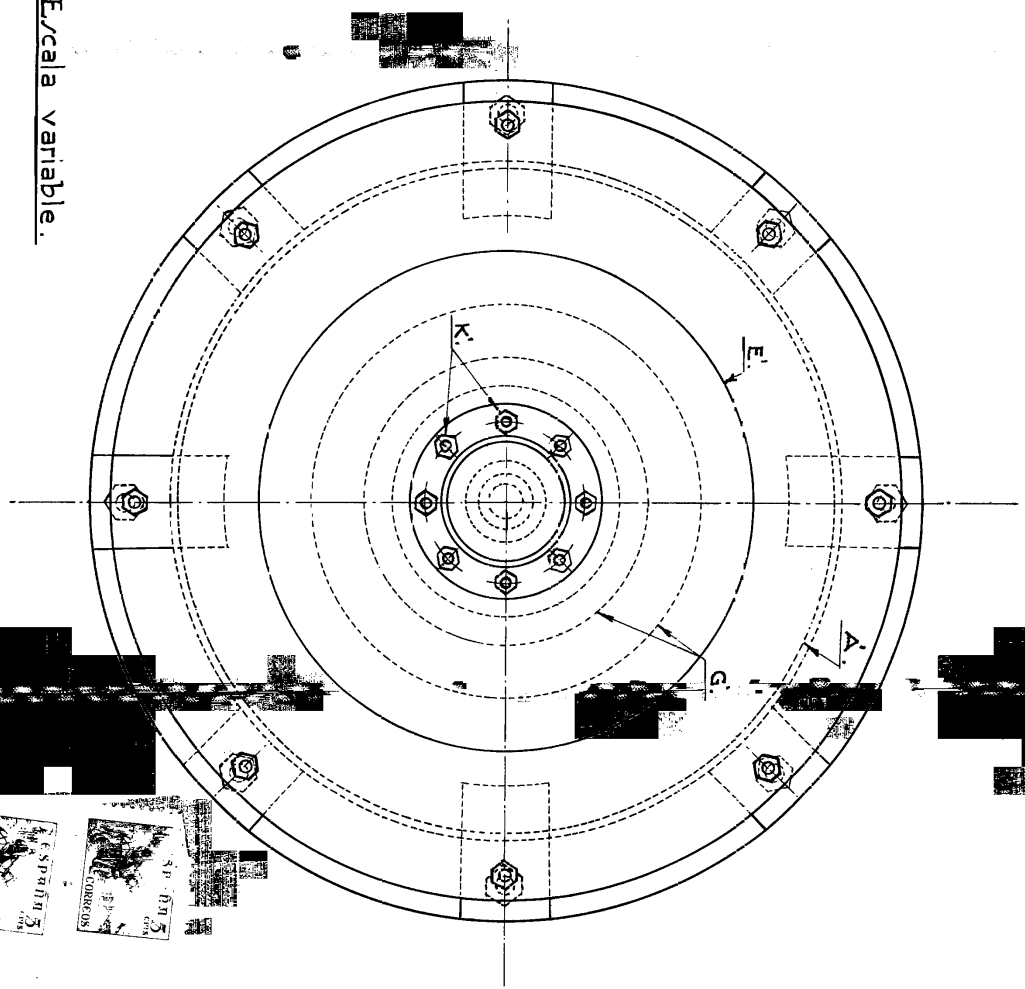

Trasmitido para reproducción

