



10 DIC.

144615

MODELO DE UTILIDAD

por 20 años

A favor de D. JOAQUIN PUIG ALEMANY, de nacionalidad española, residente en MARTORELL (Barcelona), Calvo Sotelo, 71. -----
por: "ESTUFA DE CALEFACCION PARA LABORATORIOS, PERFECCIONADA". -----

MEMORIA DESCRIPTIVA

El presente modelo de utilidad se refiere a una estufa de calefacción para laboratorios, perfeccionada.

5 Mayormente concierne el invento a unos perfeccionamientos introducidos en las estufas de calefacción para laboratorios, dotadas de conducción térmica y circulación interior de aire, comprendiendo estos perfeccionamientos el hecho de que el cierre de la estufa se
10 efectúa en forma completamente hermética, quedando

16 DIC. 19



asegurado el cierre, mediante un doble pasador que actúa por resbalón contra una moldura saliente que presenta el vano de la puerta.

5 Otra de las mejoras reside en dotar a la estufa, de una cámara interior envolvente de calefacción, dotada de las correspondientes resistencias eléctricas, obrando por convección alrededor de dicha cámara.

10 Asimismo se ha perfeccionado el sistema de circulación del aire que penetra en el interior de la cámara central de la estufa, de modo que en lugar de salir al exterior por la parte superior de la estufa, tiene su salida por un conducto lateral, permitiendo esta especial disposición, el apilamiento de varias estufas, sin que la boca de salida de las mismas lo dificulte.

15 Esto representa una gran ventaja pues con un reducido espacio pueden disponerse varias estufas del referido tipo, funcionando al unísono.

20 Presenta la estufa objeto del modelo, otra ventaja respecto a las estufas de tipo similar, que consiste en dotar frontalmente al cuadrante del termóstato de una pieza discoidal transparente que lleva marcada una línea indicadora, destinada al ajuste de la temperatura interior de la estufa con la que marca el cuadrante, provisto de un pomo de accionamiento.

25 Este sistema de señalización se ha previsto teniendo en cuenta de que el termostato de la estufa no sincroniza exactamente con la temperatura real interior de la estufa y que viene marcada en el correspondiente termómetro situado en el frente del aparato, de modo que
30 situando adecuadamente el disco señalizador, podemos

16 DIC



accionar el termostato perfectamente sincronizado con la temperatura de la estufa.

Por último, se ha mejorado el sistema de anaqueles interior, dotándolo de unos soportes amovibles fácilmente acoplables a la altura que se considere conveniente en cada caso.

Para facilitar la comprensión de la presente memoria descriptiva, se acompaña un caso práctico de realización, que se cita, a título de ejemplo no limitativo, del alcance de este modelo de utilidad.

En los dibujos:

La figura 1, muestra el sistema de cierre hermético de la puerta de la estufa, en posición a punto de cerrarse y en posición cerrada.

La figura 2, representa la estufa, vista en sección alzada un tanto esquemática.

La figura 3, ilustra un ejemplo de la forma en que pueden apilarse varias estufas del referido tipo.

La figura 4, muestra el mando de accionamiento del termostato de la estufa, provisto del disco transparente de ajuste.

La figura 5, es un detalle de la disposición interior de la estufa con el sistema de anaqueles amovibles.

La figura 6, muestra la forma de montar los soportes amovibles de los anaqueles, en las paredes interiores del cuerpo de la estufa.

La figura 7, ilustra la forma en que quedan montados los referidos soportes.

Tal como se ha indicado anteriormente, el cierre de la estufa se efectúa mediante un marco de pletina -1-,



que presenta por su parte interior la puerta -2- de la estufa -3-, cuyo marco se ajusta, en el cierre, en una ranura -4- que presenta el marco semielástico -5- del vano de la puerta.

5 El cierre de la misma se efectúa mediante un doble pasador -6-7- que se acciona con una manezuela exterior -8- de que va provista la puerta, el cual actúa por resbalón contra el reborde -9- de una moldura saliente a modo de marco -10- que circunda tres de los lados con-
10 tiguos del vano de la puerta. El otro lado queda libre para que pueda abrirse totalmente la puerta.

El cuerpo -3- de la estufa comprende una cámara interior envolvente -11-, dotada de las correspondientes resistencias eléctricas -12-, dispuestas junto a las
15 paredes más distanciadas de la cámara central -13- obrando por convección.

La circulación del aire que penetra en el interior de la cámara central -13- por el conducto de entrada inferior -14- tiene su salida por un conducto lateral -15-, dotado
20 de la correspondiente válvula de regulación -16-.

La placa de mandos -17- dispuesta en uno de los lados del frente de la estufa, además del interruptor, botones de accionamiento y luces piloto, va provista de un cuadrante -18- con pomo de accionamiento -19- del
25 termostato de la estufa, comprendiendo el mismo, un disco transparente -21- de movimiento giratorio libre, que lleva marcado una línea radial indicadora -21'-, destinada al ajuste graduado de la temperatura interior de la estufa, con la que marca el cuadrante, a los efectos indicados
30 al respecto, y cuya temperatura viene indicada en un termómetro -22- situado en la parte frontal del cuerpo de la estufa.

16 DIC. 1968



Los anaqueles que se disponen en la cámara central -13- de la estufa, van montados en unos soportes amovibles -23-, constituidos por unas pletinas dotadas de unas patillas extremas normales -24-, que se introducen selectivamente en unas hendiduras -25- practicadas en las paredes laterales de la cámara, los extremos de cuyas pletinas presentan unas aletas inferiores de apoyo -26-.

El modelo, dentro de su esencialidad, puede ser llevado a la práctica, en otras formas de realización que difieran en detalle de la indicada a título de ejemplo, a las cuales alcanzará igualmente la protección que se recaba. Podrá, pues, fabricarse la estufa de calefacción para laboratorios, de referencia, en cualquier forma y tamaño, con los materiales y medios más adecuados, por quedar todo ello comprendido en el espíritu de las reivindicaciones.

N O T A

Se reivindica como objeto del presente modelo de utilidad:

20 1.- Estufa de calefacción para laboratorios, perfeccionada, caracterizada por el hecho de que el cierre hermético de la estufa se efectúa mediante un marco interior de pletina que presenta la puerta de la misma, el cual se introduce en una ranura que presenta el marco semielástico del vano de la puerta, quedando asegurado el cierre por 25 medio de un doble pasador, accionado por una manezuela exterior, el cual actúa por resbalón contra el reborde de una moldura saliente que circunda tres de los lados contiguos del vano de la puerta.

16 DIC. 1968



2.- Estufa de calefacción para laboratorios, perfeccionada, según la reivindicación anterior, caracterizada por comprender la estufa una cámara interior envolvente de calefacción, dotada de las correspondientes resistencias eléctricas, dispuestas junto a las paredes más distanciadas de la cámara central, obrando por convección alrededor de esta cámara.

3.- Estufa de calefacción para laboratorios, perfeccionada, según las anteriores reivindicaciones, caracterizada porque el aire que penetra en el interior de la cámara central de la estufa por el conducto de entrada inferior, tiene su salida por un conducto lateral dotado de la correspondiente válvula de regulación, permitiendo esta disposición el apilamiento de varias estufas, sin que la boca de salida del aire lo dificulte.

4.- Estufa de calefacción para laboratorios, perfeccionada, según las anteriores reivindicaciones, caracterizada por comprender, la placa de mandos de la estufa, entre otros, un cuadrante con pomo de accionamiento del termostato, dotado frontalmente de un disco transparente independientemente giratorio y con línea indicadora, destinado al ajuste graduado de la temperatura interior de la estufa con la que marca el cuadrante vinculado al termostato.

5.- Estufa de calefacción, perfeccionada, según las reivindicaciones anteriores, caracterizada porque los anaqueles que se disponen en el interior de la estufa, van montados en unos soportes amovibles, constituidos por unas pletinas dotadas posteriormente de unas patillas extremas normales, que se introducen en unas hendiduras practicadas



16 DIC

en las paredes laterales de la cámara central de la estufa, cuyos extremos inferiores de dichas pletinas, comprenden unas aletas inferiores de apoyo contra las citadas paredes.

5 6.- ESTUFA DE CALEFACCION PARA LABORATORIOS, PERFECIONADA.

Consta la presente memoria descriptiva de siete hojas mecanografiadas, foliadas, numeradas y escritas por una sola cara, acompañada de una lámina de dibujos.

Barcelona, para Madrid, a 16 de Diciembre de 1968.

JOAQUIN PUIG ALEMANY

P. A.

MANUEL DE...
P. F. *[Handwritten signature]*

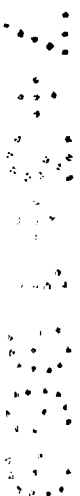

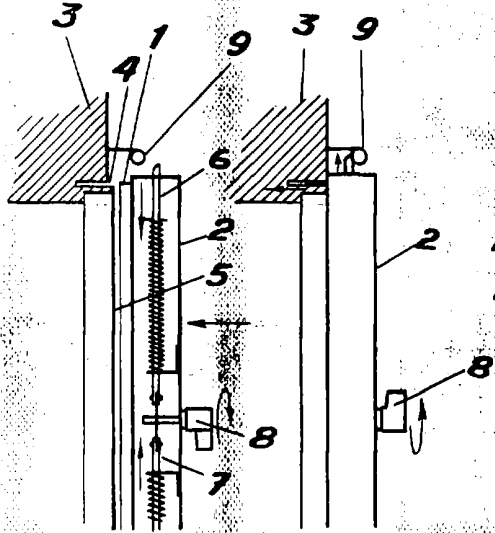

Fig. 1

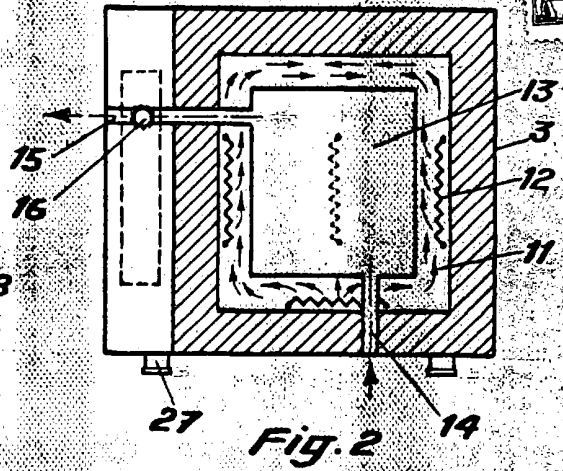

Fig. 2

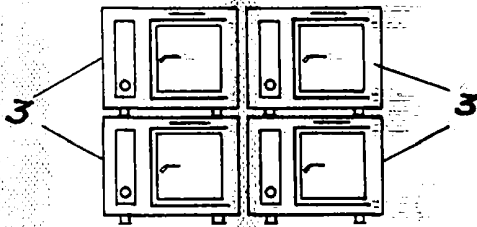

Fig. 3

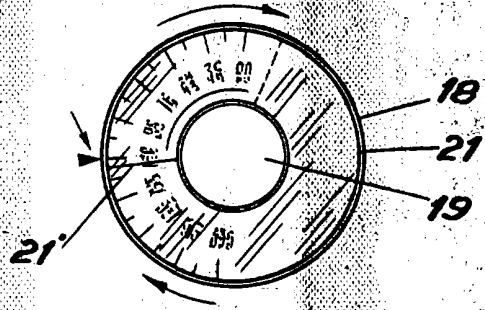

Fig. 4

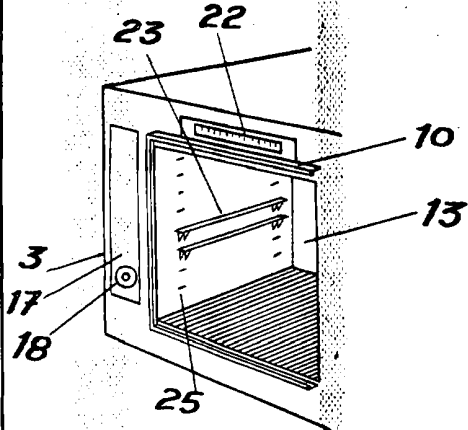

Fig. 5

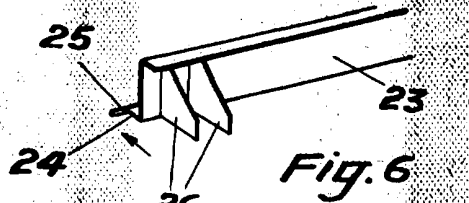

Fig. 6

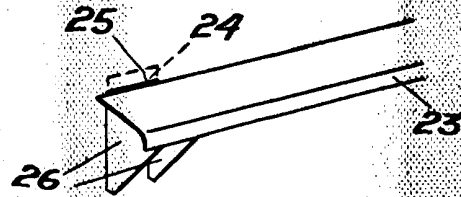

Fig. 7

Barcelona 16 de Diciembre de 1968