



ES

M O D E L O

D E

U T I L I D A D

144530

por "TAPON-OBTURADOR", a favor de DON JOSE AURELIO TRUJILLO GUERRERO, de nacionalidad española, domiciliado en HOSPITALLET DE LLOBREGAT (Barcelona) Ronda de la Torrasa, 115.

= . =

#### MEMORIA DESCRIPTIVA

El presente modelo de utilidad se refiere a un tapón-obturador.

- Más concretamente en la invención se ha ideado un tapón cilíndrico roscado interiormente, de cuya base plana destaca interiormente un alojamiento tubular central actuante de elemento retentor del obturador, constituido por una arandela de ajuste dispuesta entre las paredes laterales del tapón, cuya base presenta una cavidad de menor ancho de entrada que de fondo, dispuesta para la entrada y encastre de una espiga cónica saliente del extre-
- 5.
- 10.



mo de una tira elástica, que por su otro extremo está rematada en una anilla de ajuste al cuello del recipiente.

Con el objeto de facilitar la explicación, se acompaña a la presente memoria una lámina de dibujos, en la que se representa un caso de realización que se cita a título de ejemplo.

La figura 1, presenta una sección diametral del tapón dispuesto en la botella y con la tira elástica en posición de bloqueo.

La figura 2, presenta una vista en planta del tapón y de la tira elástica.

Haciendo referencia a las figuras, se aprecia en su realización, un tapón cilíndrico, 1, con rosca interior, 2, de cuya base, 3, destaca un alojamiento tubular, 4, actuante de elemento de retención del obturador, constituido por una arandela dispuesta entre las paredes laterales, 5, del tapón, cuya base comprende una cavidad, 6, para encastrado del saliente cónico, 7, de la tira elástica, 8, cuyo remate extremo, 9, se ajusta al cuello, 10, de la botella.

La invención, dentro de su esencialidad, se puede llevar a la práctica en otras formas de realización, que difieran en detalle de la expuesta en la descripción a título de ejemplo y a las cuales alcanzará indudablemente la misma ventaja que se desea obtener.

Se podrá pues construir arbitrariamente en forma y tamaño, con los materiales más adecuados, por quedar todo ello comprendido en el espíritu de las reivindicaciones.



N O T A

Descrito el objeto del presente invento, lo que se declara como no divulgado ni practicado en España, comprende las siguientes reivindicaciones:

- 1.- Tapón-obturador, caracterizado esencialmente por el hecho de estar constituido por un tapón cilíndrico con rosca interior, de cuya base destaca interiormente un saliente tubular actuante de elemento retentor del obturador, constituido por una arandela de ajuste dispuesta entre las paredes laterales del tapón, que presenta en su base una cavidad superior cuya entrada es de menor ancho que su fondo y está operativamente dispuesta para el encastre de una espiga saliente del extremo de una tira elástica, cuyo otro extremo remata en una anilla de ajuste al cuello del recipiente.
- 5.
- 10.
- 15.

2.- Tapón-obturador.

Según se describe y reivindica en la presente memoria descriptiva que consta de 4 páginas foliadas y



escritas a máquina por una sola de sus caras y acompañadas de una lámina de dibujos.

Madrid, a -9 ONE  
pa.

JAMBERSON,  
M. P.

*Fig. 1*

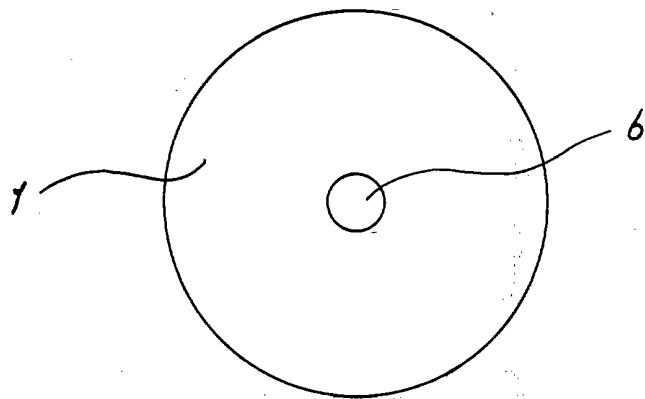
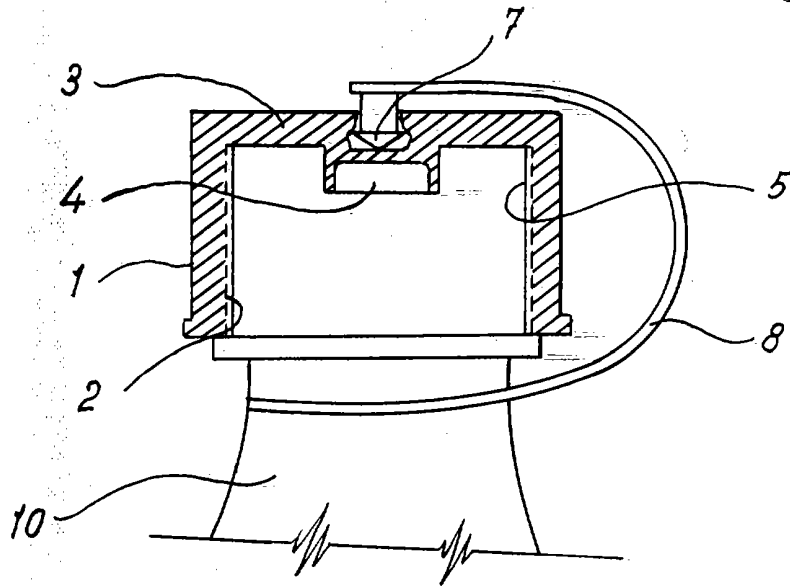

*Fig. 2*

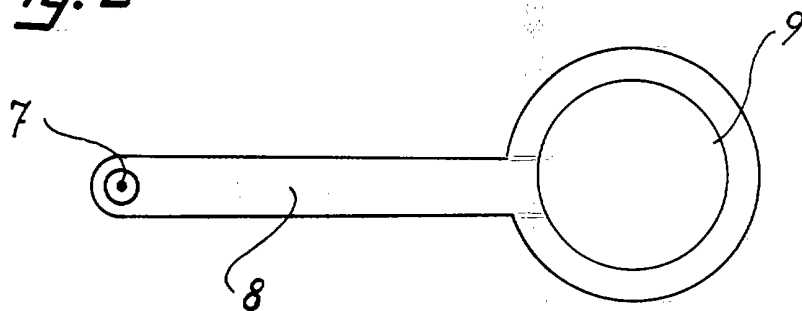

Madrid,  
p.p. Jaime Isern