



144442

M O D E L O  
D E  
U T I L I D A D

a favor de MAQUINARIA INDUSTRIAL Y DOMÉSTICA, S.A.,  
entidad española, domiciliada en Badalona (Barcelo-  
na), calle Font y Escolá, 41, por "DISPOSITIVO DE  
CIERRE PARA VITRINAS REFRIGERADORAS".

MEMORIA DESCRIPTIVA

La presente invención se refiere a un nuevo  
dispositivo, especialmente diseñado para su aplicación  
en vitrinas refrigeradoras de exposición y conserva-  
ción de productos alimenticios en general.

5. El dispositivo o innovación, propiamente dicho  
consiste en dotar a los referidos muebles refrigera-  
dos de un cristal frontal abatible, de forma y manera  
que permita con una fácil y sencilla maniobra manipu-  
lar los productos en su interior ubicados, al mismo tiem-  
po que eleva el rendimiento frigorífico ya que disminuye
- 10.



notablemente el fenómeno de transmisión, al quedar el conjunto de la vitrina protegido externamente.

- Dicho cristal queda alojado, por su base inferior, en el interior de determinadas entalladuras practicadas en el mueble de la vitrina, permitiendo, en función de su dimensión, un rebatimiento del mismo, mientras que por su parte superior queda apoyado sobre los laterales de ella y retenido mediante sendos dispositivos de enganche, constituidos a base de un tubo deslizante sobre las dimensiones verticales del bastidor de la susodicha vitrina que poseen solidariamente a ellos unas pestañas escuadráticas que aprisionan y retienen al cristal en posición correcta.

- El libre movimiento o rebatimiento del cristal queda determinado en consonancia con el consecuente deslizamiento del dispositivo de cierre o enganche, que sea ascendente puede permitir el referido rebatimiento y descendente para la obtención de la fijación y retención del cristal.

- Los dibujos adjuntos muestran, a título de ejemplo no limitativo del alcance de la presente invención, una forma preferida de llevarlo a la práctica, en representaciones esquemáticas.

- En dichos dibujos, la figura 1 muestra una vista en perspectiva de una vitrina refrigeradora con el cristal en cuestión incorporado; la figura 2 es una vista lateral en alzado de la misma, donde puede apreciarse el dispositivo de cierre así como la entalladura

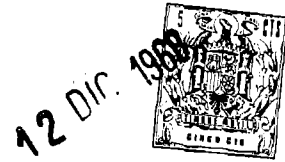

de alojamiento del cristal.

Tal como en ellos se aprecia y siguiendo las directrices del ejemplo que representan, el dispositivo de cierre abatible para vitrinas refrigeradoras, objeto de la presente invención, se caracteriza por el hecho de estar constituido por una lámina de cristal -1-, de forma y dimensiones determinadas, en función de las dimensiones de la vitrina de aplicación, que por su parte o base inferior se aloja en unas entalladuras -2-, practicadas en el mueble -3- de la vitrina, que le permiten un rebatimiento hacia delante o bien su apoyo sobre los laterales -4- de la referida vitrina.

La contención y fijación del mismo en su posición de cierre, se consigue mediante determinados dispositivos de enganche que unitariamente están constituidos por segmentos de tubo -5- deslizantes en las dimensiones verticales -6- de la susodicha vitrina, que por su parte frontal están provistos de una pestaña -7- de forma escuadrática al objeto de producir un alojamiento para el borde del cristal -1- y de esta forma conseguir su retención.

La aplicación del dispositivo constatado, es susceptible de realizarse sobre toda clase de vitrinas cuales quiera que sean sus dimensiones, para lo cual bastará con preveer una o más de los referidos cristales -1- y de sus órganos de fijación y sustentación.

Asimismo permite una total extracción cuando



se deba realizar la limpieza y revisión de la vitri-  
na, facilitando, de otro modo, su limpieza por ambas  
superficies, dadas sus características ventajas de  
rebatimiento.

5. Serán independientes del alcance de la pre-  
sente invención, los detalles accesorios y las carac-  
terísticas constructivas empleadas en su puesta en  
práctica, por quedar todo ello comprendido dentro del  
espíritu de las siguientes reivindicaciones.

- . -

N O T A

10. Se reivindica como objeto del presente mode-  
lo de utilidad:
1. Dispositivo de cierre para vitrinas re-  
frigeradoras, caracterizado esencialmente por el he-  
cho de estar constituido por una lámina de cristal con-  
tenida inferiormente en entalladuras propias del mueble  
de la vitrina que le permiten un movimiento de rebati-  
miento sobre si mismo, mientras que por su parte supe-  
rior se encuentra retenida mediante dispositivos forma-  
dos por tubos deslizantes sobre el bastidor y provistos  
de pestañas de enganchamiento que la fijan y mantienen  
en dicha posición.
2. Dispositivo de cierre para vitrinas refri-  
geradoras.

12 DIC. 1968



La presente memoria consta de cinco hojas  
foliadas escritas a máquina por una sola cara.

Barcelona, 12 diciembre de 1968

MAQUINARIA INDUSTRIAL Y  
DOMESTICA, S.A.

p.a.

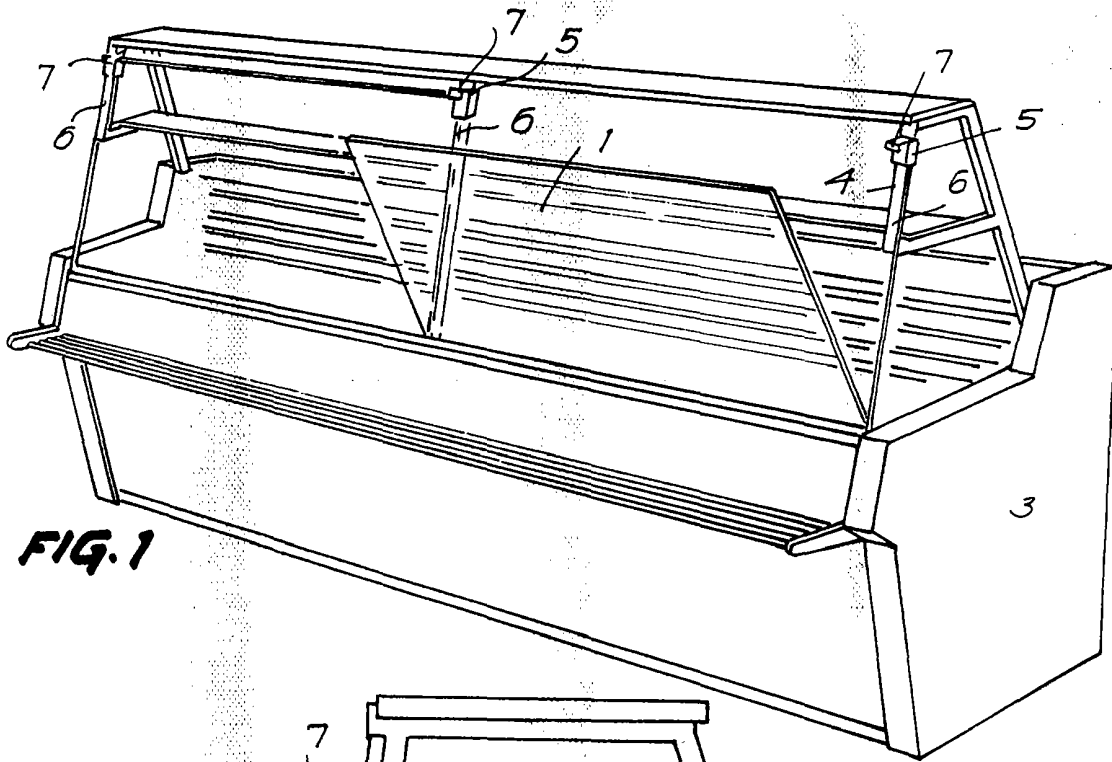

FIG. 1

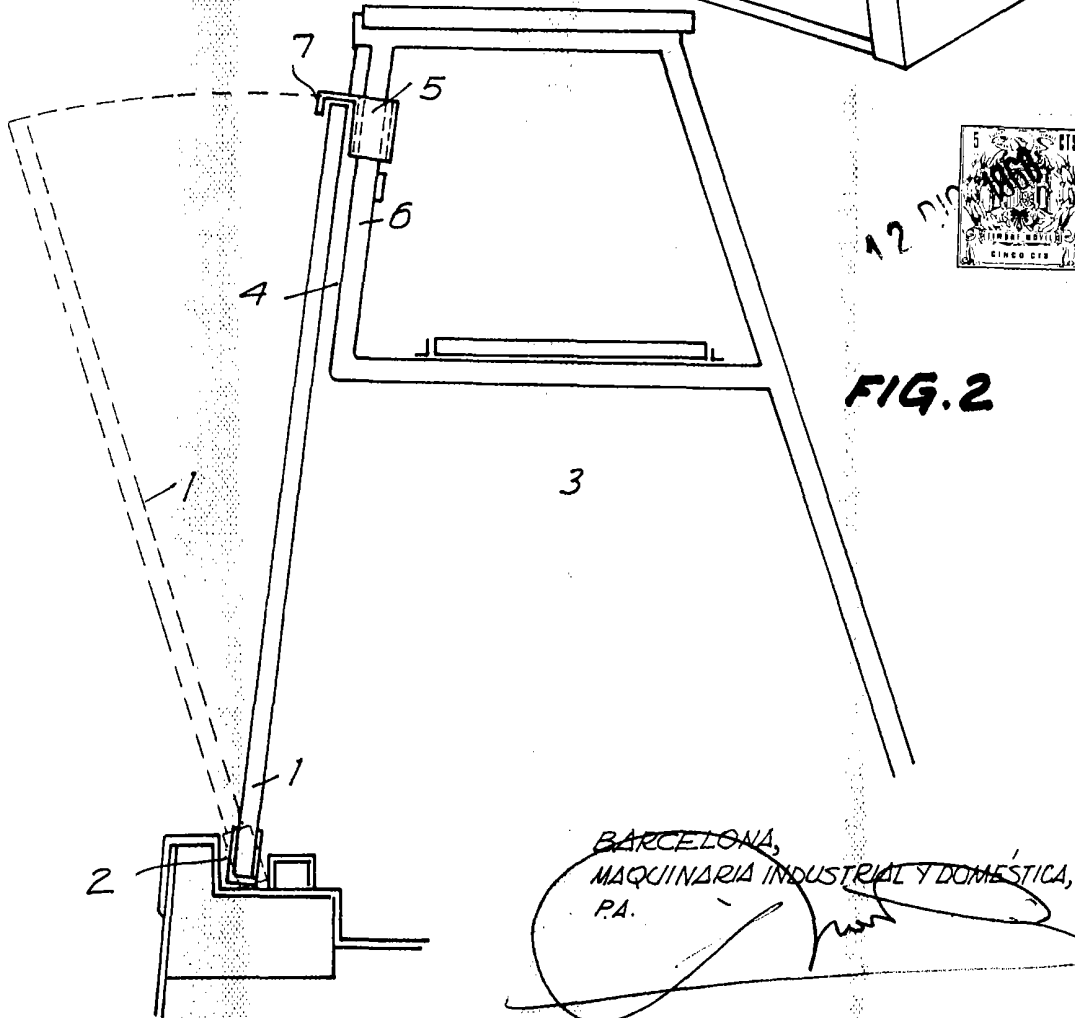

FIG. 2

BARCELONA,  
MAQUINARIA INDUSTRIAL Y DOMÉSTICA, S. A.  
P.A.

15/11/51