



15 defecto, al presentar el marco portarretratos, por su parte posterior unos canales o guías por los que se desliza la tapa correspondiente quedando en situación de trabajo sin necesidad de ningún medio complementario de retención.

20 Para la debida comprensión de este objeto, se adjunta a la presente memoria descriptiva una hoja de planos en la que a título de ejemplo se representan todas y cada una de las partes que lo forman y relación que guardan entre sí.

En la citada hoja de dibujos queda representado:

25 FIGURA PRIMERA.— Es una vista en planta posterior del marco portarretratos, en la que se aprecia en línea de puntos, la posición de la tapa posterior, y un detalle del canal o guía para la entrada de la misma.

FIGURA SEGUNDA.— Es una vista en planta de la tapa posterior del marco portarretratos.

FIGURA TERCERA.— Es una sección transversal, según las líneas de corte -A y A'.

30 FIGURA CUARTA.— Es una vista en planta de la parte anterior del marco portarretratos.

FIGURA QUINTA.— Es una sección transversal según las líneas de corte -B y B'.

35 FIGURA SEXTA.— Es una vista en planta del marco portarretratos montadas todas sus piezas.

FIGURA SEPTIMA.— Es una sección transversal, según las líneas de corte -C y C'.

En estas figuras y con el mismo valor en todas ellas, se aprecian las siguientes referencias.

40 1º.— Parte posterior del marco portarretratos, el cual adopta forma trapezoidal, y presenta un vaciado rectangular central, estando rebajado en toda su superficie, a partir de la franja lateral orlada, a excepción de la parte correspondiente a su base inferior. En sus laterales, excepto en la citada base inferior, presenta las pestañas -4-



45 que encajan en el plano exterior del perfil -5--.

2^a.- Tapa del marco portarretratos, de forma rectangular la que presenta en toda su periferia, excepto en la base inferior, un bisel -7- para su adaptación a los bordes superiores del perfil -5-. Presentando la base inferior de la tapa, un resalte -6- que se
50 prolonga en sus extremos, siendo estas prolongaciones los topes que determinan el fin de la penetración de la tapa por el canal o guía -8-, adoptando este apéndice de la tapa, en su linea exterior la forma del marco portarretratos.

3^a.- Parte anterior del marco portarretratos de sección curva que presenta un vaciado rectangular central. En su parte posterior tiene establecido en toda su periferia del vaciado central dos perfiles concéntricos, unos correspondiente a la terminación de la curvatura del marco, donde se sitúa el cristal y lámina correspondiente, siendo el segundo de mayor altura sobre cuyo plano exterior encajan las pestañas -4- deslizándose sobre el mismo la tapa -2--.
55
60

4^a.- Pestañas que comporta la parte posterior de marco portarretratos, que determinan el ajuste de los dos cuerpos -1- y -3--.

5^a.- Perfil que presenta en su parte posterior la parte anterior del marco -3--.

6^a.- Resalte o escalón, que presenta en su parte inferior la tapa posterior -2--.
65

7^a.- Bisel practicados en la tapa posterior -2- en sus laterales, excepto en el lateral de menor anchura inferior, coincidente con el resalte o escalón -6--.

8^a.- Canal o gufa por donde se introduce y desliza la tapa posterior -2--.
70

Este marco portarretratos, será fabricado en cualquier clase de material apropiado y en las dimensiones más convenientes, no existiendo sobre el particular ninguna limitación.

75 Descrita suficientemente la naturaleza del Modelo, se hace constar expresamente que cualquier modificación que se introduzca en la misma, se considerará incluida dentro de esta protección en tanto



Todo ello tal y como se describe en el cuerpo de la presente memoria y se reivindica en su nota.

Esta memoria consta de cinco hojas foliadas y mecanografiadas por una sola de sus caras y a dos espacios.

Madrid, 31 de diciembre de 1968

POR AUTORIZACION DEL SOLICITANTE

José Luis Rodríguez Pomatto
P. P.



FIG. 4

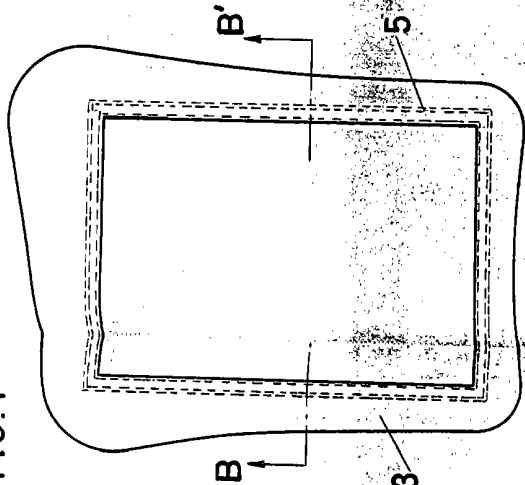

FIG. 1

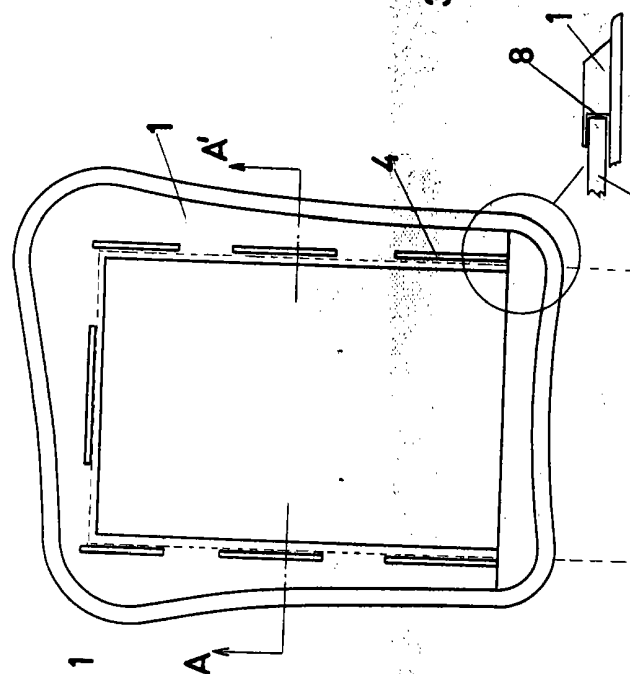

FIG. 5

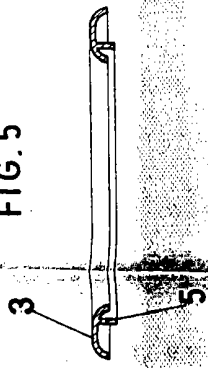

FIG. 6

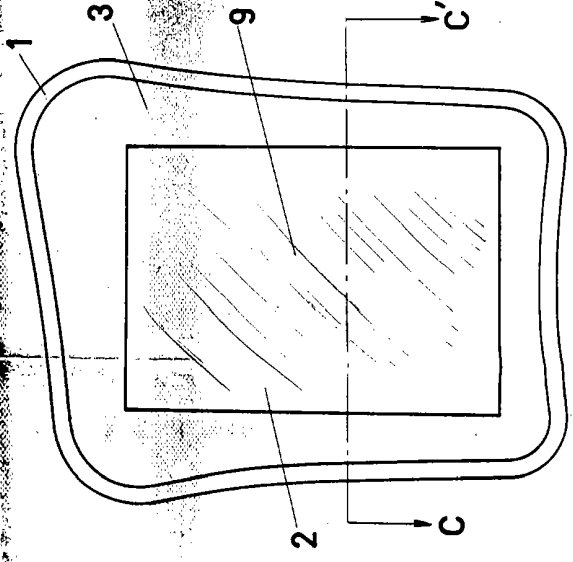

FIG. 3

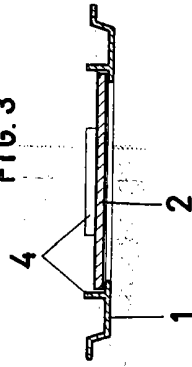

FIG. 7

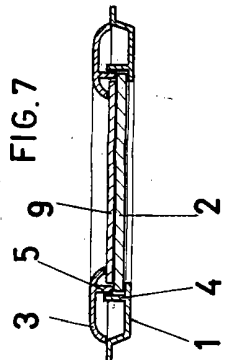
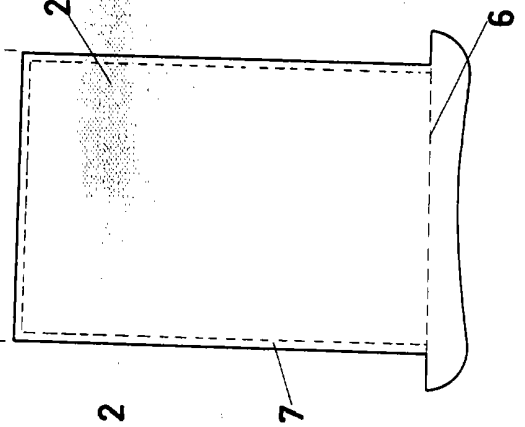

FIG. 2



Jose Luis Rodriguez Zamora