



MEMORIA DESCRIPTIVA
correspondiente a una Patente de Invención, por 20 años
en España y sus colonias, a favor de

D. Francisco Aranda Vázquez,

domiciliado en:

Cabra (Córdoba); Teniente Fernández, número - 17.

por

“UNA MAQUINA TELMO BATIDORA CON CALEFACCION CENTRAL PARA
MASAS DE ACEITE DE OLIVA”

La máquina objeto de la presente Patente, se compone
de dos cuerpos cilíndricos verticales C.D. Fig 2, uno in
terior y otro exterior, formando por su extremo una gale
ría E. Fig nº 2, sobre los cuales se apoyan cuatro colum
nas F.F' Fig. 1 y 2ª que sirven para formar un montante
5 en la parte superior, donde se colocará el movimiento,
compuesto de un eje G.G' Fig 1,2 montado sobre cojinetes;
en uno de sus extremos llevará una polea H.H' que recibi
rá el movimiento del motor transmitiéndosele al eje ver
tical L.I', por medio del piñón J.J' y de la corona den
tada K.K' que lleva dicho eje en el otro extremo superior.

Dicho eje I.I' llevará por su parte inferior una serie
de brazos o paletas L.L' fijas a él por medio de unas abra
zaderas M. Fig 2 girando por tanto con el eje. Dichos bra
10 zos o paletas L.L: Fig 2 y 3 irán entresacados con una se-

rie de tubos N.N'Fig 2 y 3. fijos al cilindro interior D.
en forma de radiadores y en comunicación con la galería
E, que forman por sus extremos los cilindros verticales.
Por dicha galería, circula una corriente de agua que ali
20 menta a los radiadores indicados, fijos al cilindro inte
rior, lo que hace que con muy baja temperatura, dar un
calor uniforme a toda la masa, y unido al excelente bati
do que hacen los brazos móviles L.L'Fig 2ª 3 entresacados
con los brazos o tubos fijos N.N; hace que la masa se pon
25 ga en forma tal, que filtre un cincuenta por ciento de
aceite virgen, antes de entrar la carga en la prensa, ago
tándose después los orujos con una sola presión, obtenien
do con ello un aumento en la producción de 4 á 5 litros
de aceite por fanega de aceituna sin tomar el aceite color
ni acidez.

30

En los planos adjuntos la Fig 1ª representa una vista
exterior; la 2ª una sección ó corte por la línea A.A' de
la 1ª, y la 3ª otra sección o corte por la línea B.B' de
la figª 1ª, con objeto de ver la disposición ó despiece
35 de la máquina.

35

=N O T A=

Descrita suficientemente la naturaleza del invento y
por lo que se solicita Patente de Invención en España y
sus colonias, por 20 años, por ser enteramente propio y
nuevo ya que se obtiene facilidad en el manejo, economía
40 de tiempo, más eficaz rendimiento del aceite, mejor apro
vechamiento de los residuos, mejorando de manera notable
las condiciones higiénicas del producto tratado, es por las



=REIVINDICACIONES=

- 45 1^a.- Una máquina telmo batidora con calefacción central para masas de aceite de oliva, dispuesta en dos cuerpos cilíndricos verticales, interior y exterior, y formando por su extremo una galería sobre la cual se apoya cuatro columnas que forman el montaje en su parte superior y donde se coloca el movimiento compuesto de un eje montado sobre cojinete, recibiendo el impulso del motor por polea colocada en uno de sus extremos.
- 50
- 55 2^a.- Una máquina telmo batidora con calefacción central para masas de aceite de oliva, según reivindicación 1^a, caracterizada por disponer de un eje que en su parte inferior tiene abrazaderas que sujetan unos brazos ó paletas que giran con el mismo, brazos ó paletas entresacados de una serie de tubos fijos al cilindro interior en forma de radiadores y en comunicación con la galería por la cual circula una corriente de agua que los alimenta, haciendo que con muy baja temperatura se obtenga calor uniforme a toda la masa juntamente con el excelente batido de los brazos móviles.
- 60
- 65 3^a.- Una máquina telmo batidora con calefacción central para masas de aceite de oliva, según reivindicaciones 1^a y 2^a, caracterizada por el excelente batido de la masa debido a los brazos móviles entresacados de brazos o tubos fijos y que sitúan a la masa en disposición de suministrar un cincuenta por ciento de aceite virgen antes de entrar la carga en la prensa y agotando los orujos en una sola presión.
- 70
- 4^a.- "UNA MAQUINA TELMO BATIDORA CON CALIFACCION CENTRAL PARA MASAS DE ACEITE DE OLIVA"

Faint, illegible text, possibly a header or title.

Faint, illegible text, possibly a date or reference number.

El Ingeniero Industrial
Agente Oficial de la Propiedad Industrial

R. V. ...

Figura n.º 1.



Figura n.º 2.



Figura n.º 3.

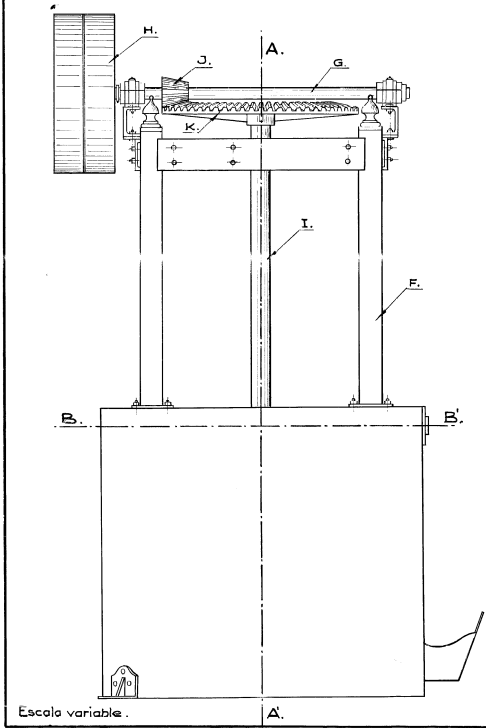
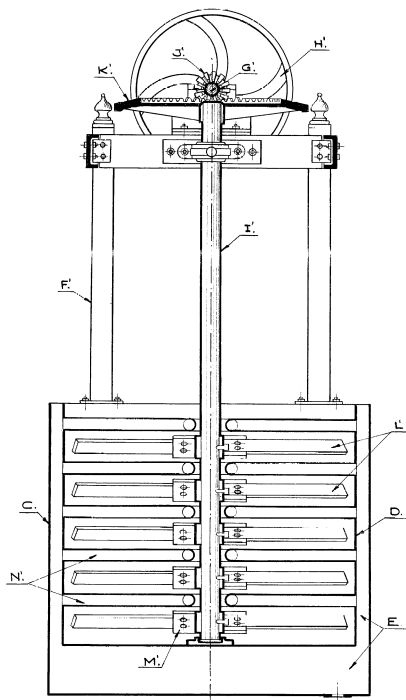
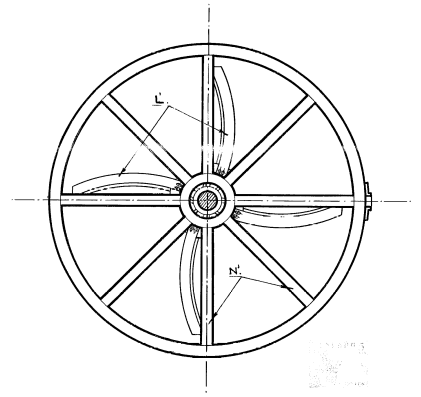

Escritura manuscrita y sello circular.