

174:273

1443 10



27 DIC.

MEMORIA DESCRIPTIVA

MODELO DE UTILIDAD

DURACION: 20 AÑOS

OBJETO: UN JUGUETE PEDAGOGICO

A favor de: D. JORGE ROIG GOMEZ

Domicilio: Avda de América, 42. MADRID

Nacionalidad: ESPAÑOLA

17:12:73

- 2 -

144310



27 DIO

5 El presente modelo de utilidad se refiere, tal como indica su enunciado, a un juguete pedagógico de acuerdo con la descripción que del mismo, se realice, que ha de entenderse en su más amplio sentido y no restrictivamente.

10 Conocida la gran difusión experimentada en nuestros días por los juguetes de tipo pedagógico, que a sus cualidades de entrenamiento, y distracción añaden la de despertar las facultades intelectuales del niño, es obvio subrayar la importancia que presenta un modelo como el propuesto.

15 Consiste esencialmente el modelo cuyo registro se preconiza por medio del presente escrito en un juguete pedagógico, caracterizado por comprender seis barrilitos de distinto tamaño, susceptibles de contener cada uno al inmediatamente inferior, de modo que el conjunto de los seis pueda quedar encerrado dentro del barrilito mayor, estando compuesto cada barril de dos cuerpos, uno superior y otro inferior, de los que los inferiores presentan unos rebajes circulares en su parte central, existiendo en cada rebaje tres salientes inclinados destinados a encajar en unos salientes horizontales previstos en la parte inferior de la mitad superior de cada barrilito que, superficialmente, presenta un saliente circular.

20

25

14431

27 DIC 1973



30

El juguete se fabricará preferentemente en un plástico de relativa dureza, y cada barril será de un color distinto, a fin de atraer la atención del niño y acostumbrarse a considerar las nociones de forma, tamaño, color, etc.

35

40

Con el fin de hacer más comprensible la explicación desarrollada, en el plano adjunto se han representado dos vistas del modelo, siendo la figura 1ª una vista en sección de los seis barrilitos encajados unos dentro de otros y la figura 2ª una vista de un barril con sus dos partes separadas, habiéndose señalado los elementos más característicos a tenor de la enumeración siguiente: 1) Cuerpo superior del barril más grande 2) Cuerpo inferior del barril superior 3), 4), 5), 6) y 7) Barrilitos interiores 8) Saliente inclinado de los barrilitos inferiores.

45

Descrita suficientemente la naturaleza del presente modelo de utilidad, se hace constar expresamente que cualquier modificación de detalle que pudiera introducirse se considerará incluida dentro del mismo, en tanto no altere sustancialmente sus características fundamentales.

50

Por último, se declaran de novedad y propia invención, las siguientes

17:12:73

4 -
144310

27 DIC



RE I V I N D I C A C I O N E S

55 1ª) UN JUGUETE PEDAGOGICO, caracterizado esencialmente por comprender seis barrilitos de distinto tamaño, susceptibles de contener cada uno al inmediatamente inferior, de modo que el conjunto de los seis puede quedar encerrado dentro del mayor compuesto cada barrilito de un cuerpo superior y otro inferior, de los que el inferior presenta un rebaje circular en su parte central existiendo en estos rebajes tres salientes inclinados, -
60 destinados a encajar en unos salientes horizontales previstos en la parte inferior de la mitad superior de cada barrilito que, superficialmente, presenta un reborde circular cuyo objeto es montar sobre el rebaje del cuerpo inferior, cerrando así el barril.

65 2ª) UN JUGUETE PEDAGOGICO.

70 Todo ello, tal y como queda expuesto en la presente memoria descriptiva, que consta de cuatro hojas, - foliadas y mecanografiadas por una sola de sus caras, y a dos espacios y hoja de planos adjunta.

Madrid, 27 Diciembre 1.968

LUIS M. DE ZUNZUNEDA
Por FOMAR

FIG. 1



27

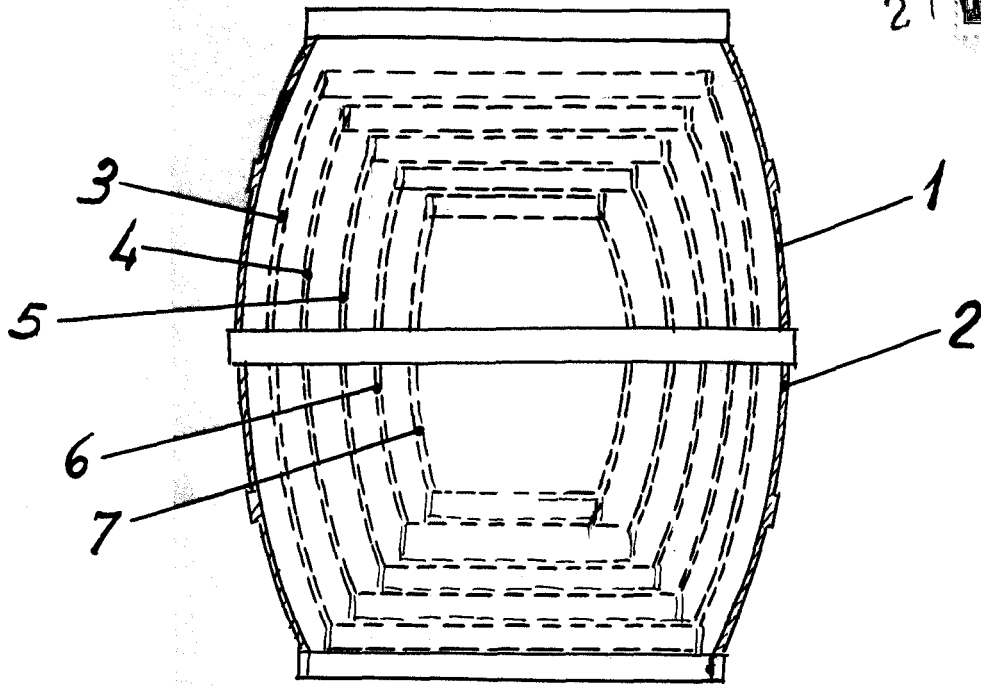
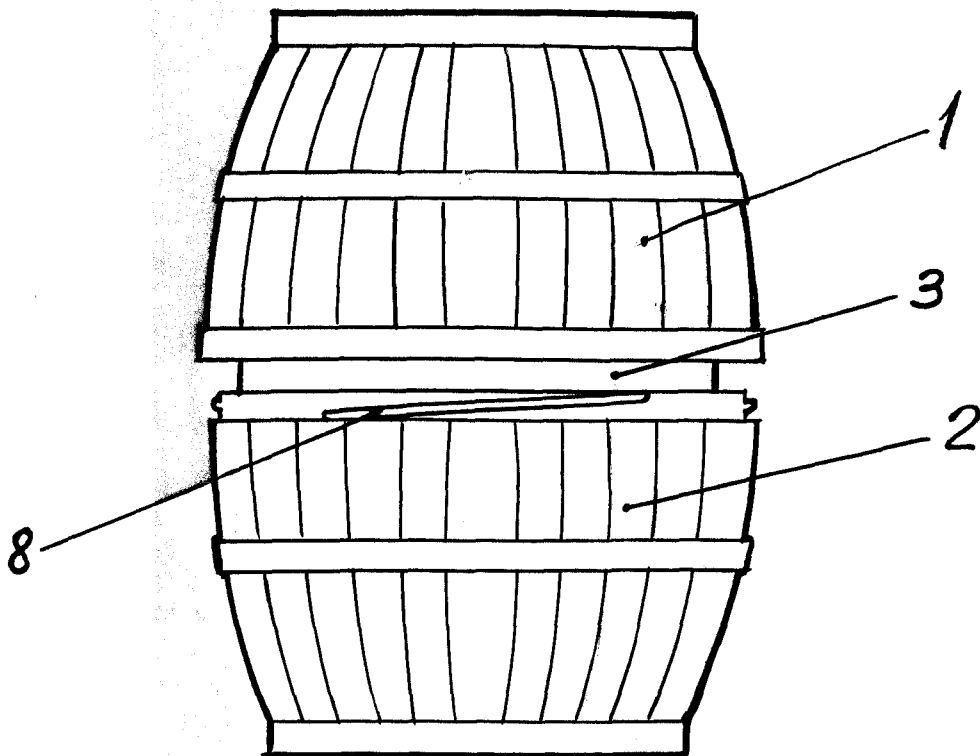

FIG. 2



Escala variable
Madrid: 27 DIC. 1968

LUIS M. DE ZUNZUNEGUI
Por: Fodor