



144249

MODELO DE UTILIDAD

por 20 años

A favor de D. ENRICO VIOTTO GHIRARDI, de nacionalidad italiana, residente en BARCELONA, Lepanto, 194. - - -
por: "SOPORTE PARA RETROVISORES". - - - - -

MEMORIA DESCRIPTIVA

El presente modelo de utilidad se refiere a un soporte para retrovisores.

El soporte objeto del invento, es del tipo
5 que comprende un elemento esférico de rótula, particularizándose mayormente por el sistema de acoplamiento del soporte propiamente dicho, a la brida de fijación del retrovisor a la puerta del coche.

A dicho efecto, va soldada a la citada brida
10 una pieza rectangular dotada de sendas pestañas longi-



tudinales que se encajan en unas ranuras interiores que presentan las dos piezas que constituyen el cuerpo del soporte.

Para la mejor comprensión de la presente memoria descriptiva, se acompaña una hoja de dibujos, en los que se ha representado un caso práctico de realización del objeto de este modelo de utilidad.

En los dibujos:

La figura 1, muestra el soporte para retrovisores, visto en alzado.

La figura 2, representa el propio soporte visto en sección longitudinal.

Está compuesto el soporte, por dos piezas huecas -1- y -2- a modo de cajetín y acoplables entre sí mediante un tornillo -3-, las cuales presentan un extremo de plano inclinado en el que se acopla por una de sus aletas el elemento en "U" -4-, mediante el cual se fija el retrovisor -5- a la puerta del coche, con sendos tornillos.

Para el acoplamiento de las dos piezas -1- y -2- del cuerpo al elemento en "U", va soldado a este elemento una plaquita de retención -6- de la que sobresalen dos pestañas longitudinales -7- y -8-, que se encajan en unas ranuras interiores que presentan las piezas -1- y -2- del cuerpo, junto a su plano inclinado, presentando estas piezas una vez acopladas formando cuerpo, un orificio -9- cóncavo en el extremo opuesto a dicho plano, destinado para el alojamiento parcial de la rótula esférica -10- solidaria del cuerpo del retrovisor -5-.

El modelo, dentro de su esencialidad, puede ser llevado a la práctica en otras formas que sólo difieran



en detalle de la indicada a título de ejemplo, a las
cuales alcanzará igualmente la protección que se recaba.
Podrá, pues, fabricarse el soporte para retrovisores de
referencia, en cualquier forma y tamaño, con los materia-
5 les y medios más adecuados, por quedar todo ello compren-
dido en el espíritu de las reivindicaciones.

N O T A

Se reivindica como objeto del presente modelo
de utilidad:

140 1.- Soporte para retrovisores, caracterizado
por estar compuesto de dos piezas huecas acoplables entre
sí mediante un tornillo, las cuales presentan un extremo
de plano inclinado en el que se acopla el elemento en "U"
de fijación del retrovisor al coche, a cuyo efecto lleva
15 soldado este elemento, una plaquita de retención, de la
que sobresalen dos pestañas longitudinales que se encajan
en unas ranuras interiores que presentan las dos piezas
del soporte, el cual presenta un orificio cóncavo en el
extremo opuesto al de acoplamiento, destinado para el
20 alojamiento parcial de la rótula esférica de articulación
solidaria del cuerpo del retrovisor.

2.- SOPORTE PARA RETROVISORES.



Consta la presente memoria descriptiva de cuatro
hojas mecanografiadas, foliadas, numeradas y escritas por
una sola cara, acompañada de una lámina de dibujos.

Barcelona, para Madrid, a 9 de Diciembre de 1968

ENRICO VIOTTO GHIRARDI

P. A.

Enrico Viotto Ghirardi

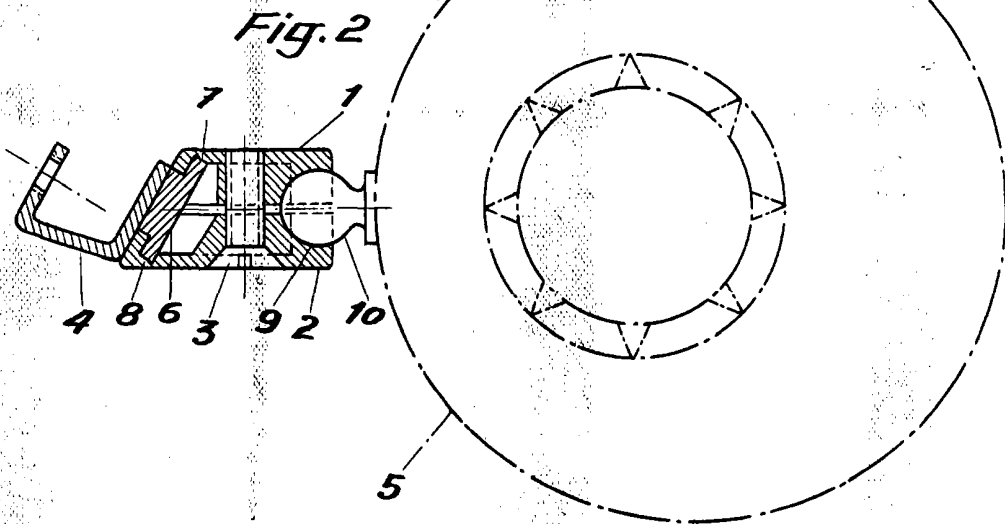
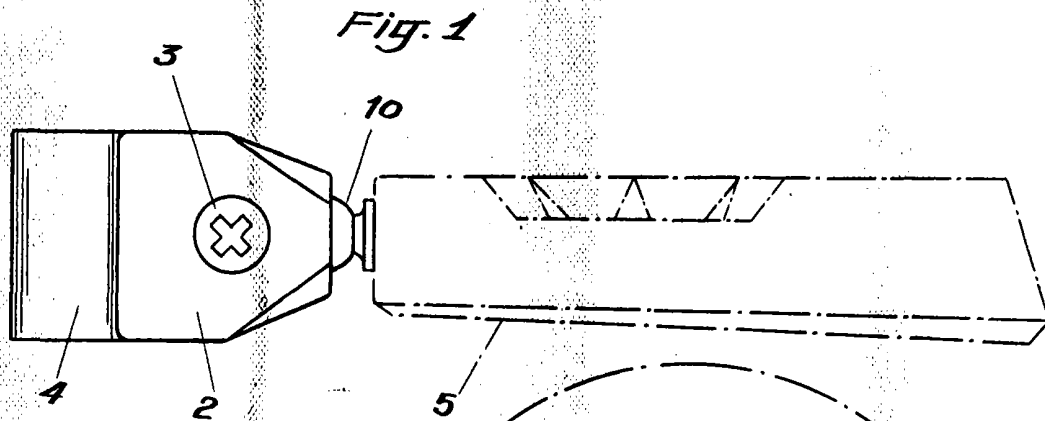

Barcelona, 9 de Diciembre de 1968

p.a.
[Handwritten signature]