

144227



144227

EXPEDIENTE: MODELO DE UTILIDAD

Titular: D. RICARDO BENLLOCH SERRANO

Nacionalidad: Española

Domicilio: General Sanjurjo, 28 TORRENTE (Valencia)

Objeto: "MONTAJE PERFECCIONADO PARA TESTEROS DE ENVASES".

Prioridad:

### MEMORIA DESCRIPTIVA

5 A lo largo de la presente Memoria Descriptiva, se darán a conocer las características más importantes de un montaje perfeccionado para testers de envases, que presenta en su diseño suficientes motivos para justificar la solicitud, a favor de su titular, del privilegio de exclusividad reconocido y concedido por la vigente Ley de la Propiedad Industrial, para su explotación en España.

10 El montaje a que hace referencia el objeto del presente expediente, está constituido por la disposición de tres tableros frontales, uno de ellos de sección laminar y los otros dos de sección triangular-o-



15

en forma de cuña, dispuestos en las partes superior e inferior del testero, con el fin de recibir los vaciados determinantes de los asideros, que se prevén para el transporte del envase o para su manipulación cuando se procede a desalojar el producto contenido.

20

Encastrado en los tableros superior e inferior de cada testero y apoyados sobre los laterales del envase, se encuentran situados unos prismas de base triangular, que refuerzan los vértices interiores del envase y sirven de nexo de unión común a los tres tableros frontales. Con el fin de completar una disposición concebida para prestar un servicio eficaz, los bordes de los vaciados están redondeados, tanto para permitir un acoplamiento más completo de la mano, como para evitar que los cantos vivos pudieran dificultar las operaciones de acarreo, al herir las manos del manipulador.

25

30

Como prueba definitiva del cuidado con que se han realizado todas las operaciones tendentes a conseguir un testero de excelentes cualidades, basta indicar que para el montaje de los distintos elementos se ha dispuesto la incorporación de clavos salomónicos.

35

40

Como medio para permitir la comprensión de las características de nuestro montaje y como ayuda para el desarrollo de nuestra descripción, hemos considerado interesante la inclusión en el expediente, del plano adjunto, en el mismo se encuentran representados algunos aspectos que ilustran sobre su naturaleza y que, en virtud de su carácter meramente informativo, deberán de ser considerados en su más amplio aspecto y nunca como lími-



te del alcance del expediente, cuya determinación sólo compete a la vigente Ley de la Propiedad Industrial.

45 La figura 1ª del mencionado plano nos muestra la perspectiva de un envase con sus testeros diseñados en la forma descrita en esta memoria. La figura 2ª es un detalle, según una sección lateral, de nuestro montaje.

50 Observando las precitadas figuras, podemos apreciar los laterales -1- de los envases, entre los cuales se disponen los testeros. Cada uno de ellos está constituido, según se ha mencionado anteriormente, por un tablero superior -2- de sección triangular, precisamente de triangulo rectangulo, uno de cuyos catetos -3-  
55 ocupa la parte superior del testero. En el frontal de dicho tablero se ha practicado un vaciado -4-, en dirección inclinada ascendente, que permite la introducción de los dedos del porteador.

60 A una distancia prudencial del tablero precedente -2- se dispone otro -5- situado en el mismo plano vertical, pero dotado de una sección laminar, sin ninguna característica que le distinga de un tablero de uso corriente.

65 A distancia similar de la mantenida entre los tableros anteriores, se monta un tercer elemento -6- que como el señalado con -2- adopta la sección de triangulo rectangular, aunque es de menor superficie que el anterior y tiene su cateto menor -7- orientado hacia la base de apoyo, mientras que el otro cateto forma el frontis  
70 del tablero. Sobre este último se ha practicado un vaciado

12-0-972

1-4-27



do -8- de menores dimensiones que el señalado con -4- con sus bordes redondeados como aquel y realizado en dirección inclinada descendente.

75

El objeto de este segundo asidero, aparentemente anacrónico, es el de permitir una segura sujeción del envase cuando se invierte su posición normal para liberarle de su contenido.

80

Así pues, los tableros no se encuentran relacionados directamente entre sí, pero esta misión la cumplen los montantes -9-, emplazados en los vértices interiores y dotados de la forma geométrica de prisma rectangular. Dichos montantes -9- se encuentran apoyados directamente sobre los tableros laminares -5-, lo cual determina su encarnación progresiva -10- en los tableros -2- y -6- merced a que estos presentan sus partes de menor sección, orientadas hacia el tablero central -5-.

85

Es decir, que, además de la sujeción propia de cada tablero sobre los montantes -9- estos quedan encastrados en los tableros superior e inferior y apoyados en los laterales -1- del envase, originando un conjunto sólido y compacto para el almacenamiento y transporte de productos agrícolas, para el que se encuentra especialmente concebido nuestro montaje. Completando el conjunto sobre cada uno de los tableros -2-, se dispone un listoncillo -11-, que oculta y asegura su conexión con los prismas -9-.

90

95

Suficientemente descrita la naturaleza y disposición de nuestro montaje perfeccionado para testeros de envases, sólo nos resta manifestar que serán variables

925-972

140227



100

las circunstancias de materiales, tamaños y formas de sus diferentes partes, siempre y cuando no se vea alterada su esencialidad, contenida en la siguiente

N O T A  
= = = =

105

Los puntos que se reivindican en el presente Modelo de Utilidad, son:

110

1º.- Montaje perfeccionado para testers de envases, caracterizado por constar de tres tableros frontales: el superior de sección en triángulo rectángulo, con el cateto menor orientado hacia arriba y el mayor hacia el frontis, en el que se ha practicado un vaciado en dirección inclinada ascendente, para introducir la mano en su asido, el inferior de la misma sección, pero menores dimensiones con un vaciado en su cateto frontal en dirección inclinada descendente; y un tablero central de sección laminar, separado de los anteriores y apoyado directamente sobre los prismas triangulares previstos en los vértices interiores del envase, de forma que dichos prismas se encarnan progresivamente en los tableros superior e inferior, ya que estos presentan su zona de menor sección orientada hacia el tablero central, de manera que los prismas quedan totalmente embebidos en el tablero superior y cubiertos por un listoncillo de refuerzo. Y

115

120

125

2º.- "MONTAJE PERFECCIONADO PARA TESTEROS DE ENVASES", de conformidad en un todo en lo esencial y fines industriales a lo descrito en la precedente Memoria Descriptiva y gráficamente representado en las figuras del plano adjunto para su mejor comprensión.

12-8-972

1144227



- 6 -

Esta Memoria consta de SEIS hojas, escritas o mecanografiadas por una sola cara y a doble espacio en 128 líneas.

Valencia, 20 Diciembre 1968  
Por autorización del interesado.

*J. C. López*

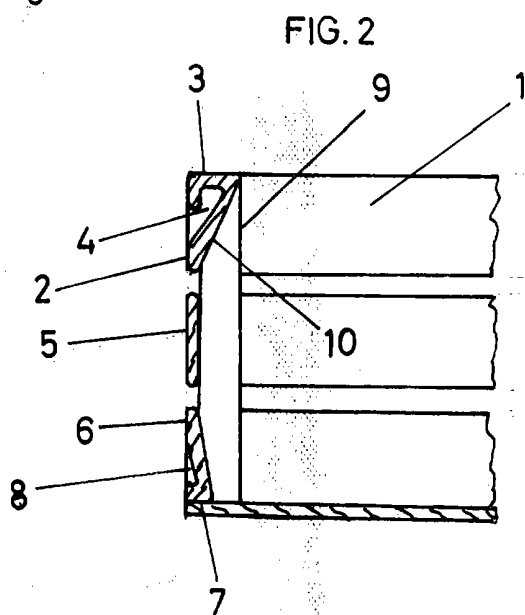
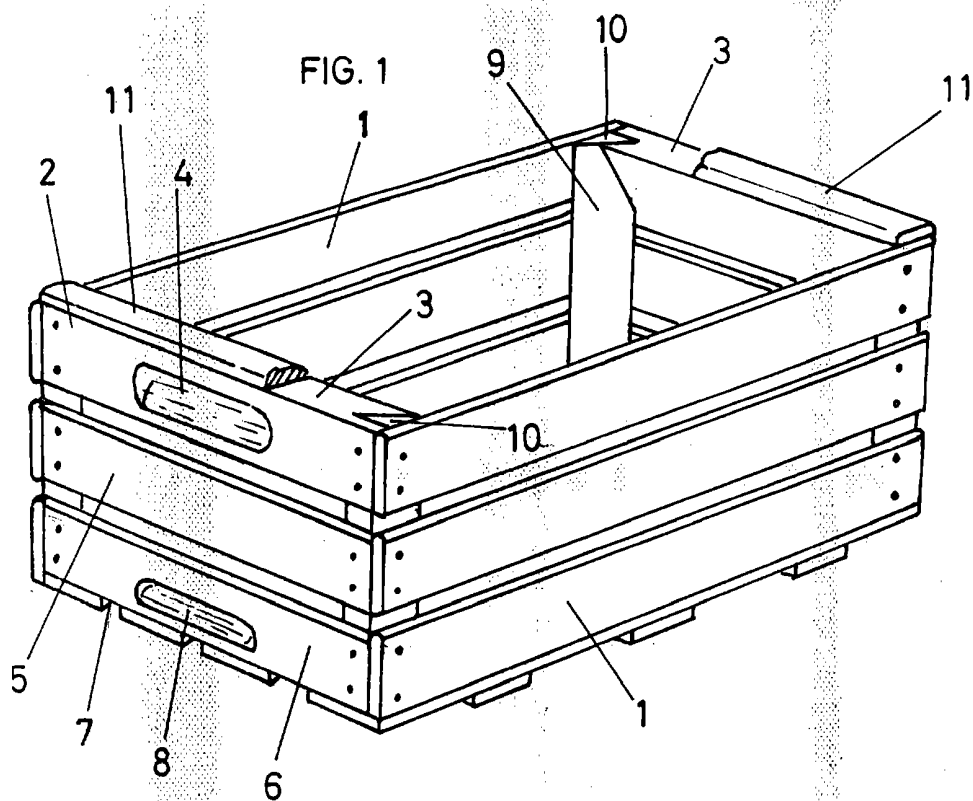

escala variable  
valencia, diciembre 1968  
p. a.

*Ricardo Benlloch*