

144206



- 5 DIC 1968

144206

MODELO DE UTILIDAD

por 20 años

por "CALENDARIO DE SOBREMESA", a favor de D. Jaime BAUCELLS Reig y D. Javier ANGULO Gracia, de nacionalidad española, domiciliados en BARCELONA, Escipión, 57.

=====

MEMORIA DESCRIPTIVA

5. El presente Modelo de utilidad se refiere a un calendario de sobremesa, del tipo que comporta una tarjeta mensual con la indicación de la distribución de los días y las semanas de un mes determinado. El nuevo almanaque se caracteriza por la presentación simultánea al mes en curso de un motivo gráfico de tipo preferentemente caracterizado por sus cualidades estéticas y la exhibición de un mensaje comercial o de tipo similar, que puede consistir en un reclamo publicitario cuando el calendario constituye un artículo de propaganda.

10. El nuevo almanaque consta de una caja rectangular y aplanada en cuyo interior se aloja un paquete de tarjetas mensuales, cada una de las cuales posee la distribución de los días y semanas del mes, un motivo gráfico y una zona con un mensaje publicitario, apareciendo cada uno de tales elementos a través de sendas aberturas practicadas en la cara principal de la caja.
15. Al disponer cada mes la tarjeta correspondiente al mismo, se

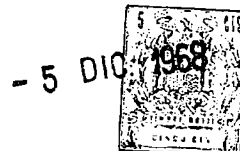

harán visibles las indicaciones y dibujos pertinentes, con una doble finalidad informativa y recreativa.

Para facilitar la explicación, se acompaña a la presente memoria una hoja de dibujos, en los que se ha representado, a título de ejemplo ilustrativo y no limitativo, un caso de realización de un calendario de sobremesa, según los principios de las reivindicaciones.

En los dibujos:

La figura 1 representa la cara principal de la caja envolvente, así como las zonas correspondientes al calendario del mes, al motivo gráfico exhibido y al mensaje comercial presentado.

Las figuras 2 y 3 constituyen sendas secciones longitudinal y en planta, y transversal y en alzado, respectivamente, del cuerpo del almanaque.

La figura 4 muestra la cara posterior del dispositivo, y la figura 5 indica la fase de introducción del paquete de tarjetas mensuales en la caja envolvente.

Los componentes del calendario, representados y numerados en los dibujos, son los siguientes:

-1-, cara delantera y principal de la caja envolvente, cuya cara posterior es la -2- y las laterales superior e inferior son las -3- y -4-, en tanto que la lateral -5- es abierta y posee una entrada curvilínea -6-, siendo cerrada la cara opuesta -7-; -8- y -9-, cartelas triangulares de soporte del cuerpo de la caja, en disposición perpendicular y simétrica respecto a ella; -10-, abertura lateral, preferentemente circular, de la caja envolvente, destinada a permitir la visión a su través de un motivo gráfico contenido en las tarjetas mensuales; -11-, abertura para la visión a su través de la indicación de los días y semanas distribuidos según el mes de la fecha; -12-, abertura



inferior destinada a permitir la visión de la indicación correspondiente al mensaje comercial presentado, siendo su forma preferentemente rectangular, en tanto que la de la ventana -11- será circular y de menor tamaño que la -10-.

5. El paquete de tarjetas mensuales -13- constará lógicamente de 12 unidades, cuando cada tarjeta tiene impresa una sola cara, o de 6 unidades, cuando cada tarjeta tiene sus dos caras útiles. Cada cara útil de las hojas mensuales comporta una zona -14- en la parte izquierda, provista de un motivo gráfico que será visible a través de la abertura -10-; el calendario del mes, según -15-, que se hará visible a través de la abertura -11-, y un mensaje comercial -16-, que será visible a través de la abertura inferior -12-, resultando en conjunto las zonas visibles -17-, -18- y -19-, respectivamente.

10. La caja envolvente se realizará preferentemente de material plástico rígido, y podrá utilizarse en sucesivos años, por recambio de la colección anual de tarjetas mensuales.

15. Todo cuanto no afecte, altere, cambie o modifique la esencia del calendario descrito, será variable a los efectos del actual Modelo.

N O T A.

20. Se reivindica como objeto de este registro por Modelo de utilidad:

1.- Calendario de sobremesa, caracterizado esencialmente por constar de una caja paralelepípedica y aplanada, una de cuyas caras principales será la frontal del dispositivo y comporta por lo menos tres aberturas, la primera de las cuales es preferentemente circular y ocupa la mitad izquierda de la superficie útil; la segunda, de forma preferentemente circular, ocupa la parte superior de la zona restante, en tanto que la tercera abertura, preferentemente rectangular y alargada, ocupa



la parte inferior y apaisada de la misma región de la cara frontal.

5. 2.- Calendario de sobremesa, según la reivindicación anterior, caracterizado por la provisión de una serie de tarjetas mensuales, cada una de las cuales posee por lo menos una de sus caras útiles, provista en su mitad izquierda de un motivo gráfico cualquiera, en la parte superior de su mitad derecha del calendario correspondiente al mes de la fecha, y en la parte inferior de la misma zona derecha de un mensaje publicitario cualquiera.

10. 3.- Calendario de sobremesa, según las reivindicaciones anteriores, caracterizado por la provisión de una cara lateral abierta de la caja envolvente, en orden a permitir la introducción y extracción de las tarjetas mensuales, facilitada mediante un entrante en la cara posterior, resultando visibles, a través de las aberturas de la cara frontal, una parte circular del motivo gráfico presentado, una zona circular con el calendario mensual y una zona rectangular con el mensaje publicitario exhibido.

15. 4.- Calendario de sobremesa, según las reivindicaciones anteriores, caracterizado por la provisión en la cara posterior de la caja, de dos elementos de sustentación constituidos facultativamente por apéndices triangulares solidarios y derivados de aquella cara, determinantes de la posición levemente inclinada del cuerpo de la caja respecto a un plano vertical.

20. Sean cuales fueren las circunstancias que concurren en la esencialidad del Modelo de utilidad, definido en las anteriores reivindicaciones, cuyo objeto es:

5.- "CALENDARIO DE SOBREMESA".

25. 30. Consta la presente memoria de cinco hojas foliadas, mecanografiadas por una sola cara y de los dibujos unidos a

- 5 DIC.



la misma.

Barcelona, - 5 DIC. 1968

P.A. de D. Jaime BAUCELLS Reig y
D. Javier ANGULO Gracia,

A handwritten signature in dark ink, appearing to be "J. Reig". The signature is written in a cursive style and is located below the typed names.

F.

5 DIC. 1958
101
101

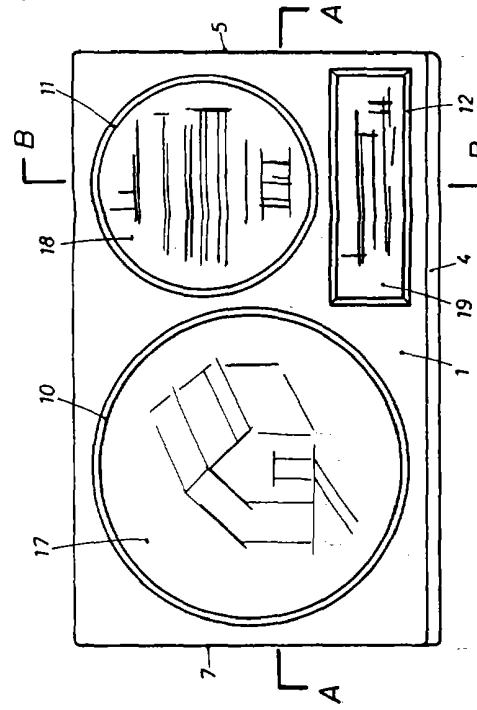
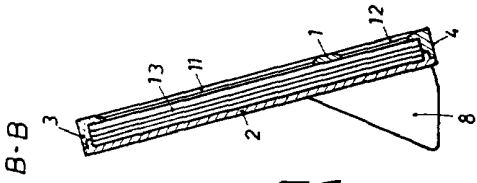

FIG. 1



A-A

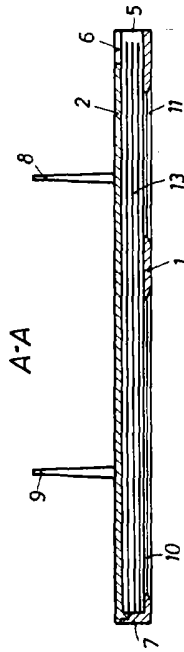

FIG. 2

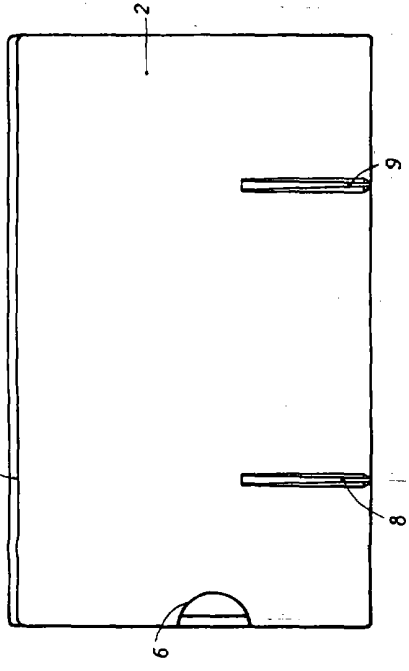

FIG. 4

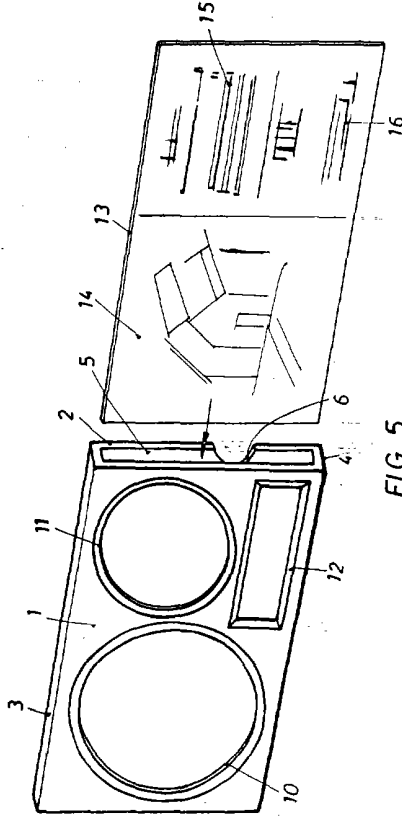

FIG. 5

BARCELONA
P. A.