

144101



MODELO DE UTILIDAD

DURACION: 20 AÑOS

OBJETO: UN JUGUETE DIDACTICO

-----

A favor de: D. JORGE ROIG GOMEZ

Domicilio: Avenida de América, 42 - MADRID

Nacionalidad: Española

-----



5 El presente modelo de utilidad, tal como su enunciado indica, se refiere a un juguete didáctico, de acuerdo con la descripción que del mismo se realice, - que ha de entenderse en su más amplio sentido y no restrictivamente.

10 El modelo cuyo registro se preconiza por medio del presente escrito supone una interesante novedad en el campo específico de su aplicación industrial, pues - como es sabido cada vez alcanza mayor desarrollo la idea de la utilización preferente del juguete de tipo didáctico, capaz de entretener al niño al mismo tiempo que cumple insensiblemente una labor de enseñanza y estímulo de las facultades intelectuales.

15 El modelo que se presenta consiste esencialmente en un juguete caracterizado por constar de un cilindro roscado vertical, cuyo extremo inferior, creca de la base presenta una zona sin roscar, con el fin de que al - roscar a la base una pieza cuadrangular, ésta no puede subir a la largo del cilindro y quede apoyada en el suelo manteniendo de pié el conjunto. El juguete se completa  
20 con otras dos piezas: una destinada a ocupar una porción central sobre el cilindro cuya forma es circular y otra que se enroscará a la parte superior del cilindro, de forma triangular. Estas dos piezas son naturalmente, susceptibles de permutar sus posiciones y de ocupar cualquier posición a lo largo del cilindro.  
25



30

El conjunto se fabricará preferentemente es un plástico de relativa dureza y cada una de las piezas estará pintada de distinto color, con objeto de excitar la atención del niño. La finalidad del juguete es acostumar al niño a las operaciones de roscado, armando y desarmando a voluntad el conjunto.

35

Con el fin de hacer más comprensible la explicación desarrollada, en el plano adjunto se han representado dos vistas del modelo, siendo la figura 1ª una vista en planta y la figura 2ª una vista superior, habiéndose señalado los elementos más característicos con arreglo a la enumeración siguiente: 1) Cilindro roscado 2) Pieza base cuadrangular 3) Pieza triangular 4) Pieza circular.

40

Descrita suficientemente la naturaleza del presente modelo de utilidad, se hace constar expresamente que cualquier modificación de detalle que pudiera introducirse, se considerará incluida dentro del mismo, en tanto no altere fundamentalmente sus características sustanciales.

45

Por último, se declaran de novedad y propia invención las siguientes

#### REIVINDICACIONES

50

1) UN JUGUETE DIDACTICO, caracterizado esencialmente por constar de un cilindro vertical roscado que, cerca de su extremo inferior, presenta una zona lisa, con



55

el fin de que sirva de tope a la subida de una pieza cuadrangular dotada de un orificio central con una rosca interna, que encaja en la parte inferior del cilindro y queda formando la base del conjunto, manteniendolo en pié, estando previstas otras dos piezas dotadas tambien de orificio central con rosca interna, una circular y otra triangular, destinadas a moverse por la parte superior del cilindro, obligando la operación de armas y desarmar el conjunto a despertar la atención intelectual del niño.

60

2ª) UN JUGUETE DIDACTICO

65

Todo ello, tal y como queda expuesto en la presente memoria descriptiva, que consta de cuatro hojas, foliadas y mecanografiadas por una sola de sus caras y a dos espacios y hoja de plano adjunta.

Madrid, 21 Diciembre 1.968

70

LUIS M. DE ZUNZUNESAN  
Por Poder



FIG. 1

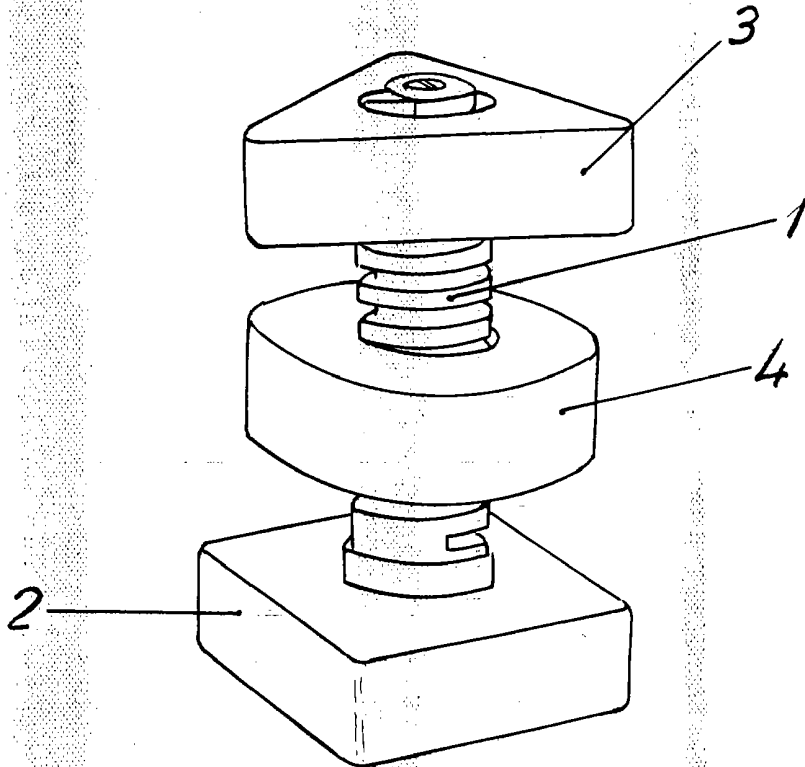
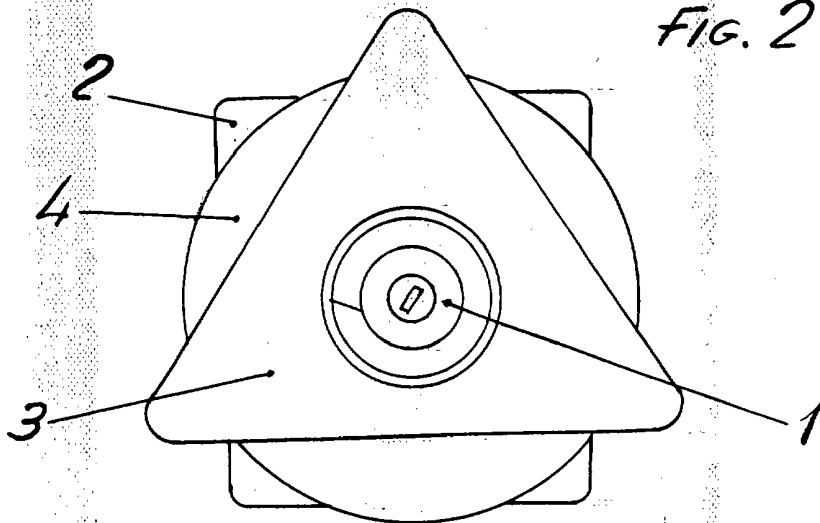

FIG. 2



Escala variable  
Madrid: 21 DIC. 1968

LUIS M. DE ZUNZUNEN  
Por Poder