

144118



MEMORIA DESCRIPTIVA

que se acompaña a la solicitud de

MODELO DE UTILIDAD

que se solicita por veinte años en España, a favor de WMF ESPAÑOLA, S. A., de nacionalidad española, domiciliada en MADRID.- c/. Avenida del Mediterráneo, número, 24.

p o r

" MODULO PARA LA FORMACION DE VITRINAS EXPOSITORAS DE

MENAJE "

"="="="="="="="="

El presente registro de Modelo de Utilidad, concierne como su enunciado indica, a un módulo para la formación de vitrinas expositoras de menaje, de acuerdo con la descripción detallada que del mismo se realiza, debiendo de interpretarse siempre este concepto en su más amplio sentido y nunca en limitativo.



1938

Las vitrinas formadas con estos módulos, son especialmente apropiadas para su exhibición en locales de grandes dimensiones en los cuales estas pueden ser observadas desde muy diferentes ángulos, en virtud de la especial configuración de los módulos que la forman que permiten que su interior sea visto desde cualquier lugar. Estando estas vitrinas caracterizadas asimismo por la gran rapidez con que pueden ser montadas y desmontadas.

Para la debida comprensión de este objeto se adjunta a la presente memoria descriptiva, una hoja de planos en la que a título de ejemplo, se representan todas y cada una de las partes que lo forman, y relación que guardan entre sí.

En la citada hoja de dibujos se representan las siguientes figuras:

FIGURA PRIMERA.- Representa a título de ejemplo, una de las múltiples formas que pueden adoptar las vitrinas expositoras formadas por los módulos objeto del presente registro.

FIGURA SEGUNDA.- Ilustra una vista en perspectiva de un módulo.

FIGURA TERCERA.- Corresponde a una sección del módulo.

En estas figuras y con el mismo valor en todas ellas se aprecian las siguientes referencias:

1.- Módulo, el cual presenta forma de cubo, siendo su interior hueco, y estando sus seis caras vacías, de forma que puede ser visto su interior desde cualquier ángulo.



Estos módulos para su acoplamiento y poste -  
rior transformación en vitrinas expositoras, no nece -  
sitan de ningún medio auxiliar, pues esto se consigue  
40 por la simple superposición de unos sobre otros, o bien  
por su alineación horizontal regular o irregular, con  
lo que se consigue una gran rapidez en su montaje y des  
montaje, y principalmente su gran ventaja estriba en la  
multitud de formas que se pueden conseguir con un núme-  
45 ro determinado de elementos.

2.- Son los vertices del módulo, los cuales  
presentan sus lados externos ligeramente cóncavos, lo  
que determina que las caras vaciadas del mismo presen-  
ten forma cuadrangular de lados convexos y vértices cur  
50 vos.

3.- Pestaña interior que presenta la base del  
módulo y que sirve de base al cristal -5- el cual queda  
dispuesto en el interior del mismo.

4.- Pestaña interior que presenta el módulo en  
55 su base superior y en toda su periferia, la cual sirve  
para recibir al cristal correspondiente.

5.- Cristales mencionados, que sirve de base  
a los artículos que se vayan a exhibir en el interior  
de los módulos.

60 Estos módulos una vez montados pueden llevar  
cubriendo cualquiera de sus caras vaciadas, láminas que  
hagan alusión a los productos a exhibir, o bien a la ca-  
sa exhibidora.

65 Su fabricación se hará normalmente a base de  
madera, aún cuando no existe ninguna limitación sobre  
el particular, pudiendo ser cualquier material apropia-  
do.



70

Descrita suficientemente la naturaleza del Modelo, se hace constar expresamente que cualquier modificación de detalle que se introduzca en el mismo se considerará incluida dentro de esta protección en tanto que no altere o modifique esencialmente su finalidad característica.

N O T A

"="

75

Por último se declaran de novedad y utilidad las siguientes:

R E I V I N D I C A C I O N E S

"="

80

1ª.- Módulo para la formación de vitrinas expositoras de menaje, caracterizado esencialmente porque el mismo presente la forma de un cubo hueco y cuyas caras exteriores han sido vaciadas, lo que permite al ser montados para formar la correspondiente vitrina, que la visibilidad de los artículos contenidos en el interior de los mismos sea perfecta desde cualquier ángulo en que se observe el conjunto.

85

2ª.- Módulo para la formación de vitrinas expositoras de menaje, caracterizado según la anterior reivindicación, porque tanto su base inferior como la superior, se encuentran dotadas de unas pestañas periféricas interiores, las cuales permiten la adaptación sobre el mismo de sendos cristales, los que servirán de base a los artículos a exhibir.

90

3ª.- Módulo para la formación de vitrinas expositoras de menaje, caracterizado según las anteriores reivindicaciones, porque para la formación de estas vitrinas no son necesarios ninguna clase de medios auxiliares



95

puése estos módulos simplemente van superpuestos unos sobre otros o bien alineados sobre el suelo formando grupos más o menos regulares, de manera que pueden ser sucesivamente montadas multitud de vitrinas diferentes entre sí, con la sola variación de la posición de unos cualesquiera de los módulos que la forman, pudiendo esto efectuarse con la mayor rapidez, en virtud de la no utilización de ningún medio auxiliar para su unión.

100

4ª.- MODULO PARA LA FORMACION DE VITRINAS EXPOSITORAS DE MENAJE.

Todo ello tal y como se describe en el cuerpo de la presente, memoria y se reivindica en su nota.

Esta memoria descriptiva consta de cinco hojas foliadas y mecanografiadas por una sola de sus caras y a dos espacios.

Madrid, 18-Diciembre-1.968

POR AUTORIZACION DEL SOLICITANTE

José Luis Rodríguez Pomatto  
D. F.



FIG. 1

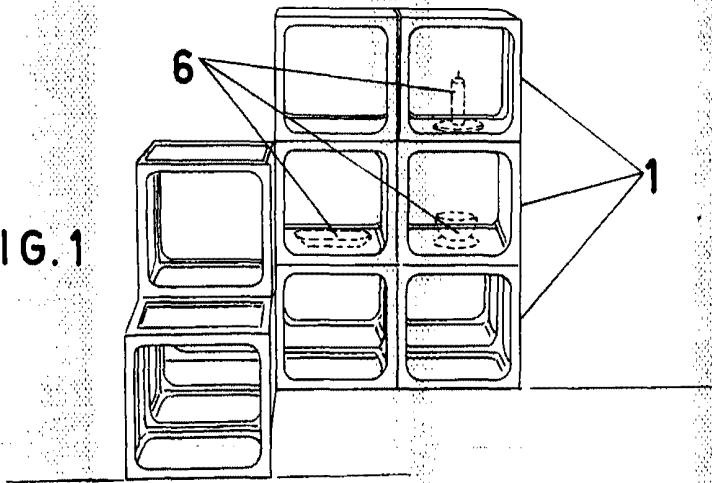

FIG. 2

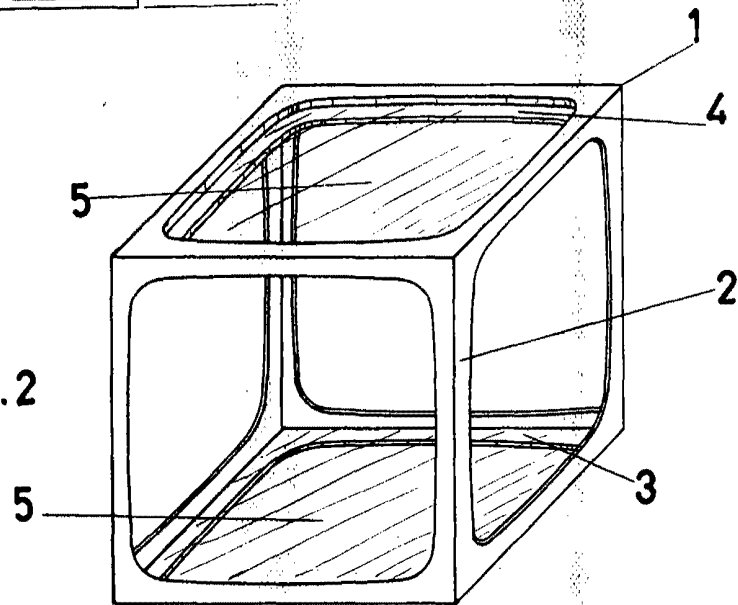
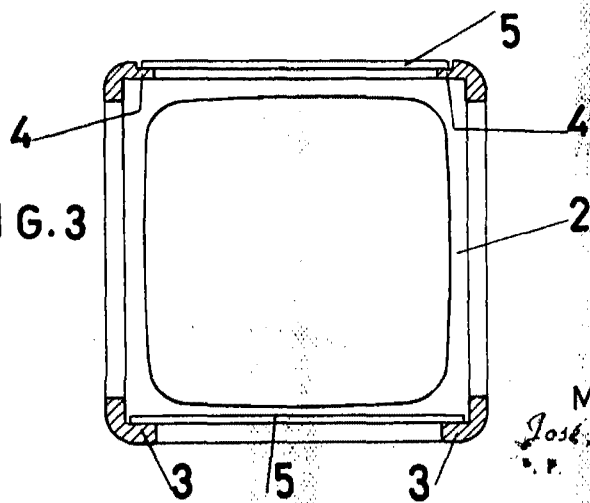

FIG. 3



ESCALA VARIABLE

MADRID, 10 DIC. 1961.  
José Luis Rodríguez Domínguez  
A.P.