

144117

144117

19 DIC



- 1 -

MEMORIA DESCRIPTIVA

que se acompaña

a la solicitud de

registro de un MODELO DE UTILIDAD por veinte años en España, a favor de DON EDMUNDO LLORET NAVARRO, residente en MADRID, Plaza del Capitan Cortés, 5, de nacionalidad española,

por:

"FIGURA RECORTABLE Y ARMABLE PERFECCIONADA"

-----



La invención a que se refiere la presente memoria, constituye una novedad industrial con características y ventajas que la hacen merecedora del privilegio de explotación exclusiva que por ella se solicita, de acuerdo con las prescripciones del Estatuto vigente sobre Propiedad Industrial de 26 de Julio de 1.929, texto refundido, publicado el 30 de Abril de 1.930.

El presente registro de Modelo de Utilidad concierne, como su enunciado indica, a una figura recortable y armable perfeccionada, de acuerdo con la descripción detallada que del mismo se realiza, debiendo interpretarse siempre éste concepto en su mas amplio sentido y nunca en limitativo.

Este resultado industrial mejora notablemente todo cuanto sobre el particular se conoce y utiliza actualmente, tanto por su sencillez constructiva, como de aplicación, resistencia, duración, indeformabilidad, facilidad de recortado y armado de la figura, amenidad, sugestividad y economía.

Para la debida comprensión de éste objeto, se adjunta a la presente memoria descriptiva una hoja de planos en la que a título de ejemplo se representan todas y cada una de las partes que lo forman y relación que guardan entre sí.

En la citada hoja de dibujos queda representado:

FIGURA PRIMERA.— La misma representa una vista planificada del cuerpo propiamente dicho de la correspondiente figura, en la que existen las patas posteriores.

FIGURA SEGUNDA.— Es otra vista de la parte anterior del cuerpo con las correspondientes patas.

FIGURA TERCERA.— Corresponde a la cabeza de la figura representativa.

FIGURA CUARTA.— Son las melenas de la figura.

FIGURA QUINTA A DECIMA.— Ilustran las distintas fases de armado

12-0-972

- 3 -

7-4-117



de la figura.

En éstas figuras y con el mismo valor en todas ellas, se aprecian las siguientes referencias:

35 1.- Cuerpo general, constituido por una lámina, cuyo desarrollo apreciado en la figura 1ª del plano anexo, representa un león constituido bajo una anatomía convencional.

2.- Son los bordes inferiores de ésta lámina, que actúan de zona de sustentación del conjunto y correspondiente a la disposición de las patas posteriores del felino.

40 3.- Son las zonas de dobléz de la figura en tres planos, dos laterales y paralelos y uno superior que estructura corporeamente a la referida figura.

45 4.- Zonas de corte del cuerpo -1-, que facilitan la incorporación sucesiva de los elementos figurativos del conjunto, realizándose ésta adaptación por simple encaje en las ranuras -4- de las demás láminas solidarias.

5.- Cabeza del animal, formada por una lámina, que se acondiciona en la primera ranura -4-, según el detalle de la figura 6ª de la adjunta ilustración.

50 6.- Melenas del animal, que respectivamente se ajustan en la segunda y tercera ranura -4-, según los detalles de las figuras 8 y 9 del plano.

7.- Zonas de corte para la formación de ranuras de las melenas -6- en las ranuras -4- del cuerpo antes citadas.

55 Estas melenas, quedan con la zona cortada hacia la parte inferior, realizándose un doble ajuste machihembrado.

8.- Parte posterior del cuerpo, de disposición planificada, que se ajusta en la última ranura -4-, según el detalle de la figura 7ª de la adjunta representación gráfica.

9.- Zonas de corte de la lámina -8-, que forman una lengüeta interior -10-, que queda en la parte interior del cuerpo -1- y en el par de ranuras correspondientes, actuando de medio separador de los planos late-



rales del indicado cuerpo -1-, asegurandose su correcto posicionado en sentido equidistante.

65 Por su parte el borde inferior de la lámina -8-, actúa en combinación con los bordes -2- del cuerpo -1-, de zona de sustentación del conjunto.

Dicho borde inferior corresponde a la disposición de las patas anteriores de la fiera.

En todas éstas láminas, están representadas en forma grotesca los detalles de la figura de león aludida.

70 Aunque a título de ejemplo se ha representado la figura de un león, puede ser cualquier animal, tal como un toro, caballo, ciervo, elefante, etc., sin ninguna limitación sobre el particular.

75 La formación de la figura en el orden estructural, se realiza a partir del corte de las figuras de la lámina base, por cualquier medio cortante, tal como tijeras, cuchillas o similar y el armado se realiza racionalmente y sin precisión de ningun medio auxiliar, tal como grapas, pegamentos o análogos, pudiendose fabricar en cualquier material apropiado.

80 Hecha la descripción precedente, es preciso añadir que los detalles de realización de la idea expuesta, pueden variar, sin que por ello cambie la esencia de la invención, que es la que se desprende de los párrafos que anteceden y se reivindica en la siguiente

N O T A

85 En resumen: El Modelo de Utilidad que se solicita, recaerá sobre las reivindicaciones siguientes:

90 1ª.- FIGURA RECORTABLE Y ARMABLE PERFECCIONADA, caracterizada porque en una lámina impresa se presentan con caracter separable por corte, las distintas partes formativas de la estructura convencional de un animal, cuyo cuerpo general presenta en su parte longitudinal dos zonas de plegado, que determinan la formación de dos bandas, la-

19 DIC. 1968



95

terales unidas por su parte superior por otra banda, existiendo en la parte anterior y superior, unos cortes que facilitan el sucesivo montaje de la cabeza, dos sectores formativos de las melenas y de la parte anterior del animal representado, siendo las patas previstas en los bordes inferiores y actuando de zonas de sustentación del conjunto corporeo.

2\*.- FIGURA RECORTABLE Y ARMABLE PERFECCIONADA".

Todo ello tal y como se describe en la presente memoria, que consta de cinco páginas escritas a máquina y dibujos que se acompañan.

Madrid, 19 DIC. 1968

JOSE LAHIZALGA,



FIG.1

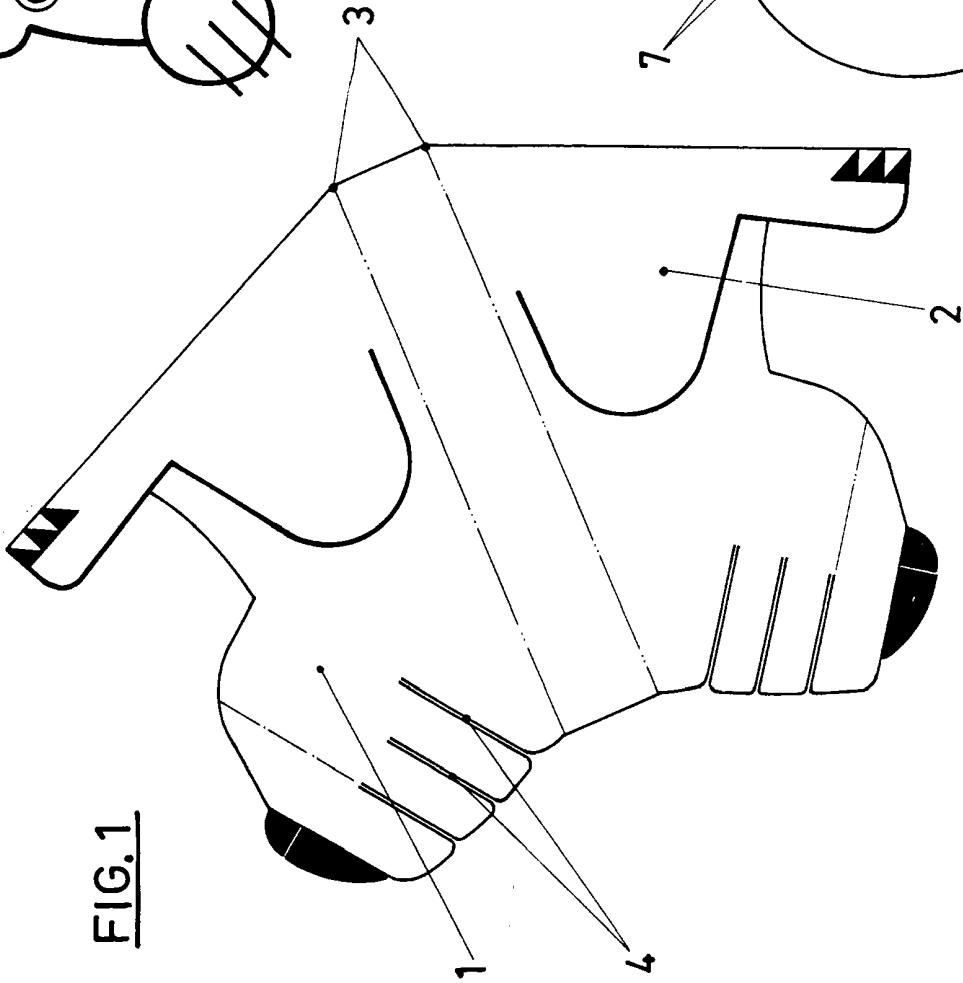

FIG.3

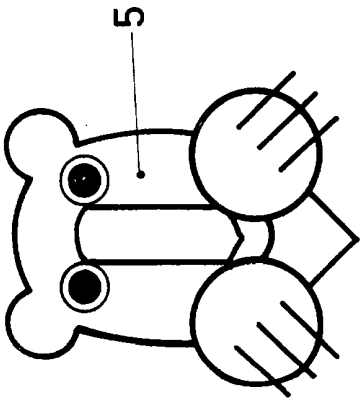

FIG.2

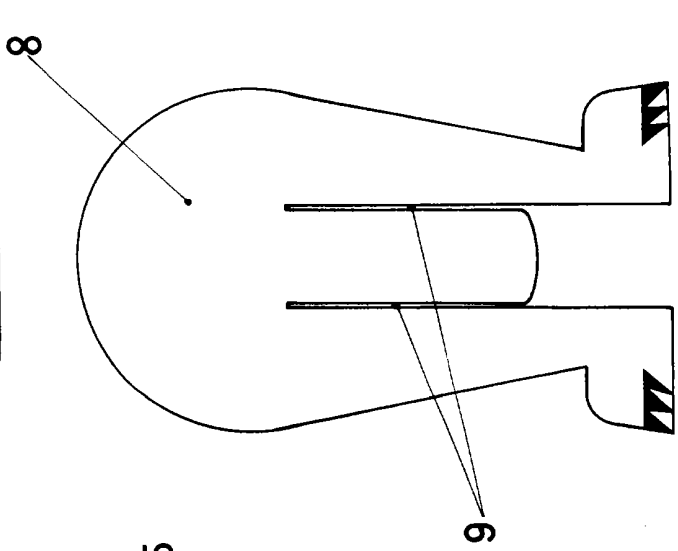
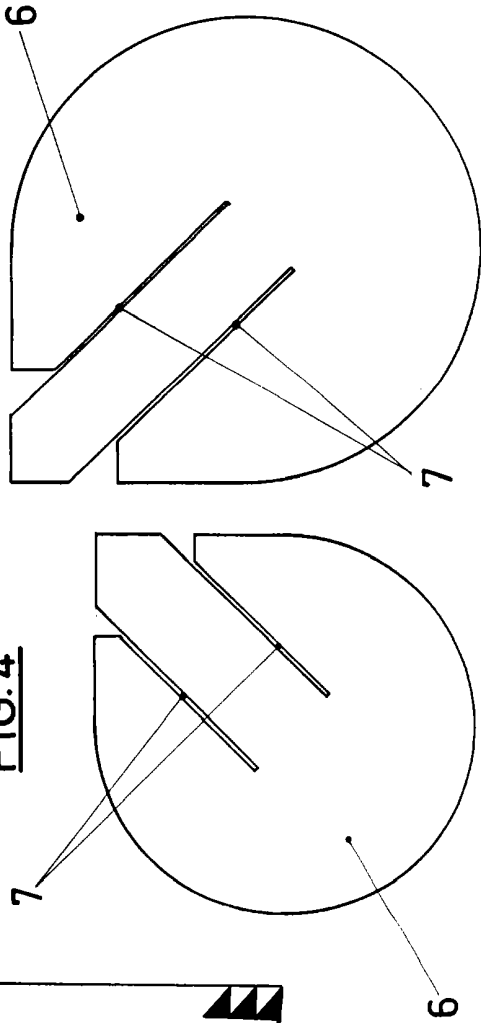
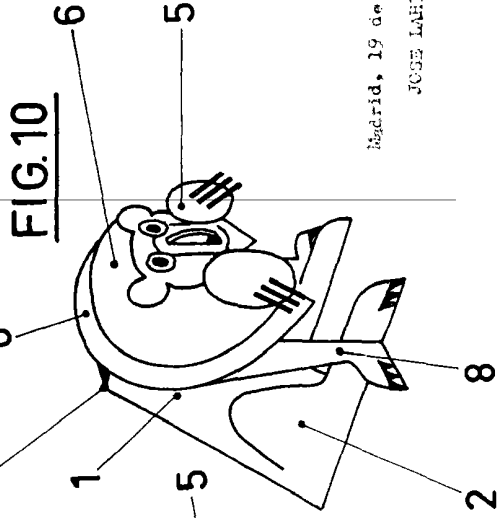
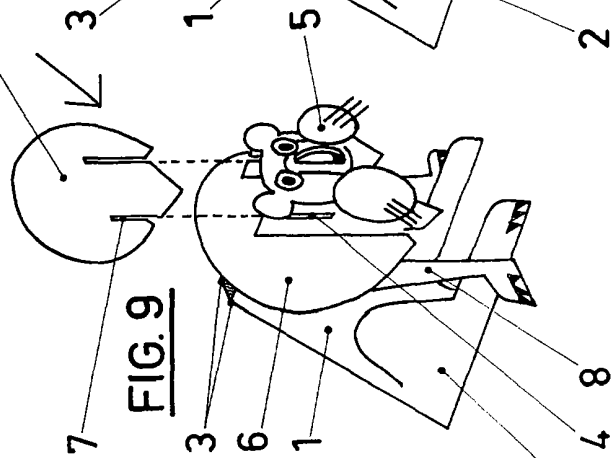
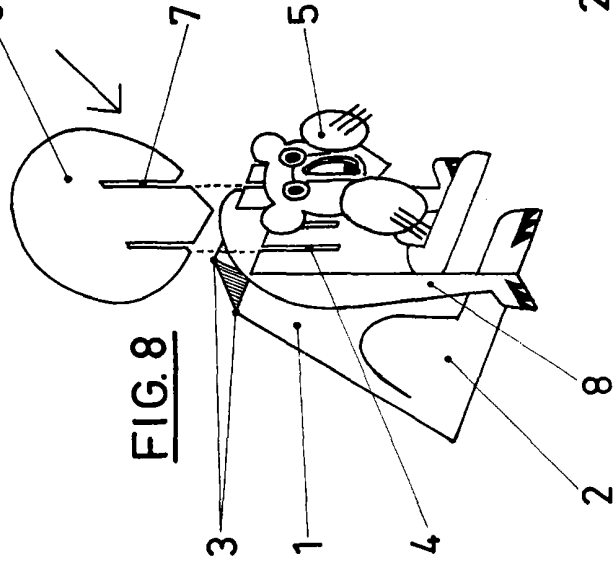
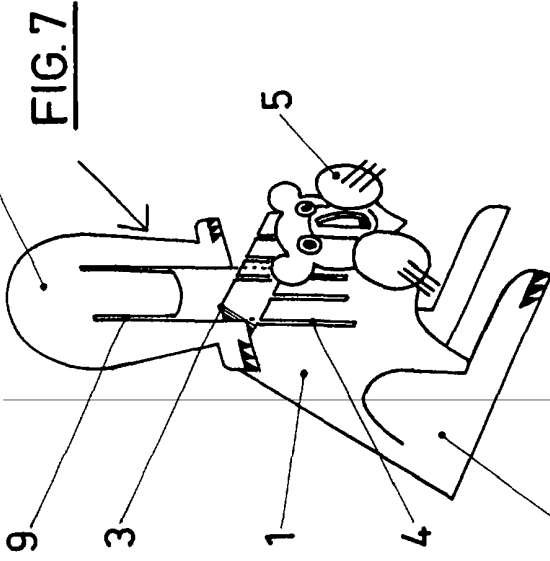
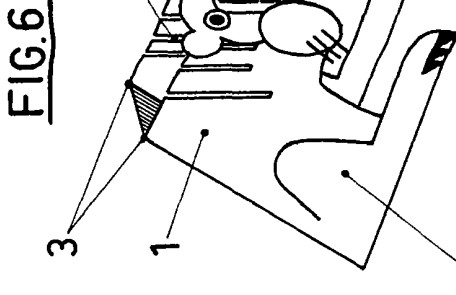
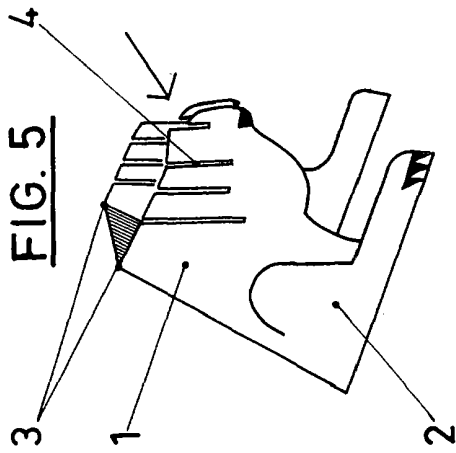

FIG.4



1968



Madrid, 19 de Diciembre de 1960  
 JOSE LAHITALGA,

ESCALA VARIABLE