

144068



MEMORIA            DESCRIPTIVA

del Modelo de Utilidad, por 20 años, solicitado a favor de EMBALAJES LIGNO, S. A., de nacionalidad Española, residente en Barcelona, Av. Meridiana nº 292, por " UNA CAJA PERFECCIONADA ".

El presente Modelo de Utilidad se refiere a una caja perfeccionada aplicable a artículos que tengan que ir colgados, especialmente prendas de vestir.

5        La disposición especial de la parte superior de la caja hace que siempre se dispongan las cajas de forma correcta, con lo que las prendas están colgadas debidamente sujetas y sin inversiones posibles que solo contribuirían a arrugarlas desmereciendo su presentación.

10        La caja se caracteriza porqué el cuerpo paralelepípedo presenta el terminal en uno de sus extremos con los testeros de planos paralelos verticales de forma trapezoidal cuyos lados inclinados son las directrices de las caras inclinadas, prolongación de las otras planas paralelas. Cada una de las caras inclinadas se prolonga según dos pestañas sucesivas, la primera de plano horizontal determina la parte plana superior  
15        correspondiente a la directriz de la base menor de los testeros trapezoidales y la segunda de plano vertical, se superpone en el interior de la caja con la pestaña correspondiente de la



pieza simétrica.

20 Una de las pestañas verticales de la cumbrera de la caja presenta unas aberturas uniformemente distribuidas, cada una de las cuales presenta un refuerzo perimetral metálico. Las aberturas sirven para suspender los ganchos de los colgadores o de otro tipo de dispositivo de suspensión de prendas. De los bordes inclinados de los testeros trapeziales sobresalen unos salientes  
25 triangulares que, mediante sus pestañas, se montan entre el testero y las pestañas horizontales que forma el puente horizontal de anchura igual al ancho de la base menor del testero. Estas piezas triangulares actúan de cartelas de refuerzo de la  
30 parte superior de la caja.

La cara vertical correspondiente a la abertura de la caja presenta una línea de doblez diagonal, que permite colocar bien las prendas sin que se doblen y sin afectar a la solidez de la caja.

35 En la hoja gráfica adjunta y a título de ejemplo se representa un caso de realización práctica de la caja perfeccionada objeto del presente Modelo de Utilidad.

Las figs. 1 y 2, son el desarrollo de las dos mitades de la caja, viéndose en la fig. 3 la vista en alzado de la caja por el lado de la abertura. Las figs. 4 y 5, son el alzado posterior y el lateral de la caja con las correspondientes vistas en planta inferior y superior. La figura 6 representa la vista en alzado de la cara delantera de la caja con la tapa abierta. La  
40 fig. 7 es el detalle ampliado del corte de las pestañas con anillos de suspensión efectuado según la línea de corte AB de  
45 la fig. 1.

Siguiendo los dibujos se advierte la cara vertical posterior rectangular -1- de la caja, con la prolongación inferior -2-



que forma parte del fondo y con la que tiene de común la línea  
50 de dobléz -3-. El borde superior y a partir del dobléz -4-,  
se enlaza con una de las caras inclinadas -5- de la parte supe -  
rior que continua, a partir de las líneas paralelas de dobléz -6-  
y -7-, formando la tira -8- horizontal en el montaje de la caja  
y la -9- vertical que se superpone con la de la otra mitad del  
55 desarrollo de la caja. La tira -9- lleva los orificios -10- con  
marco de anillo rígido -11- para evitar que se estropeen loa  
bordes, cuando de los orificios se suspendan los ganchos de col-  
gadores o elementos similares. La parte del testero presenta  
la cara principal -12- unida por la línea de dobléz -13- con la  
60 cara -14- que forma parte del fondo. Uno de los bordes vertica -  
les de la cara -12- se une, según la línea de dobléz -15-, con  
el borde vertical de la cara -1-, mientras el otro borde pre -  
senta la pestaña de unión -16- con tapa delantera de borde -17-  
con línea de dobléz -17'- que se ve en la fig. 2. La parte su -  
65 perior del testero -12- tiene la forma trapecial -18-, presentan-  
do en sus bordes inclinados las líneas de dobléz -19- con las ca-  
ras triangulares de refuerzo -20-, que presentan en uno de sus  
lados las pestañas -21- da unión con los refuerzos de plano ho -  
rizontal -22- de la cumbrera horizontal superior de la caja.

70 La otra pieza presenta los elementos -1'-, -2'-, -3'-, -4'-  
-5'-, -6'-, -7'-, -8'-, -9'-, -12'-, -13'- -14'-, -15'-, -16'-  
-18'-, -19'-, -20'- y -22'- similares a los numerados de forma  
correspondiente en la fig. 1.

Las piezas triangulares -20'- llevan, en lugar de una pestaña  
75 unos salientes -23- que se introducen en las ranuras -24- de las  
líneas de dobléz -25- de los refuerzos -22-. La sujeción de la  
pestaña -16- al borde de la cara -1- en la parte inferior de la



abertura, se hace con las grapas -26- y de la pestaña -16- al borde libre de la cara -1- se hace con las grapas -27-.

80 Se fabricará la caja perfeccionada con los materiales apropiados a sus elementos componentes, pudiendo variar su forma, acabado y dimensiones y cuantos detalles no alteren, cambien o modifiquen su esencialidad.

===== N O T A =====

85 Se reivindica:-

1ª.- Una caja perfeccionada, caracterizada porqué el cuerpo paralelepípedo presenta el terminal de uno de sus extremos con los testeros de planos paralelos de forma trapecial, cuyos lados inclinados son las directrices de las caras inclinadas prolongación de las otras caras planas paralelas. Cada una de las caras inclinadas se prolonga según dos pestañas sucesivas: la primera de plano horizontal determina la parte plana superior correspondiente a la directriz de la base menor de los testeros trapeciales y la segunda de plano vertical se superpone en el interior de la caja con la pestaña correspondiente de la pieza simétrica.

2ª.- Una caja perfeccionada, según reivindicación primera, caracterizada porqué una de las pestañas verticales de la cumbrera de la caja presenta unas aberturas uniformemente distribuidas, cada una de las cuales presenta un refuerzo perimetral metálico.

100 Las aberturas sirven para suspender los ganchos de los colgadores o de otro tipo de dispositivo de suspensión de artículos. De los bordes inclinados de los testeros trapeciales, sobresalen unos salientes triangulares que mediante sus pestañas se montan entre el testero y las pestañas horizontales, que forman el puente horizontal de anchura correspondiente a la base menor del testero.

105 Estas piezas triangulares actúan de cartelas de refuerzo de la parte superior de la caja.



108 3a.- Una caja perfeccionada.

Consta la presente memoria descriptiva de cinco hojas foliadas  
y escritas por una sola cara.

Barcelona, 7 Diciembre de 1.968.

P. A.

M. LLORT

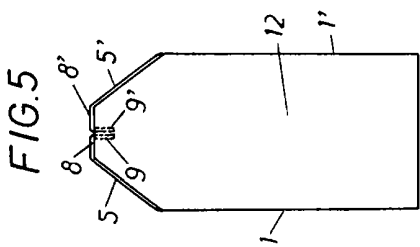
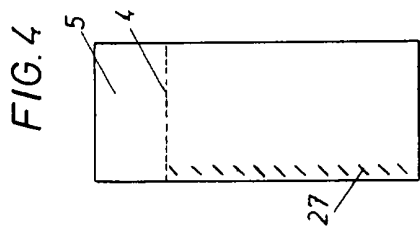
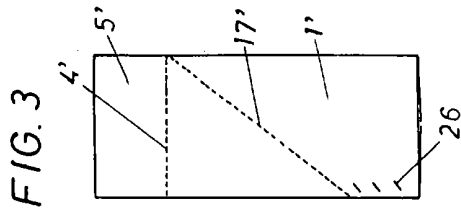
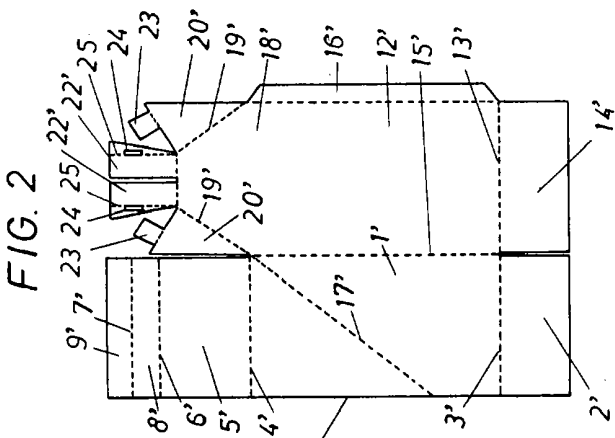
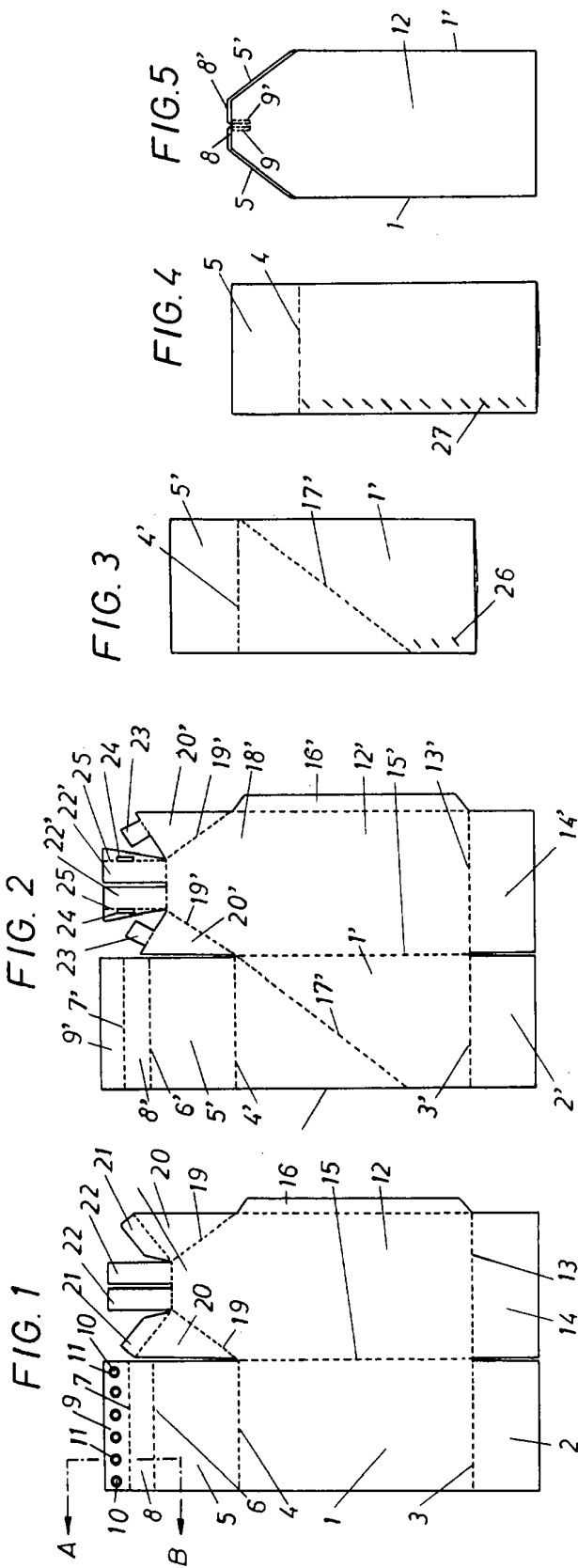

FIG. 6

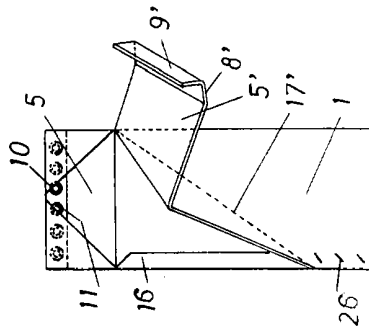

FIG. 7

