

144006



MODELO DE UTILIDAD

por 20 años por

"COLGADOR DE COPAS PARA MUEBLES-BARES Y SIMILARES", a favor de DON JOSE ISABEL GARCIA, de nacionalidad española, domiciliado en MOSTOLES (Madrid), Carretera de Villaviciosa de Odón, Km. 5,6.

MEMORIA DESCRIPTIVA

=====

Cada día resulta más corriente el uso de los muebles bares, los que generalmente vienen provistos de dispositivos para colgar copas, pero estos han sido hasta ahora rudimentarios y en general fabricados en diferentes y varias partes, lo que daba lugar a una mayor carestía y una dificultad en su construcción, siendo necesaria para su instalación una mano de obra especializada. En virtud de la creación, de este colgador de copas, objeto del modelo de utilidad que nos ocupa, logramos la obtención de un sencillo y apropiado dispositivo creado con tal fin y dispuesto para ser adaptado a dicha clase de muebles bares, con suma facilidad.

5.-

10.-



15.- Conocido que nos es su objeto, por medio del presente preliminar, pasaremos a describirlo con la ayuda de la lámina de dibujos adjunta en la que en su figura 1, observamos una planta del objeto y en la figura 2, una perspectiva del mismo.

20.- El colgador, está en esencia constituido por una pletina rectilínea o rectangular 1, cortada en sus dos extremos en bisel, en los cuales han sido practicados los orificios 2, para después de ser trespasados por un tornillo, sujetarlo a la parte interna del mueble-bar. De dicha pletina básica 1, parten perpendicularmente los nervios 3, que proceden de una formación redondeada que hacen ó están en ángulo recto con ellos, y los refuerza sobre la base de la pletina 1. Estos nervios 3, están prolongados hacia arriba, por la formación triangular 4, que sirve del mismo modo de sostén o refuerzo, estando por último, tales nervios 3, prolongados por dos formaciones arqueadas 5, que en conjunto entre las dos, dan lugar a la formación de una terminación a modo o forma de herradura, terminadas en sus extremos por unos remates redondeados 6.

30.- Todo el citado conjunto, está construido en una sola pieza, empleando a dicho fin, un metal fundido o plástico inyectado, con lo que se obtiene tal colgador en una sola pieza, pudiendo ser más o menos largo y estar provisto de tres o más terminaciones para colgar las copas.

35.- Suficientemente descrito el objeto del modelo de utilidad que nos ocupa, hemos de señalar se trata de una de sus variadas formas de realización, sin que sus modificaciones de forma, tamaño, materiales empleados, etc., desvirtuen la esencialidad de su objeto.

#### N O T A

40.- El modelo de utilidad descrito recaerá, pues, sobre las siguientes reivindicaciones:

45.- 1ª.-"COLGADOR DE COPAS PARA BULBENS-BARES Y SIMILARES", caracterizado por estar constituido por una pletina básica alargada y provista de orificios para su inserción en el mueble bar, de la cual parten perpendicularmente dispuestos y en situación horizontal, por tanto, unos nervios reforzados por unas formaciones cilín-

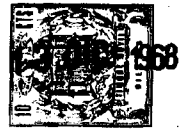

411006

50.- dricas adosadas a las pletinas, por encima de todo lo cual aparecen unas disposiciones triangulares, a ellos acopladas que le sirven de refuerzo, y cuyos nervios están terminados en dos salientes arqueados con sus terminales redondeados, que en conjunto dan lugar a la constitución de una especie de herradura, que tiene por finalidad, el acoplar sobre ella el cuello de la copa, quedando su base o pié por encima de dichas formaciones arqueadas.

2a.-" COLGADOR DE COPAS PARA MUEBLES-BARES Y SIMILARES".

55.- Todo ello tal y conforme queda descrito, representado y reivindicado.

58.- Esta memoria consta de tres hojas mecanografiadas y foliadas por una sola de sus caras, conteniendo un total de cincuenta y ocho líneas.

MADRID A 13 DE DICIEMBRE DE 1968

P.A.

MANUEL DE ARPE.

1006

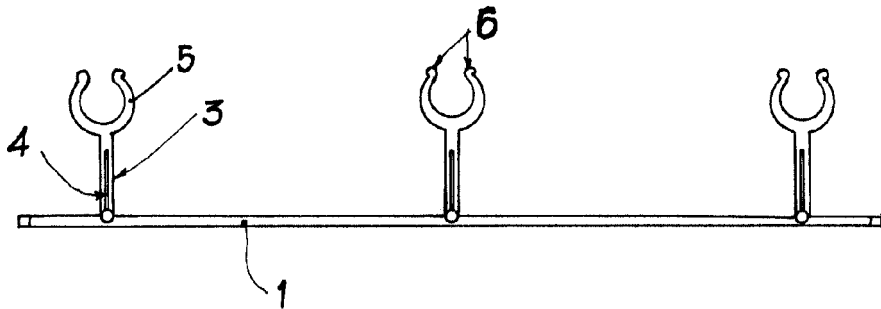

FIG. 1

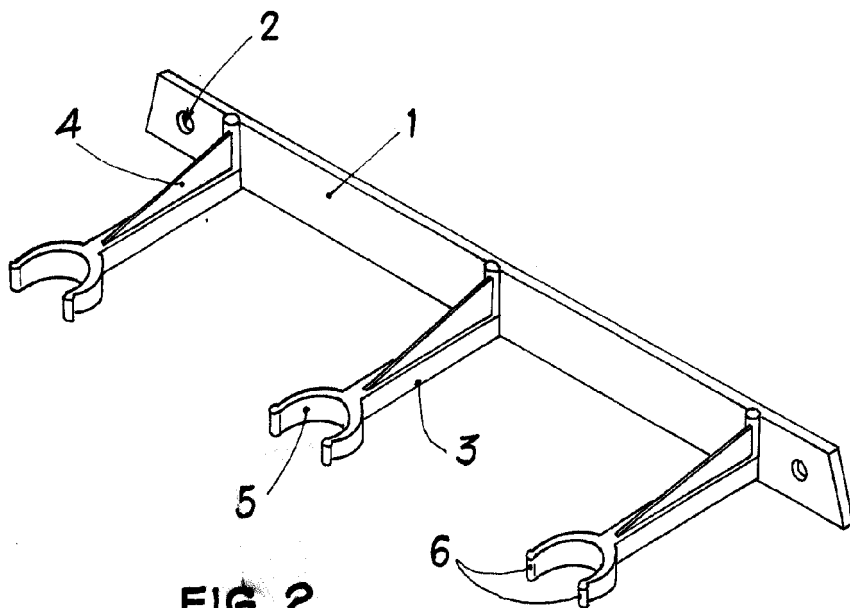

FIG. 2

13 DIC. 1968

Escala variable