



1 43852

1 43852

PATENTE

DE

MODELO DE UTILIDAD

por 20 años

a favor de Don Antonio TARRAGUET PUYO

de nacionalidad española

residente en ENSANCHE DE PARCIS (Barcelona), Avda. de España, 39

por:

"MESA CIRCULAR"

MEMORIA DESCRIPTIVA

La presente Patente de Modelo de Utilidad se refiere a una mesa circular, la cual, gracias a sus características constitutivas, es de resultados altamente eficaces y decorativos, aportando una evidente novedad al mercado.

5. La mesa en cuestión se caracteriza esencialmente, por estar constituida, en su ejecución fundamental, por dos ruedas auténticas de carro, determinadas por los respectivos cubos, radios, arbol de madera y llanta metálica, cuyas ruedas son de diámetro diferente y se hallan colocadas la una sobre la otra, a una cierta distancia entre sí, ocupando la de menor diámetro la parte baja o pie del conjunto y estando situada la de mayor diámetro en la parte alta para actuar de superficie útil de mesa,



para lo cual va provista de una placa circular transparente, quedando completada la rueda inferior o pie con unas pequeñas ruedas de eje orientable, unidas al aro de la llanta y capaces de permitir mover en todos los sentidos a la referida mesa, cuyas dos ruedas de carro que la integran van acopladas a un eje o columna que las mantiene paralelas.

5. La rueda inferior o de menor diámetro, destinada a servir de reposapiés, y la de mayor diámetro o mesa propiamente dicha, se encuentran separadas por un soporte que, por una parte se introduce en el orificio del cubo de aquella rueda base, mientras que, por la otra, penetra en el orificio del cubo de la rueda superior, sobre la que se halla superpuesta la mencionada placa transparente, que se apoya en unos topes elásticos, repartidos sobre algunos de los radios de la propia rueda, la cual, en su montaje al eje o columna citada, puede quedar libre para girar.

10. En la extremidad alta de la columna de soporte y en el centro de la placa transparente de la mesa, pueden figurar sendos orificios coincidentes, destinados a la introducción y fijación de un elemento decorativo o de la varilla de una sombrilla o parasol, acoplables a voluntad a la referida mesa.

15. En la referida columna soporte puede intercalarse una tercera auténtica rueda de carro pero de menor diámetro que el de las dos referidas, poseyendo igualmente una placa transparente circular elásticamente sustentada, colocada de modo fijo o giratorio alrededor de la columna soporte, actuando tal rueda interlacada de auxiliar de la mesa propiamente dicha.

20. La extremidad superior de la columna soporte puede destinarse a recibir la punta enchufable de una barra maciza o tubular, portadora de un apoyo superior al que se acopla, de

25 .
30 .



forma fija o giratoria, una última rueda auténtica de carro, pero de pequeño diámetro, la cual también dispone de la correspondiente placa transparente circular elásticamente apoyada, que es continua o está centralmente perforada para dar paso, en este último caso, al elemento decorativo o a la varilla de la sombrilla o parasol.

Como es de ver por lo apuntado suscitadamente a modo de preámbulo, la mesa de referencia es sumamente práctica, de múltiples aplicaciones y de constitución simple.

10. Para la mejor comprensión de la presente Memoria descriptiva, se acompaña una hoja de dibujos en los que se representa, a título de ejemplo ilustrativo y no limitativo, unos casos de realización del objeto de la invención.

En dichos dibujos,

15. La Fig. 1 es una sección en alzado de todo el conjunto.

La Fig. 2 es un detalle en sección de la parte central de la mesa propiamente dicha.

20. Las Figs. 3, 4 y 5 son esquemas de variantes de adaptación de los componentes de dicha mesa.

25. Esta realización comporta una rueda de carro inferior (1), a la cual están vinculadas unas pequeñas ruedas (2) orientables, capaces de desplazarse en todos los sentidos. En el alojamiento existente en el cubo de la referida rueda (2) se ajusta el extremo del eje o columna (3), que, a su vez, por el otro extremo superior se introduce dentro del cubo de la rueda de carro (4), sobre la que se halla superpuesta la placa transparente (5), que se apoya en unos topes elásticos (6), repartidos sobre algunos de los radios (7), de la propia rueda (4).

30. En el extremo superior del eje o columna (3), y en el



centro de la placa transparente (5), de la mesa (4) existen sendos orificios destinados a la introducción del cuerpo tubular (12) o de un elemento decorativo (11), que se aloja en el orificio (13).

5. Dentro del referido cuerpo tubular (12) puede deslizarse la caña o barra de un parasol (14), el cual queda fijado a la altura deseada por mediación del pomo o palomilla roscada (15).

10. Esta realización puede completarse intercalando una tercera rueda de carro (16), fija o giratoria, la cual también dispone de la correspondiente placa transparente circular (17), con los referidos apoyos elásticos (6). Esta rueda (16) puede apoyarse en el cuerpo tubular (18), que rodea al eje (3).

15. Finalmente la extremidad superior de la barra (12) puede destinarse a recibir solo la varilla de la referida sombrilla (14) o bien ser portadora además de una cuarta rueda de carro (19), que, al igual que las mencionadas anteriormente, será fija o giratoria, y, a su vez, dispondrá de la correspondiente placa transparente circular (20), sostenida por los topes elásticos (6).

20. Además de la facilidad de montaje de esta mesa en cualquiera de sus variantes (que se comprenden fácilmente observando las Figs. 3 a 5), la misma constituye un artículo muy decorativo al emplearse ruedas auténticas de carro, hoy en día destinadas a desaparecer.

25. Convenientemente descrita la mesa circular en cuestión objeto de esta Patente de Modelo de Utilidad, debe hacerse constar que en el mismo podrán introducirse cuantas variaciones de materiales, formas, dimensiones y de detalle se estimen necesarias, siempre que con ello no se altere la esencialidad de

30.



la presente invención.

N O T A

REIVINDICACIONES

Se reivindica como objeto de la presente Patente de

5. Modelo de Utilidad:

10. 1ª.-Mesa circular, que se caracteriza esencialmente, por estar constituida, en su ejecución fundamental, por dos ruedas auténticas de carro, determinadas por los respectivos cubos, radios y aro de madera y llanta metálica, cuyas ruedas son de diferente diámetro y se hallan colocadas horizontalmente, la una sobre la otra, a una cierta distancia entre sí, ocupando la menor de ellas la parte baja o pie del conjunto y estando situada la mayor en la parte alta para actuar de superficie útil de mesa, para lo cual va provista de una placa circular transparente,
15. viniendo completada ventajosamente la rueda inferior o pie con unas pequeñas ruedas de eje orientable, unidas al aro de la llanta y aptas para la movilidad en todos los sentidos de la repetida mesa, cuyas dos ruedas de carro que la integran van acopladas a una columna o eje que las mantiene paralelas.
20. 2ª.-Mesa circular, según la reivindicación anterior, que se caracteriza por el hecho de que la rueda inferior menor, destinada a servir concretamente de reposapiés, y la mayor o mesa propiamente dicha se encuentran separadas por un elemento axial que, por una parte, se introduce en el orificio del cubo de aquella rueda de base, mientras que, por otra, penetra en
25. el orificio del cubo de la rueda superior, sobre la que se halla superpuesta la indicada placa transparente, que se apoya en unos tacos elásticos situados sobre algunos de los radios de la propia rueda, la cual, en su montaje al eje o columna citada, puede quedar libre para girar.
- 30.



3ª.-Mesa circular, según las reivindicaciones 1 y 2, que se caracteriza por el hecho de poder figurar en la extremidad alta de la columna de soporte y en el centro de la placa transparente aplicada sobre la rueda superior o mesa sendos orificios coincidentes, destinados a la introducción y fijación de un elemento decorativo o de la varilla de un parasol o sombrillas, acoplables a voluntad a la referida mesa.

5.

4ª.-Mesa circular, según las reivindicaciones 1 a 3, que se caracteriza por el hecho de que entre la rueda inferior o reposapiés y la superior o mesa se halla eventualmente montada una tercera rueda también auténtica de carro, pero de menor diámetro que el de las dos referidas, cuya rueda, que posee igualmente una placa transparente circular elásticamente sustentada, va colocada de modo fijo o giratorio alrededor del eje o columna de soporte, destinándose esta rueda intercalada a obrar de elemento auxiliar de la mesa propiamente dicha, que, en este caso, puede venir completada asimismo con los citados elemento decorativo o sombrilla o parasol.

10.

15.

5ª.-Mesa circular, según las reivindicaciones 1 a 4, que se caracteriza por el hecho de que el orificio axial que puede poseer la extremidad alta de la columna de soporte de la o de las ruedas de carro puede destinarse a recibir la punta enchufable de una barra meciza o tubular, portadora de un apoyo superior al que se acopla, de forma fija o giratoria, una última rueda, asimismo auténtica de carro pero de pequeño diámetro, la cual también dispone de la correspondiente placa transparente circular elásticamente apoyada, que es continua o está centralmente perforada para dar paso, en este último caso, al elemento decorativo o a la varilla del parasol o sombrilla.

20.

25.

30.

6ª.-MESA CIRCULAR.

967022



Sean cuales fueren las circunstancias que concurren con la esencialidad propia de la misma.

Consta la presente Memoria descriptiva de siete páginas foliadas y mecanografiadas por una sola cara y va acompañada de una hoja de dibujos aclarativos.

Barcelona, 26 de Noviembre 1968

P. A.

E. ESCRIB

p. p.

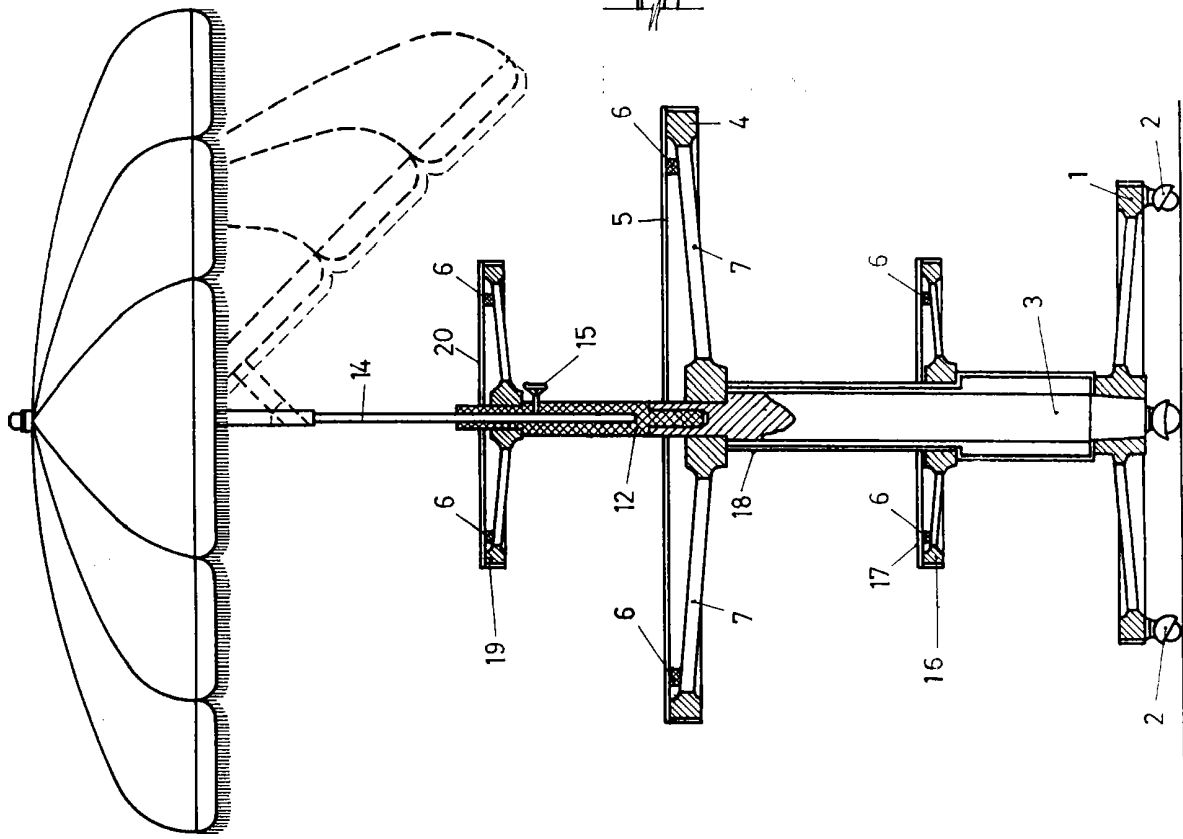

FIG. 1

Escala variable

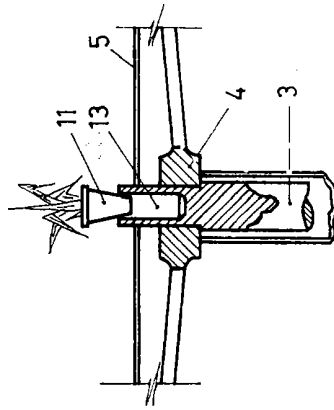

FIG. 2

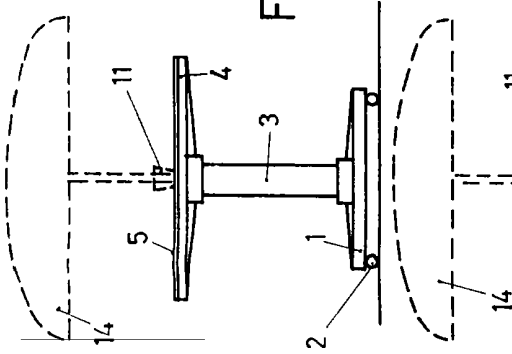

FIG. 3

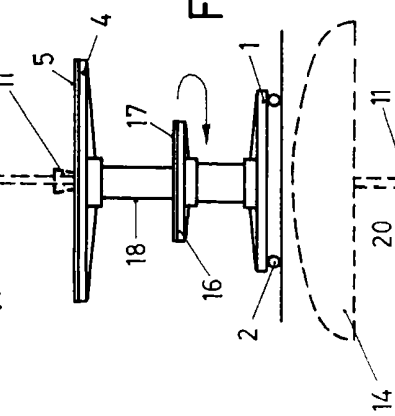

FIG. 4

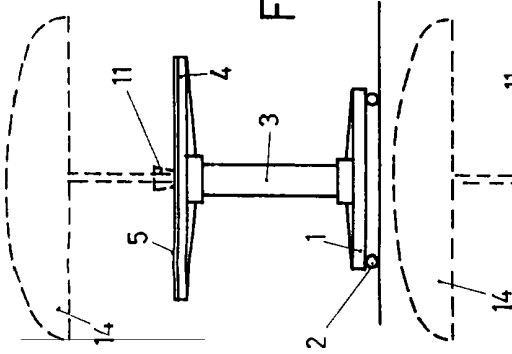

FIG. 5

Barcelona, 26 Noviembre 1968
P.A.