

-8 SEPT. 1937

143850



SEPT. 1937

MEMORIA DESCRIPTIVA

para solicitar

P A T E N T E   D E   I N V E N C I O N

en

E S P A Ñ A

por VEINTE años

a nombre de N.V. PHILIPS'GLOEILAMPENFABRIEKEN, constituida en Eindhoven, y establecida en Emmasingel, 6, EINDHOVEN, Holanda, por:

" UN RELAIS ELECTROMAGNETICO ".

-----:

El invento se refiere a un relais electromagnético con un número de lengüetas elásticas escalonadas unas sobre otras y separadas por material aislador, las cuales, al responder el relais, salen de su posición de reposo. La transmisión del movimiento del inducido a



las lengüetas ofrece a menudo dificultades, especialmente cuando varias lengüetas elásticas son accionadas por un sólo inducido. Es corriente hacer que el inducido accione directamente una sólo lengüeta y proveer la misma de un apéndice por medio del cual el movimiento se transmite a una segunda lengüeta, etc. Pero los dispositivos conocidos son bastante complicados, con lo cual el contacto resulta a menudo defectuoso.

El invento se refiere a un relais sencillo, barato y seguro. Según el invento el aparato que transmite el movimiento del inducido del relais a las lengüetas se compone de un órgano casi perpendicular a la dirección longitudinal de las lengüetas, y que está provisto de un número de brazos transversales entre las mismas, que al ser accionados las sacan de su posición de reposo.

Un ejemplo de ejecución de un relais según el invento se ve en la figura 1, las figuras 2 y 3 representan distintas partes.

En la figura 1, 1 representa el enrollamiento del relais en un núcleo y 2 el inducido del relais. Las lengüetas movibles 6, lo mismo que las fijas 7, van sujetas entre sí mediante un estribo 9 y fijas a una tira metálica 10 unida con tornillos al relais sobre una parte curvada 4. Las lengüetas están separadas entre sí por tiras aisladoras. La transmisión del movimiento desde el inducido 2 a la lengüeta elástica 6 se hace por medio de un sólo órgano 3, provisto de un número de brazos transversales 11, 12, 13, que pasan entre las lengüetas. Cuando el relais responde, los brazos transversales ponen las lengüetas en su posición de trabajo.

Un ejemplo de ejecución del órgano 3 se representa visto de frente en la figura 2. Consta de una sola pieza plana de material, con preferencia aislador.

40



Los bordes vueltos hacia adentro de las dos partes verticales simétricas tienen tal forma que los brazos 11, 12, 13, pueden sujetarse cómodamente. A este efecto tienen forma escalonada. Los extremos de los brazos transversales tienen, como se ve en la figura 3, escotaduras, de modo que pueden encajar en torno del borde interior del órgano 3, con lo cual la parte central descansa sobre los apéndices 15 dirigidos hacia adentro. Las escotaduras 14 sirven para poner los brazos 12 y 13 en la posición representada.

45

50

Esta solicitud, que corresponde a la presentada en Alemania, el 11 de septiembre de 1936, bajo el número 39.848 VIII c/21 g., se acoge a los beneficios del artículo 51 del vigente Estatuto de Propiedad Industrial.

55

-o- N o t a -o-

Los puntos de invención propia y nueva que se presentan para que sean objeto de esta Patente de VEINTE años, son los siguientes:

60

1º. - Un relaiis electromagnético con un número de lengüetas escalonadas unas sobre otras, elásticas y separadas por material aislador, las cuales, al responder el relaiis, salen de su posición de reposo; caracterizado por que el aparato que transmite a las lengüetas el movimiento del inducido del relaiis consiste en un órgano casi perpendicular a la dirección longitu-

65

dinal de las lengüetas y provisto de un número de brazos transversales entre las mismas, que al funcionar las sacan de su posición de reposo.

70



2º. - Un relais electromagnético según se reivindica en el punto 1º., caracterizado por que el órgano a que se sujetan los brazos transversales consta de dos partes montadas a los dos lados de las lengüetas.

75

3º. - Un relais electromagnético según se reivindica en el punto 2º., caracterizado por que el órgano se hace de una sola pieza plana de material.

80

4º. - Un relais electromagnético según se reivindica en los puntos 1º., 2º ó 3º., caracterizado por que los brazos transversales están sujetos en forma separable entre las partes del órgano.

85

5º. - Un relais electromagnético, caracterizado por que los brazos transversales tienen escotaduras en sus extremos y los bordes vueltos uno a otro de las dos partes del órgano tienen forma escalonada.

90

6º. - Un relais electromagnético.

Tal y como se ha descrito en la Memoria que antecede, representado en el dibujo que se acompaña y con los fines que se han especificado.

Esta Memoria consta de cuatro hojas escritas por una sola cara.

Madrid, 8 de Septiembre de 1937.

P. A.  
Alberto de Elzaburu  
Por Poder



-ESCALA VARIABLE-

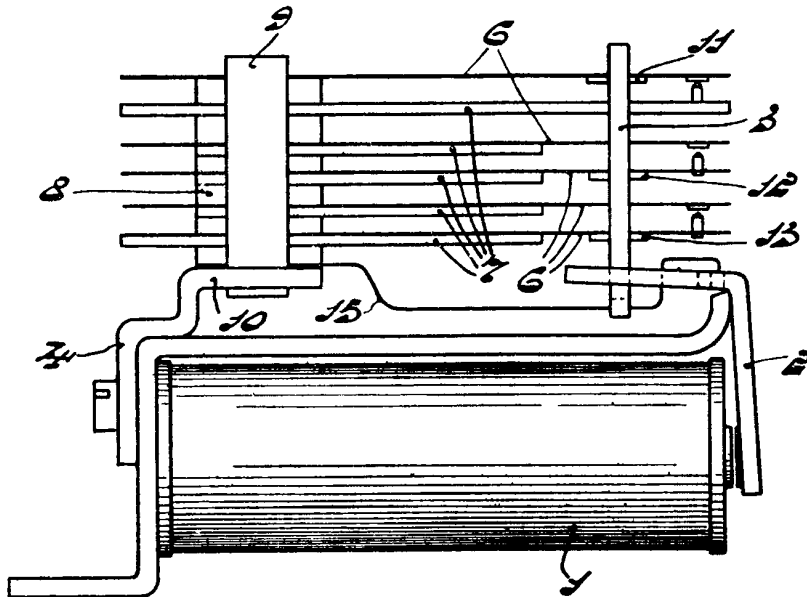

**Fig. 1**

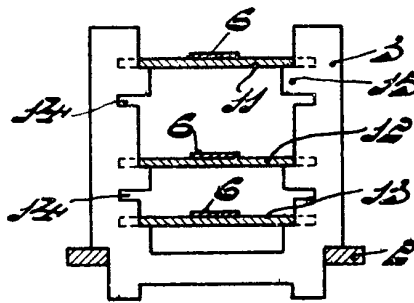

**Fig. 2**

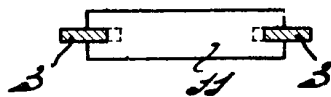

**Fig. 3**

P. A.