



6 D.

143833

MODELO DE UTILIDAD

A favor de D^a ROSALINA HUMET PALET, de nacionalidad española, residente en Barcelona, Calle Modolell, 5, 5^o, 2^a, por "CARRO PARA LA LIMPIEZA DOMESTICA".

MEMORIA DESCRIPTIVA

La presente invención se refiere a un carro para la limpieza doméstica contenedor de varios artículos y utensilios necesarios para dicho menester, siendo fácilmente trasladable de un lugar a otro para efectuar la limpieza, pero pudiendo ser guardado, una vez acabada ésta, en el lugar más idóneo para tal fin casi sin ocupar espacio, gracias al especial diseño con que está concebido.

5.

Dicho carro viene a facilitar el trabajo de las amas de casa o personal encargado de efectuar aquél, ya que con dos manos sólo se pueden trasladar de un lugar a otro un limitado nú-

10.

- 2 143833

16 DIC



5. mero de los elementos que intervienen en la limpieza, y esto, las más de las veces, en posición forzada, mientras que con el mencionado carro, deslizable sobre ruedas giratorias, son trasladados un gran número de ellos sin el menor esfuerzo, pues el carro, con todos los artículos y útiles necesarios, se desliza con sólo empujarlo levemente.

10. Para mejor comprensión de la presente memoria descriptiva se acompañan unos dibujos en los que, esquemáticamente y tan sólo a título de ejemplo, se representa un caso práctico de realización de un carro de conformidad con las características de la invención.

15. En los mencionados dibujos, la figura 1 es una vista en perspectiva anterior del carro, con una bandeja acoplable separada de su cuerpo. La figura 2 es una sección longitudinal de la plataforma inferior que porta en su base; la figura 3 es un alzado posterior de la parte antes mencionada; y la figura 4 es una vista en perspectiva posterior de la parte superior del carro.

20. De la observación de las figuras reseñadas se desprende que el carro de limpieza está formado por un cuadro o bastidor 1, fabricado de tubo, que adopta forma de "U" invertida, cuyos laterales verticales se apoyan por sus extremos libres sobre sendas ruedas giratorias 2, presentando su tramo horizontal retrasado con respecto a los dos tramos verticales con el fin de formar el asidero 3 que permite que el carro sea -
25. empujado más cómodamente.

Los tramos verticales del cuadro 1 están unidos por unas pletinas horizontales 4, que, además de proporcionar ma-

143833



5. yor consistencia al conjunto, portan en su parte posterior una serie de ganchos 5 que sirven para colgar diversos útiles, tales como sacudidores, bayetas, paños, mientras que una de las mencionadas pletinas presenta solidarizadas, por su parte anterior, dos escuadras soporte 6, donde se encaja una bandeja 7 contenedora de los múltiples envases portadores de los productos de limpieza.

10. El cuadro 1 porta encajado, en su extremo inferior, un travesaño 8, al que en su parte media se le ha practicado una entalladura 9 transversal, mientras que por su parte oculta dicho travesaño porta una pletina en forma de "U" donde se apoya la pala 10 recogedora de polvo, ello debido a que la entalladura 9 permite el paso del mango 11 al que la mencionada pala se halla solidarizada. Asimismo, dicho mango, para que no oscile y caiga al suelo, perdiendo el equilibrio, queda aprisionado en el espacio comprendido entre el asidero 3 y las pletinas horizontales 4.

15. De igual forma pueden sujetarse cualesquiera útiles provistos de largo mango, tales como las escobas, estando su mocho directamente apoyado sobre la superficie del travesaño 8, o bien sobre la superficie de una plataforma 12, que porta abisagrada, por su parte anterior, el mencionado travesaño.

20. Dicha plataforma porta en su parte central un espacio limitado circularmente mediante unos bordones 13, que sirven para sujetar el asiento del cubo utilizado para fregar los suelos. Asimismo, por su parte antero-inferior, la plataforma es portadora de una rueda giratoria 14, de idénticas características a las referenciadas con el número 2.



Con el fin de que el carro ocupe menos espacio cuando se halle guardado, dicha plataforma es abatible, sobre el cuadro, quedando ambas posiciones, abatida y desplegada, limitadas y fijadas por elementos convencionales utilizados normalmente.

5. Serán independientes del objeto del presente modelo de utilidad los materiales, formas y dimensiones del carro descrito y sus partes y accesorios, y, en general, todo cuanto no altere, cambie o modifique la esencialidad de la invención.

- . -

N O T A

10. Se reivindica como objeto del presente modelo de utilidad:

- 1.- Carro para la limpieza doméstica, que se caracteriza por presentar un cuadro formado por un tubo doblado que adopta la posición de "U" invertida, siendo sus tramos verticales portadores por su extremo libre de sendas ruedas giratorias, mientras que el tramo horizontal, en posición ligeramente retrasada con respecto a los anteriores verticales, sirve de asidero para empujar el carro, el cual presenta encajado inferiormente al cuadro descrito, un travesaño portador en su parte media de una entalladura que permite el paso del mango de una pala recogedora de polvo que se apoya directamente sobre una pletina en forma de "U", fijada en la parte oculta inferior del mencionado travesaño, al que se le articula frontalmente una plataforma abatible y fijable en sus dos posiciones.

- 5 - 143833

16 DIC



- nes o sea adosada contra el cuadro, o bien en disposición horizontal, presentando la propia plataforma en su parte central un espacio limitado circularmente mediante un bordón, que sirve de asiento a la base inferior del cubo de fregar,
5. siendo además portadora aquélla en el reverso de su parte anterior, de una rueda giratoria similar a las que porta el cuadro del carro, estando reforzado el mencionado cuadro mediante una serie de pletinas horizontales, las cuales presentan, por su parte posterior, una serie de ganchos que sirven para colgar una variada gama de útiles de limpieza, presentando asimismo, una de las pletinas, por su parte anterior, unas escuadras soporte donde se encaja una bandeja para contener artículos envasados de los usualmente empleados para facilitar las operaciones de limpieza.
- 10.

2.- Carro para la limpieza doméstica.

La presente memoria descriptiva consta de cinco hojas foliadas, numeradas y escritas a máquina por una sola cara.

Madrid, 6 de Diciembre de 1968.

ROSALINA HUMET PALET

p. a.

J. TORTRAS
P.P.

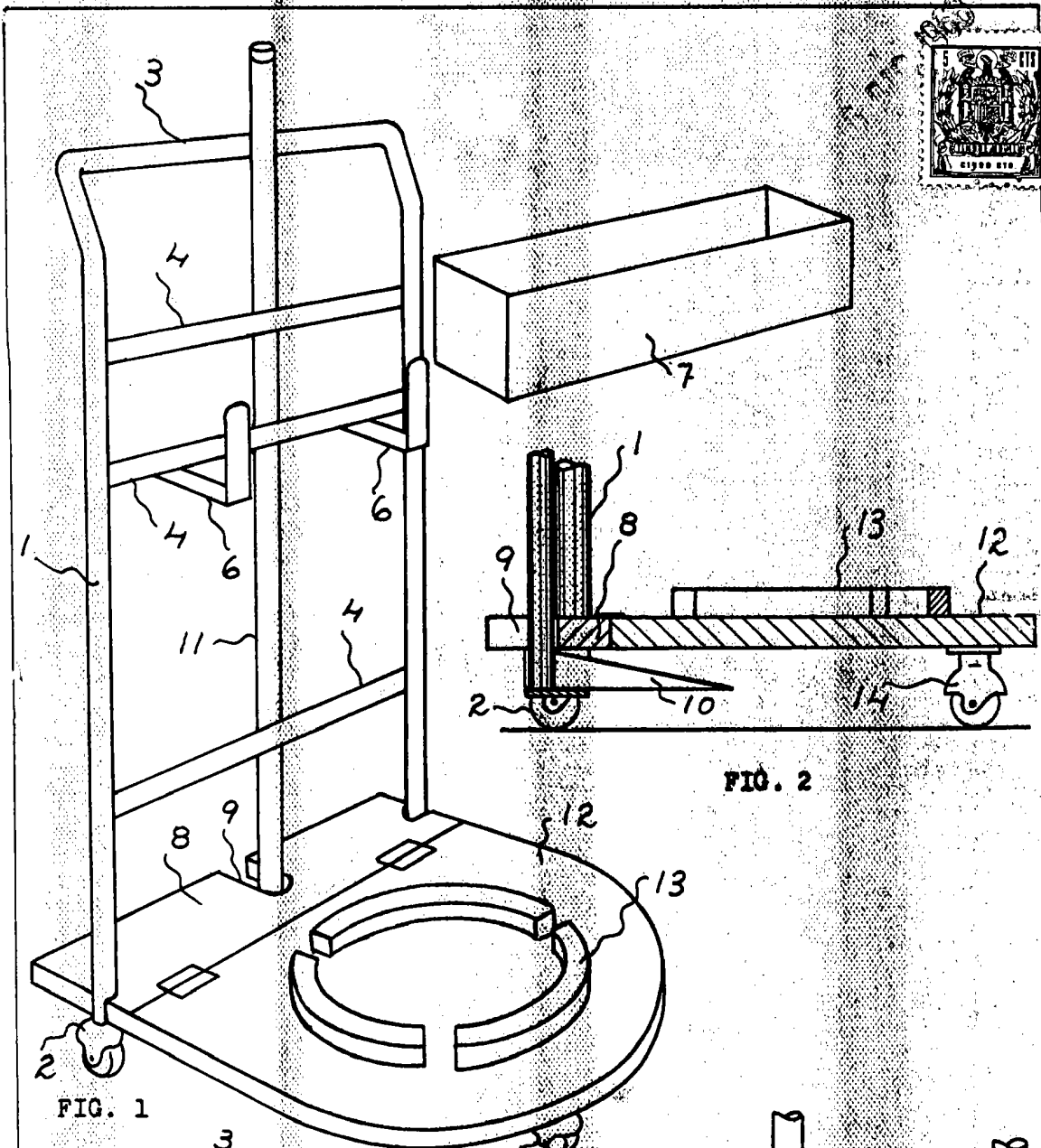

FIG. 1

FIG. 2

FIG. 3

FIG. 4

Madrid, 6 diciembre 1968
ROSALINA HUMET PALET
P.º. J. TORTAS
P.º.