

143807

23



MODELO DE UTILIDAD

por 20 años

por "CAJA PARA EMBALAJE CON TAPA INCORPORADA", a favor de D. Narciso FIGUERAS Rabassa, de nacionalidad española, domiciliado en BARCELONA, Puertaferriosa, 19.

=====

MEMORIA DESCRIPTIVA

El presente Modelo de utilidad se refiere a una caja para embalaje, de tipo ligero y económico, susceptible de realizarse a base de un material de producción a precio muy bajo, con lo que el embalaje resultará a un coste muy reducido, pudiendo servir a tal fin un material como el poliuretano expandido o similar. Las propiedades de porosidad y baja densidad del producto citado permitirán asimismo una gran ligereza para el embalaje, mientras que sus características de resistencia mecánica asegurarán la máxima protección para los artículos contenidos en aquél.

Entre los productos cuya disposición en una caja del tipo que se describirá resultan más indicados cabe mencionar alimentos tales como frutos, huevos, artículos de pastelería y similares, y otros en que, una vez consumido el producto, interese poder prescindir del envase, no siendo necesario, por otra parte, proceder a la recuperación del mismo

143807

23



- 2 -

y a su eventual limpieza y reacondicionamiento, antes al contrario, es más económico prescindir de él y utilizar otro igual a él para una nueva función de embalaje.

La caja que se describirá es de estructura laminar  
5. delgada y tiene su forma preferentemente aplanada, con la tapa y la caja de sección trapecial isósceles cada una de ellas, formando una sola pieza y estando separadas mediante una bisagra constituida por el propio material de la estructura envolvente, la cual incluye elementos de cierre que asocian la  
10. tapa a la caja.

Para facilitar la explicación, se acompaña a la presente memoria una hoja de dibujos, en los que se ha representado, a título de ejemplo ilustrativo y no limitativo, un caso de realización de una caja para embalaje con tapa incorporada, según los principios de las reivindicaciones.  
15.

En los dibujos:

La figura 1 representa en sección transversal un embalaje de la clase citada, así como una sección de un elemento de cierre, realizada por un plano indicado A-A en la  
20. misma figura, la cual incluye igualmente una proyección frontal del citado elemento.

La figura 2 representa en vista de perspectiva una caja del tipo en cuestión, vista en posición de semiabierta.

La envolvente de embalaje objeto del Modelo consta  
25. de un cuerpo de caja propiamente dicha -1- y su tapa -2-, poseyendo cada una de ellas una pestaña periférica, determinante de sendos marcos rectangulares -3- y -4-, susceptibles de quedar en yuxtaposición. La parte delantera de la caja -1- posee una pestaña articulada -5-, la cual comporta por lo menos  
30. dos salientes -6- y -7- en forma de tetón circular, de sección lateral de forma triangular, como indica la figura 1.

143807

23 NOV



- 3 -

La tapa -2- posee, en correspondencia con aquellos salientes, unos orificios -8- y -9-, respectivamente, practicados en la cara inclinada -10- situada en la parte frontal de aquel elemento, de manera que el cierre se obtiene por introducción de los salientes en sus orificios conjugados, resultando así un enclavamiento de la tapa respecto a la caja.

El número de salientes y orificios conjugados será el adecuado a la longitud del cuerpo de embalaje.

La articulación entre la caja -1- y la tapa -2- se realizará ventajosamente en la zona de unión posterior de las pestañas constitutivas de los marcos -3- y -4-, cuyos respectivos elementos -11- y -12- quedan asociados mediante el nervio central -13-, de sección preferentemente triangular o equivalente, de manera que queden definidas dos líneas o surcos de fácil doblado al realizar el movimiento de apertura y cierre del envase.

Las características del material ligero utilizado permitirán comunicar a éste un acabado y coloración agradables, así como recibir motivos indicadores y señalizadores de tipo literal o gráfico.

Todo cuanto no afecte, altere, cambie o modifique la esencia de la caja descrita, será variable a los efectos del actual Modelo.

N O T A.

Se reivindica como objeto de este registro por Modelo de utilidad:

1.-Caja para embalaje con tapa incorporada, caracterizada esencialmente porque el cierre temporal del envase queda determinado por la introducción de unos salientes en forma de tetones circulares de sección triangular, derivados

143807

23 NOV



- 4 -

- y distribuidos regularmente de una pestaña solidaria del lado delantero del cuerpo de caja y conjugados con orificios de diámetro ligeramente superior practicados en una cara delantera y oblicua de la tapa, de manera que la introducción de
5. cada saliente en su orificio determina un efecto enclavador y retenedor de la tapa, realizándose la articulación de ésta respecto a la caja mediante un nervio intermedio y solidario por sus bordes de los nervios posteriores que definen los respectivos marcos periféricos de los dos componentes del
10. envase.

Sean cuales fueren las circunstancias que concurren en la esencialidad del Modelo de utilidad, definido en la anterior reivindicación, cuyo objeto es:

2.-"CAJA PARA EMBALAJE CON TAPA INCORPORADA".

15. Consta la presente memoria de cuatro hojas foliadas mecanografiadas por una sola cara y de los dibujos unidos a la misma.

Barcelona, 23 NOV. 1968

P.A. de D. Narciso FIGUERAS Rabassa,

mc.

143807 23 NOV 1968

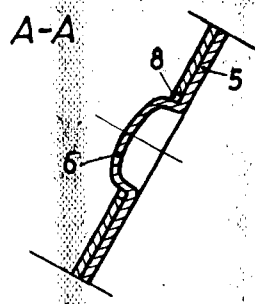
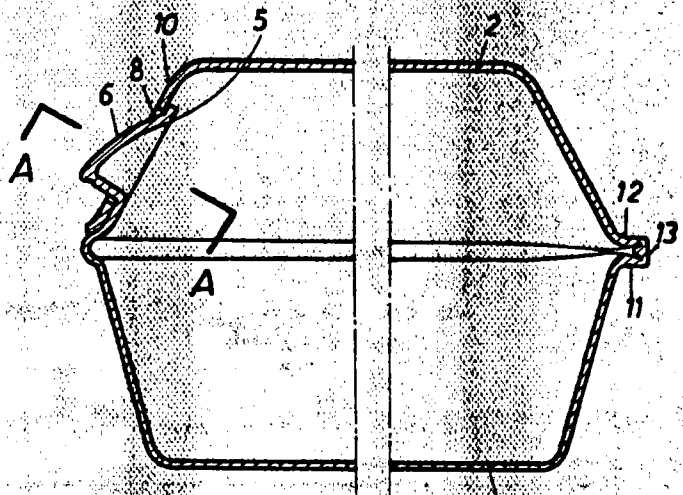
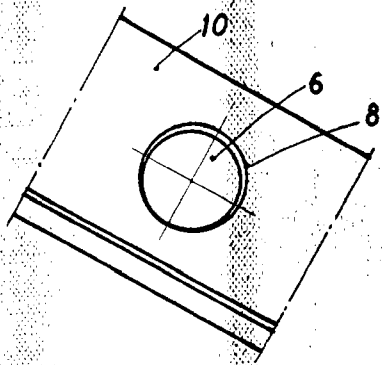

FIG. 1

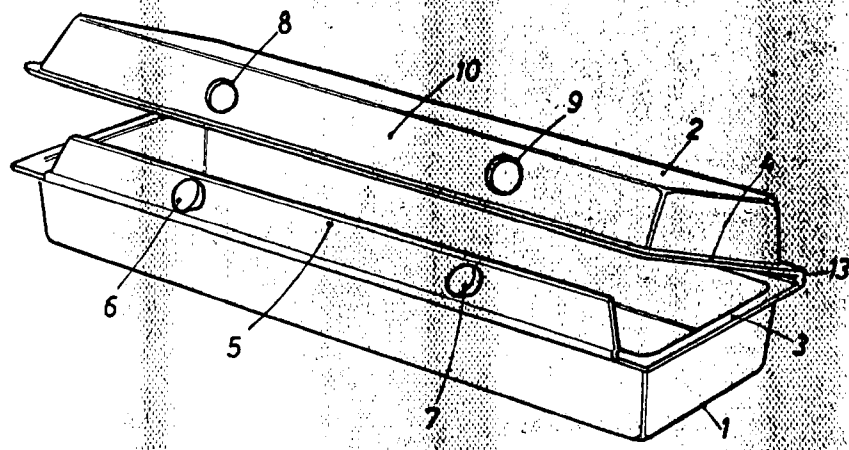

FIG. 2

BARCELONA, 23 NOV. 1968  
P. A.