

14379

143.791



MEMORIA DESCRIPTIVA

Correspondiente a un MODELO DE UTILIDAD por veinte años.

A favor de

D.Francisco SUBIETAS CLERGAS, de nacionalidad español.

Residente en BARCELONA.-Llansá, 42

p o r :

"ENVASE PARA CONTENER PRODUCTOS ALIMENTICIOS"

143791

- 2 -



5.- La presente memoria descriptiva tiene como fin la declaración del objeto sobre que ha de recaer el privilegio de explotación industrial y comercial exclusiva en el territorio nacional de un Modelo de Utilidad, conforme a la legislación vigente en materia de Propiedad Industrial que, según expresa el enunciado, trata de un envase para contener productos alimenticios.

10.- El presente objeto consiste en un recipiente destinado para contener alimentos preferentemente crudos, tal como legumbres, cereales, harinas y derivados, etc., el cual permite conservar los productos en toda su integridad, preservándoles de agentes extraños que pudieran alterarles o contaminarles; estando especialmente indicado para usos domésticos, ya que ha sido dotado de un alto grado decorativo y funcional, puesto que por su constitución permite determinar su contenido al mismo tiempo que la cantidad, lo que le proporciona una gran superioridad respecto a otros tipos de recipientes, ya que, en los actualmente conocidos, generalmente se precisa abrirlos para apreciar su contenido y cantidad, o cuando menos una de estas dos particularidades.

20.- Dicho envase está constituido por un cuerpo exterior, de forma variable, ya que puede adoptar indistintamente la forma cilíndrica o bien prismática, recubierto exteriormente por una lámina opaca excepto en dos porciones verticales opuestas que abarcan toda la longitud del envase, a través de las cuales se puede observar perfectamente el interior y por tanto determinar su contenido y cantidad; la parte inferior queda cerrada por un base solidarizada al borde correspondiente, y en la embocadura presenta un reborde receptor de una tapa de cierre.

30.- El cuerpo exterior puede estar realizado en una materia

143791

- 3 -



plástica transparente tratada con una emulsión metalizante o colorante excepto en las zonas verticales visoras, o bien recubriendo dicho cuerpo con unas láminas preferentemente metálicas, excluyendo las zonas visoras.

- 35.- Con el fin de facilitar la interpretación más exacta del objeto sobre que ha de recaer el presente privilegio, en el plano adjunto complementario de la presente exposición, se representa una forma práctica para la realización industrial y únicamente a título de ejemplo y, por consiguiente, sin carácter exhaustivo sino meramente informativo.

En este plano:

La fig. 1ª, muestra una vista del conjunto del envase según el invento, con la tapa desplazada.

La fig. 2ª, es una sección transversal del cuerpo del envase.

La fig. 3ª, es un detalle en sección vertical del mismo.

Como puede apreciarse en dichas figuras, el envase está constituido por un cuerpo tubular (1) abierto por sus extremos, en este caso de forma prismática cuadrangular, si bien puede adoptar otras formas como por ejemplo cilíndrico, formando por paredes de materia transparente con dos franjas verticales (2) de relieve exterior situadas en caras opuestas, el resto de la superficie queda recubierto por unas placas metálicas (7) de espesor adecuado a los escalonamientos producidos por el relieve

- 50.- de las franjas (2), de forma que el interior pueda ser visto solamente a través de estas franjas (2). El borde inferior del cuerpo (1) se cierra herméticamente con un fondo (3), fig. 3ª, dotado de una ranura periférica superior (8) en la que encaja firmemente el citado borde inferior y las placas envolventes (7)

- 60.- El borde superior está rematado por un reborde (4) dotado



65.- de una ranura periférica inferior (9) en la que se ajusta el canto de la chapa (7) y el borde del cuerpo (1) debidamente rebajado en un escalonamiento interior (6), mientras que en dicho escalonamiento (6) descansa la parte interior inferior del citado reborde (4).

70.- Sobre este reborde (4) se acopla una tapa (5) provista de un escalonamiento periférico inferior (10) que asienta sobre la superficie superior del reborde (4), mientras que el núcleo central de la tapa (5) encaja en el interior de la embocadura así constituida. La superficie superior de la tapa está dotada de un cajado concéntrico en el que se ajusta una placa (11) del mismo material que las placas laterales (7).

75.- Como variante que en nada altera la esencialidad del invento, el cuerpo del recipiente puede estar constituido en una sola pieza de materia transparente debidamente moldeada, cuya superficie está dotada de una emulsión metalizante o coloreada y decorada, dejando las franjas verticales (2) sin tratar, y por tanto, con toda su transparencia.

80.- Descrita suficientemente la naturaleza del invento y su forma de realización práctica, únicamente cabe añadir que en el conjunto y partes independientes constitutivas del todo son susceptibles modificaciones y cambios de materias, forma y disposición en cuanto estas alteraciones no desvirtúen el fundamento esencial del mismo.

- - - - -

143791

- 5 -



85.-

R E I V I N D I C A C I O N E S

1a).-"ENVASE PARA CONTENER PRODUCTOS ALIMENTICIOS" que se caracteriza esencialmente por estar constituido por un cuerpo tubular de forma y dimensiones variables, abierto por sus extremos, formado por paredes de materia transparente con dos franjas verticales en relieve exterior situadas en caras opuestas y de igual longitud que dicho cuerpo, el resto de la superficie queda recubierta exteriormente por unas placas opacas cuyos bordes laterales encajan en los escalonamientos producidos por el relieve de las franjas, de forma que el interior queda visible a través de dichas franjas; el borde inferior del cuerpo se cierra herméticamente con un fondo dotado de una ranura periférica superior en la que encaja el citado borde inferior; la embocadura está dotada de un reborde en el que encaja una tapa de cierre desplazable.

2a).-"ENVASE PARA CONTENER PRODUCTOS ALIMENTICIOS" según la anterior reivindicación, que se caracteriza porque el borde superior de las paredes del cuerpo transparente tubular está dotado de un escalonamiento interno, cuya zona rebajada junto con el borde de las placas opacas exteriores se alojan en una ranura periférica inferior practicada en el reborde superior receptor de la tapa.

3a).-"ENVASE PARA CONTENER PRODUCTOS ALIMENTICIOS".

La presente memoria descriptiva consta de cinco hojas foliadas y mecanografiadas por una sola cara, componiendo un total de ciento diez líneas, incluidas las presentes.

Madrid, 6 de Diciembre de 1.968.-

JOSE M. TORO
P. P.

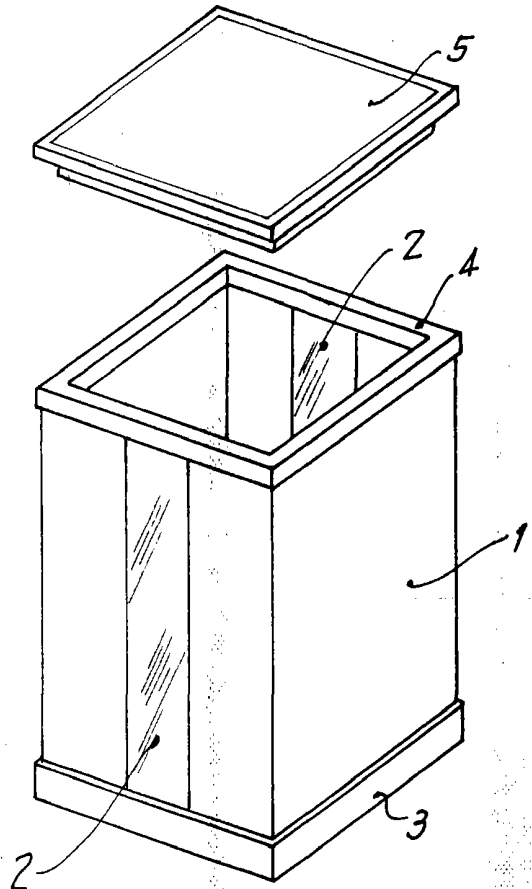

Fig. 1

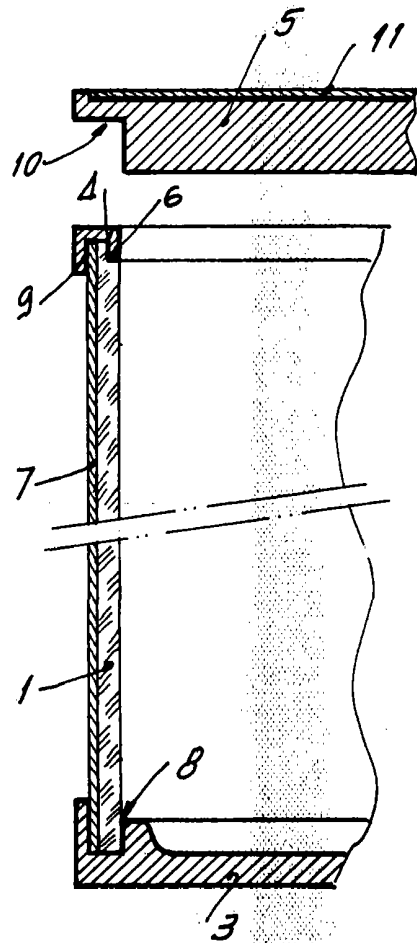

Fig. 3

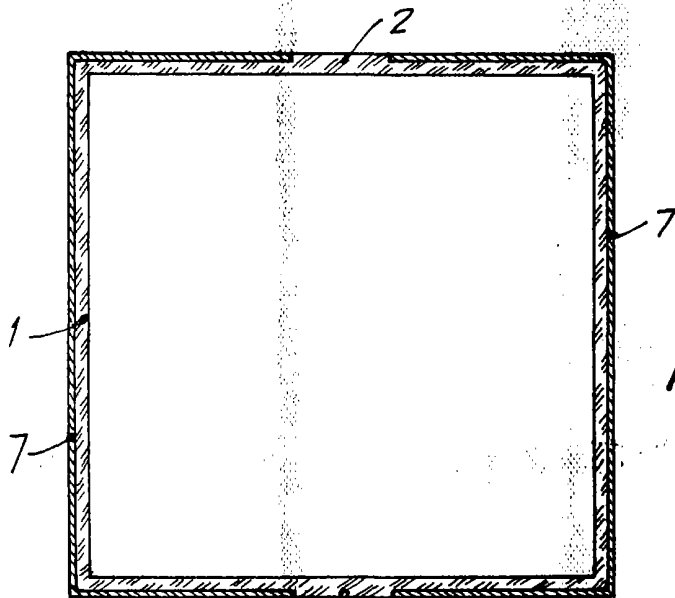

Fig. 2



Madrid, 6 de Diciembre de 1968
P.A.