

143756



MEMORIA DESCRIPTIVA

para un MODELO DE UTILIDAD, por veinte años, por:
"PROTECTOR IMPERMEABLE PARA COCHE DE NIÑOS" a fa-
vor de Doña María Gloria FRANCOY ATARES, de nacio-
nalidad española, residente en MADRID, Avenida de
Reina Victoria, 15 -8ª.

- - - oOo - - -

Tiene por objeto esta solicitud de Modelo
de Utilidad amparar la novedad y propiedad en España
de un dispositivo protector impermeable para coche o
silla de niño, incluyendo al propio bebé. Las venta-

- 2 -
143756



- 5.- jas que proporciona este dispositivo son inapreciable por cuanto que de una manera sencilla y muy rápida se puede proteger al niño en su coche o silla contra la lluvia y contra el frío, y ello con un medio sencillo y muy económico que, estando plegado, ocupa escaso lugar.
- 10.-

Está constituido este protector por una especie de funda de configuración rectangular alargada, ovalada o circular, que presenta en su centro o en las proximidades de él una abertura circular que se prolonga en un corte radial, a fin de que por ella pueda pasar la cabeza del niño, estando provista la parte rasgada de un medio cualquiera de cierre, como por ejemplo cremallera, cierre de presión, botones, corchetes, o análogos. Sobre la abertura principal se aplica una capota abierta por el frente, en cuya parte tiene una visera de conveniente longitud, para preservar también de la lluvia la cara del bebé. Esta funda lleva en su borde inferior una cinta elástica mediante la cual se fija al coche o silla abrazándolo por

15.-

20.-

- 3 -
143756



25.- sus lados, de manera que los movimientos del bebé no seran suficientes para desprenderla.

Para completar esta descripción, haremos referencia ahora al dibujo adjunto, dado a título de ejemplo ilustrativo, en el que:

30.- La figura 1ª muestra una funda rectangular en desarrollo y sin la capota o cubrecabezas.

La figura 2ª representa en perspectiva la funda en posición de uso, y

35.- La figura 3ª la representa aplicada a un coche normal.

Como se observa en la figura 1ª, la funda -1- forma un hueco gracias a que sus bordes -4- y mediante los correspondientes cortes, se rebaten hacia dentro al unirse entre si. En la línea de límite se aplica un cordón elástico o similar -7- que tiende a reducir la boca, de manera que la funda es aplicable sobre diversos tipos y tamaños de coches y sillas -8- y siempre encontrará el punto donde hacer una cierta presión para sujetarse.

- 4 -
143756

5 DIC



45.- En su zona central se ha previsto practicar una abertura -2- que se prolonga en un corte -3-, aplicándose sobre la abertura -2- una capota o cubrecabezas -5- provista de una visera -6-, y sobre el corte -3- un sistema adecuado de cierre, según se ha dicho anteriormente.

50.-
55.- Conforme se aprecia en la figura 3ª, la funda -1- cubre la totalidad de la parte superior del coche o silla -8-, sea cualquiera el tipo y forma de éste, abrazando todo o parte de él, de manera que se mantiene firme en la posición dada. El bebé saca la cabeza por la abertura -2- quedando cubierta por la capota -5-, la cual puede tener su boca provista de elástico para ajustar suavemente por bajo de la barbilla o llevar una cinta para atado.

60.- En el caso de lluvia, la visera -6- protege suficientemente la cara del niño y la funda -1- hace que el agua escurra fuera del coche o silla, sin afectar para nada al niño ni a las ropas que le cubren.

La funda plegada puede llevarse en una pe-

175750

5 DIC



65.- queña bolsa y aplicarse en breves instantes y con toda comodidad, pudiendo el niño continuar su paseo pese al mal tiempo.

70.- En el objeto descrito caben todavía modificaciones de forma, dimensiones, proporciones y materias, sin apartarse de su esencialidad, por lo que se hace constar que tales modificaciones se entenderán incluidas en esta solicitud, sean cualesquiera las circunstancias que concurren.

NOTA

75.- Descrito suficientemente el objeto de esta solicitud se declaran de novedad en España las siguientes:

REIVINDICACIONES

80.- 1ª.- Protector impermeable para coche de niños, que se caracteriza por estar constituido por una funda de material impermeable y flexible, que tiene la forma adecuada para aplicarse sobre cualquier tipo de coche o silla, sujetándose a ella por medio de un cordón elástico de que vá provisto en el borde

143756



85.- su boca, que así abraza al coche o silla en gran parte, habiéndose previsto que aproximadamente en su centro lleve una abertura y un corte rasgado para recibir en la primera una capota o cubrecabezas para el niño y en el segundo un medio de cierre, sea de corredera, de presión, por botones, corchetes, ó análogos.

90.- 2ª.- Protector impermeable para coche de niños, según la reivindicación anterior, que se caracteriza porque la capota está provista de una visera de conveniente longitud para proteger la abertura por donde asoma la cara del niño.

95.- 3ª.- PROTECTOR IMPERMEABLE PARA COCHE DE NIÑOS.

100.- Todo conforme se describe y reivindica en la presente Memoria Descriptiva que consta de siete hojas mecanografiadas por una sola de sus caras y se ilustra con los dibujos que a la misma se acompañan.

Madrid, a cinco de Di-

- 7 -

143756

501



ciembre de mil novecientos sesenta y ocho.

Maria Gloria FRANCOY ATARES

p. a.

A handwritten signature in cursive script, appearing to read "M. Gloria". The signature is written in dark ink and is positioned to the right of the "p. a." text.

FIG. 1 143756

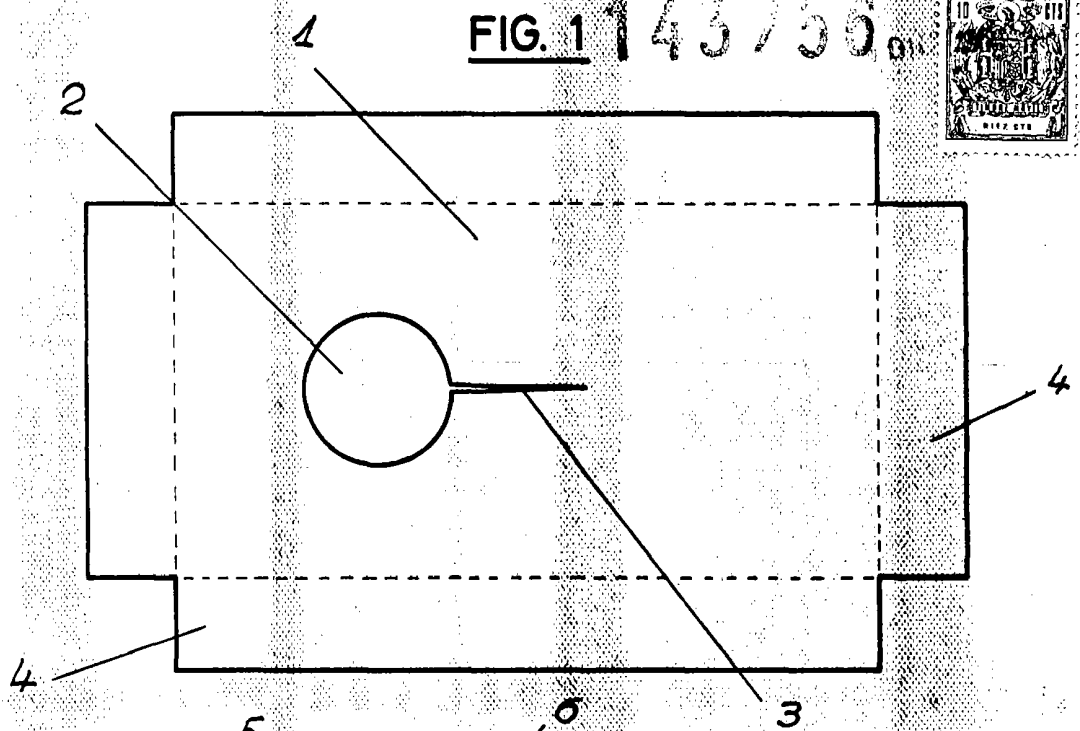

FIG. 2

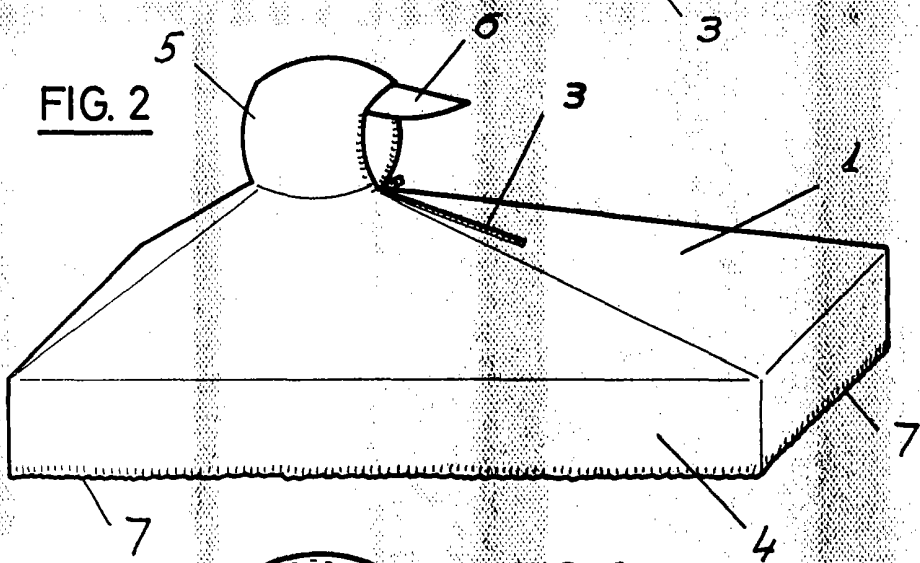
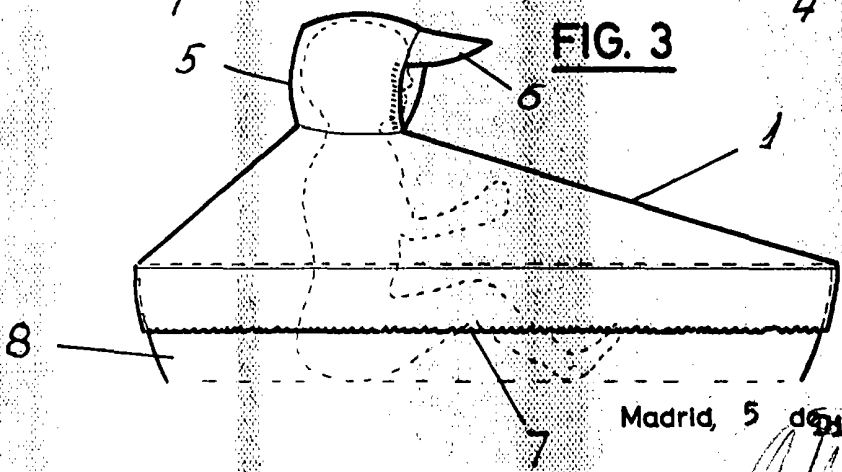

FIG. 3



Madrid, 5 de Diciembre de 1968

ESCALA VARIABLE