

143622



EXPEDIENTE: MODELO DE UTILIDAD

Titular: D^a. ROSA BLESÁ FERRER

Nacionalidad: Española

Domicilio: VALENCIA + Castellón, 3

Objeto: "JUGUETE NEUMÁTICO PERFECCIONADO"

Prioridad:

MEMORIA DESCRIPTIVA

5 El objeto de la presente Memoria Descriptiva es el de dar a conocer las características esenciales de un juguete neumático dotado de tal utilidad recreativa que justifica la solicitud, a favor de su titular, del privilegio de exclusividad concedido por la vigente Ley de la Propiedad Industrial, para su fabricación y venta en España.

10

El juguete presentado en este expediente está constituido por un sencillo dispositivo, de atractiva apariencia, incorporado a una figura de material elástico, de las que utilizan para sus juegos, frecuentemente los niños de menor edad. Es sabido que estos niños sólo

143622



- 2 -

15

20

25

disponen para sus juegos de muñecos elásticos que imitan las figuras de payasos, animales o personas en diversas actitudes. Por su misma finalidad dichos juguetes no disponen de ningún mecanismo y únicamente se les suele incorporar una voz, constituida por un silbato que, aprovechando el aire contenido en el cuerpo hueco del juguete, emite un sonido al ser oprimido por el niño que juega con él. Esta es la única variante que suelen presentar dichos juguetes, que adolecen de un estatismo casi completo y, por tanto, terminan cansando al niño propietario; pero, sin embargo, no se les puede incorporar ningún mecanismo, puesto que la edad del niño destinatario no lo hace aconsejable.

30

Y aquí es donde adquiere toda su importancia la realización presentada en el expediente, ya que su titular ha conseguido la aportación de un motivo ornamental dotado de movimiento, cuyo accionamiento se produce al ser oprimido el juguete con el mismo movimiento maquinal o involuntario que realice el niño en su juego, ya que aprovecha el soplo de aire que provoca el sonido.

35

40

Como esta realización se encuentra dotada de la suficiente seguridad y protección para evitar cualquier percance, y realzada con vivos colores que en su giro produce un efecto similar al del clásico calidoscopio, no es aventurado suponer que su aparición en el mercado tendrá una grata acogida, tanto por su atractivo como por la variante que representa en los juguetes destinados a niños de corta edad.

143022



- 3 -

45

Como medio para facilitar la comprensión de las características de nuestro Modelo de Utilidad, así como para disponer de una valiosa ayuda en nuestra descripción, hemos considerado interesante la aportación del plano adjunto, en el que se contienen algunos aspectos de su apariencia, que deberán ser considerados bajo el más amplio punto de vista, a tenor del carácter de ejemplo ostentando y, en modo alguno, como límite del alcance del expediente, sólo determinado por la Ley de la Propiedad Industrial.

50

55

La figura 1ª del plano adjunto, nos muestra una vista en planta del motivo incorporado, que se aprecia mejor en la figura 2ª, donde aparece seccionado, según un eje longitudinal, para mostrar su interior, funcionamiento y relación con el muñeco elástico que le sirve de base.

60

65

Haciendo referencia a las precitadas figuras vemos, señalado con -1- la silueta del muñeco al que se incorpora nuestro elemento, a través de su canuto -2- incrustado en el juguete por el lugar oportuno y relacionado con el mismo por el resalte perimétrico -3- que impide su salida. En el extremo -4- del canuto, colocado en el interior del muñeco de base, se encuentra el dispositivo sonoro -5-, que emite su sonido al pasar a su través el soplo de aire originado al oprimir el muñeco -1-.

70

Este mismo aire, continua su marcha, por el interior del canuto -2- hasta desembocar en la cápsula -6-, formada por dos casquetes esféricos solidarios del

143622



- 4 -

75

canuto y de estructura transparente, realizados con materiales plásticos, que al unirse determinan la forma lateral de óvalo observada en la figura 2ª. En el centro de cada uno de los casquetes, se solidariza un pequeño eje -7- proyectado hacia el interior de la cápsula y perfectamente enfrentados entre sí, en los cuales quedan fijados por su centro sendos puentes o gálibos -8-, dispuestos en cruz para cada eje y con la suficiente holgura para girar alrededor de sus respectivos ejes.

80

Entré los extremos de los puentes o gálibos -8- y sostenido por ellos, queda dispuesto un disco -9- provisto de una pluralidad de aletas verticales -10-, a todo lo largo de su perimetro, cuyas aletas quedan enfrentadas por su línea central, con la salida de aire procedente del canuto -2-.

85

90

Con dicha disposición el aire procedente del interior del muñeco tropieza con las aletas -10- y hace girar al disco -9- sobre el cual se encuentran grabados dibujos y colores o, incluso, dispuestas algunas siluetas, que proporcionan un singular atractivo al juguete, sobre todo considerando que el efecto es obtenido mediante una operación tan sencilla como la de ejercer cierta presión sobre el muñeco elástico que sirve de base al dispositivo descrito.

95

Finalmente en cada uno de los casquetes se practican unos pequeños orificios -11- con objeto de dejar salida al aire procedente del muñeco, ya que su acumulación en el interior de la cápsula -6- podría dificultar el funcionamiento del juguete.

143622



- 5 -

100

Suficientemente descrita la naturaleza, funcionamiento y utilidad recreativa, de nuestro juguete, neumático perfeccionado, sólo nos resta manifestar que serán variables las circunstancias de materiales, tamaños y formas de sus diferentes partes, así como las posibilidades de combinación de figuras, dibujos y coloridos dispuestos sobre su disco giratorio, siempre y cuando estas variantes no alteren su esencialidad, contenida en la siguiente

105

N O T A
= = = =

110

Los puntos que se reivindican en el presente Modelo de Utilidad, son los que siguen:

115

1º.- Juguete neumático perfeccionado, caracterizado por constar de un canuto que permanece introducido en un muñeco elástico y relacionado solidariamente con él, cuyo extremo interior comporta el dispositivo sonoro adecuado, accionado por el aire provocado por la presión ejercida sobre el muñeco, cuyo aire llega, a través del canuto, a una cápsula transparente en el interior de la cual se dispone un disco dotado de aletas perimetrales sobre las que incide el aire haciéndole girar y con él los dibujos, coloridos o figuras dispuestas sobre su superficie, siendo posible este giro porque el disco ^{está} mantenido en su posición central respecto a la cápsula por dos pares de puentes o gálibos que, dispuestos en cruz están relacionados, con facultad de giro, con los pequeños ejes interiores previstos en la parte central de los casquetes esféricos que forman la cápsula, practicándose además, sobre esta unos orificios que

120

125

143622



- 6 -

130

permiten la salida del aire. Y

2ª.- "JUGUETE NEUMATICO PERFECCIONADO", de conformidad en un todo en lo esencial y fines industriales a lo descrito en la precedente Memoria Descriptiva y gráficamente representado en las figuras del plano adjunto, para su mejor comprensión.

Esta Memoria consta de SEIS hojas, escritas o mecanografiadas por una sola cara y a doble espacio en 134 líneas.

Valencia, 28 Noviembre 1968

Por autorización de la interesada.

D.ª ROSA BLESÁ

modelo de utilidad hoja única

143622

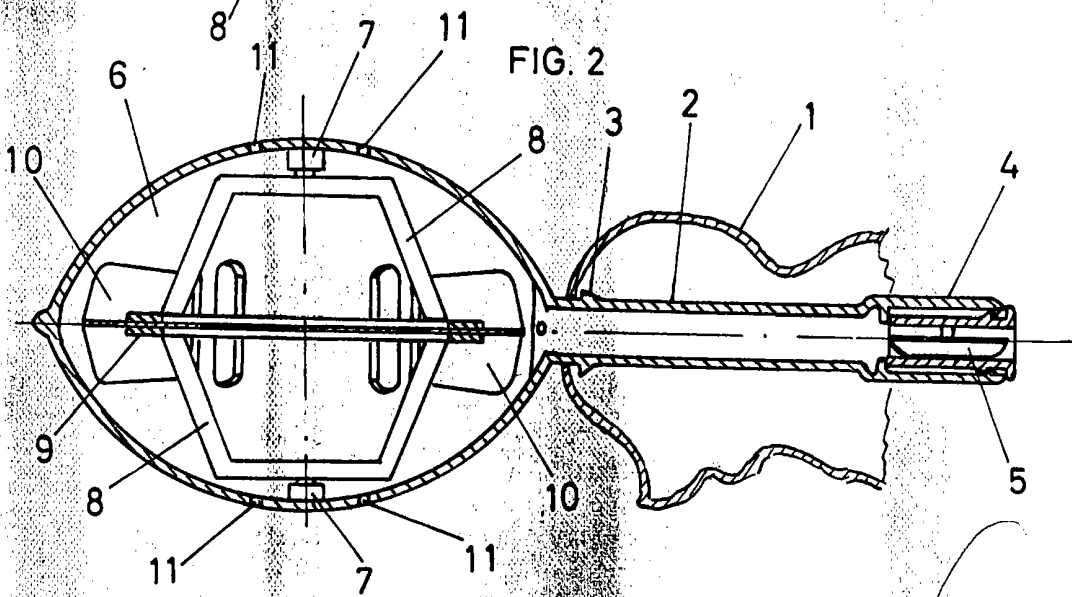
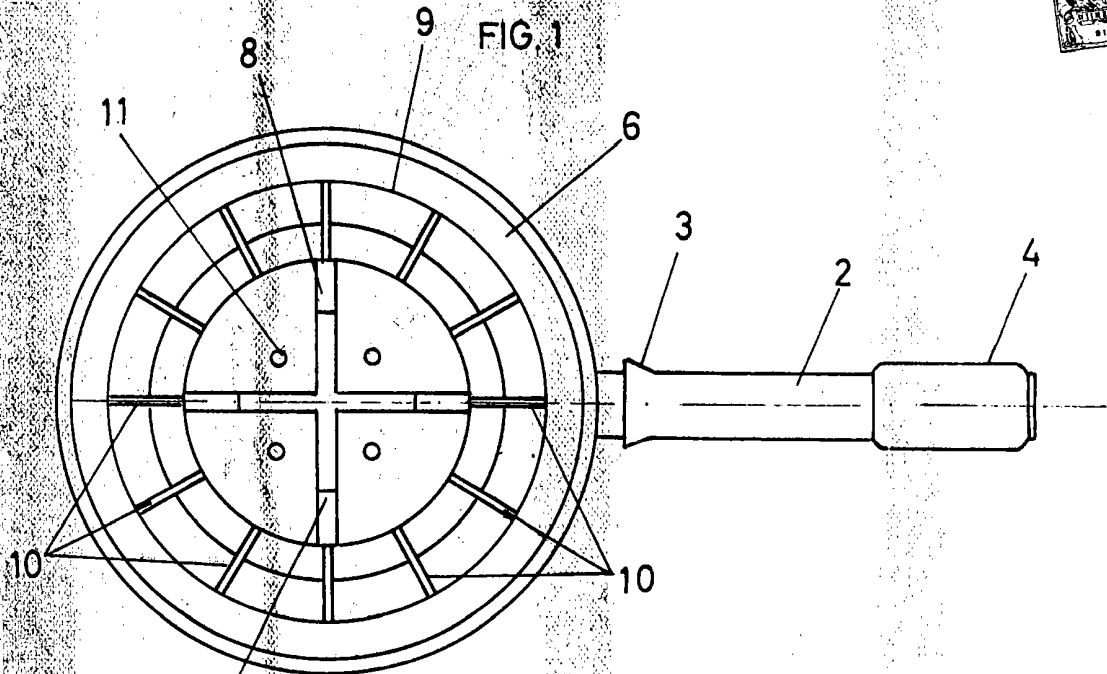

escala variable
valencia, noviembre 1968
p. a.

Juan López