

143525

D. Richard Dirks, ciudadano alemán, residente en Frankenberg Alemania, Mettigstr. 4 b, solicita patente de introducción por 10 años para España y sus Colonias por Un nuevo procedimiento para examinar el estado de tiras de géneros y otros materiales".

Clase 41, grupo 5.

5 Esta solicitud se refiere a un procedimiento para examinar el estado de tiras de géneros y otros materiales, por ejemplo tiras de papel, tejidos ó similares tal como salen continuamente de lps dispositivos secadores, calandrias, maquinas cardadoras y urdidoras y máquinas similares que ejercen cierta fricción en dichas tiras por la cual se produce una carga estato-electrica. La fuerza de dicha carga hace en sí formar conclusiones seguras sobre la bondad de su calidad permitiendo simultaneamente el control de la máquina empleada correspondiente de tal modo que se puede conseguir el máximo rendimiento de las mismas.

10 Midiendo la carga electroestática sobre las tiras del género a examinar se podrán efectuar las siguientes constataciones.

15 1.- Se podrá fijar el contenido de humedad de tiras de géneros diversos que salen continuas de los dispositivos secadores. Durante el secado dependerá la fuerza de la carga electroestática, solamente del grado de humedad en la tira correspondiente siendo igual a cero en un estado aun bien húmedo, presentando un valor medio en un estado verdaderamente seco que significa para la tira el contenido natural de humedad y traspasa este valor medio al disminuir aún mas este contenido de humedad natural.

20 2.- Fijación de la presión sobre las tiras de género que salen continuas de las calandrias.

Durante el calendrado la fuerza de la carga electroestática depende solamente de la presión sobre las tiras del material.

25 El efecto obtenido para cada tira determinada mediante cierta presión se anota junto con su carga electroestática, de manera que en un tratamiento posterior de tiras ó materiales similares, la presión de calandria podrá ser modificada de tal modo que se vuelve a obtener finalmente la misma carga electroestática, por lo cual se obtiene la misma calidad como en la tira de material tratada anteriormente.

30



35 3.- Fijación del tiempo de trabajo de una máquina por la tira del material que sale continua de máquinas cardadoras, urdidoras ó de otra clase correspondiente. Estas fricciones ocasionan igualmente una carga electrostática de modo que un electrometro provisto de mecanismo de escritura distinguirá claramente el verdadero tiempo del trabajo de la máquina de sus paradas ó de su trabajo sin tira del material. De esta forma se han indicado las posibilidades de fijación que se entreveen hasta ahora. Ellas están en dependencia estrechísima de la tira de material, de modo que por esta sola razon está superior a otros procedimientos de medición que toman como fundamento de su medición la humedad del aire, la capacidad conductora eléctrica del tejido ó el movimiento de una máquina, ya que cada miembro intermediario entre el útil de medición posee sus propios defectos.

40  
45 Como instrumento de medición servirán los útiles de medición electrostáticos conocidos que están dispuestos encima de la tira de material ó cerca de ella.

50 En la figura 1, hay un dispositivo según el invento que sirve por ejemplo para la fijación del contenido de humedad de tiras de género; las demás indicaciones son iguales según se desprende de su sentido.

55  
60 En figura 1 denomina 1 un electrómetro conocido con electrodo receptor 9 dispuesto en sentido opuesto a la tira de material que lleva en su extremo hojitas de metal 10 como manecillas. Los electrodos dispuestos lateralmente comunican el armazón con tierra. Las manecillas se mueven sobre una graduación 2 que distingue según la medición de los valores obtenidos las fases "húmedo" "seco" y "superseco". El brazo 3 sirve para el montaje del electrometro. Con medios conocidos de efecto transmisor se podrá manifestar en cualquier punto la indicación de las manecillas. Se pueden dar por escrito ó bien se podrá regular la máquina directa y automáticamente. Se podrán utilizar toda clase de electrómetros tambien los conocidos de la técnica de radio.

65  
70  
75 Las figuras 2 y 3 muestran a guisa de ejemplo el montaje del electrometro 1 en máquinas secadoras. En la figura 2 sale la tira de material 6 continuamente de una máquina secadora, toma su camino sobre un tambor secador 5 y pasando finalmente a ser depositado en su sitio. Se ha dispuesto un electrometro 1 entre la máquina secadora 4 y el tambor 5, otro detras del tambor 5. El alambre de conducción 7 comunica con tierra al armazón del electrometro. En la figura 3 hay un instrumento de medición 1 un poco detras de la salida del material de la máquina secadora 8. Los medios de montaje se condicionan según la clase de la máquina pudiendo disponerse detras de los dispositivos de tra-



tamiento posterior respectivamente cerca del dispositivo receptor de las tiras de materiales. El receptor de corriente para el electrometro puede conectarse con el electrometro cerca de la tira de material ó encima de la misma por un conducto de un lado adecuado.

86

Para cumplir con el requisito de la Ley (Artículo 70) hago constar que dicho procedimiento se basa en la patente suiza 165.275 del 4 Julio 1932 de D. Richard Dirks.

85

Y como este procedimiento está comprendido en el artículo 68 de la vigente Ley de Propiedad Industrial, podrá ser objeto de una patente de introducción por 10 años para España y sus Colonias.

N O T A

90

La patente de introducción cuyo privilegio se solicita para España y sus Colonias, deberá recaer en Un nuevo procedimiento para examinar el estado de tiras de géneros y otros materiales" Clase 41, grupo 5, siendo lo que se declara como no practicado ni establecido del mismo modo en territorio español lo siguiente:

95

1.- Un nuevo procedimiento para examinar el estado de tiras de géneros y otros materiales" caracterizado por el hecho de que las tiras continuas que salen de las máquinas elaboradoras y que son cargadas electroestáticamente por la fricción producida por su movimiento propio, llevan dispositivos correspondientes y apropiados para fijar la carga electroestática de ellas.



100

2.- Un nuevo procedimiento para examinar el estado de tiras de géneros y otros materiales" según reivindicación 1, caracterizado por el hecho de que se ha montado en la máquina elaboradora un instrumento de medición correspondiendo a una carga electroestática, de tal manera que la tira de material pase forzosamente en cercanía inmediata de la parte receptora de corriente del instrumento imprimiendo así su potencial de carga al instrumento de medición.

105

3.- Un nuevo procedimiento para examinar el estado de tiras de géneros y otros materiales" tal como se ha descrito y demostrado en los dibujos adjuntos.

110

Consta de 3 hojas mecanografiadas en una sola cara.

Barcelona 27 Enero 1937

Juan B. Ferrer Ricaura

A handwritten signature in dark ink, appearing to be 'Juan B. Ferrer Ricaura', written over a horizontal line.

Fig. 1

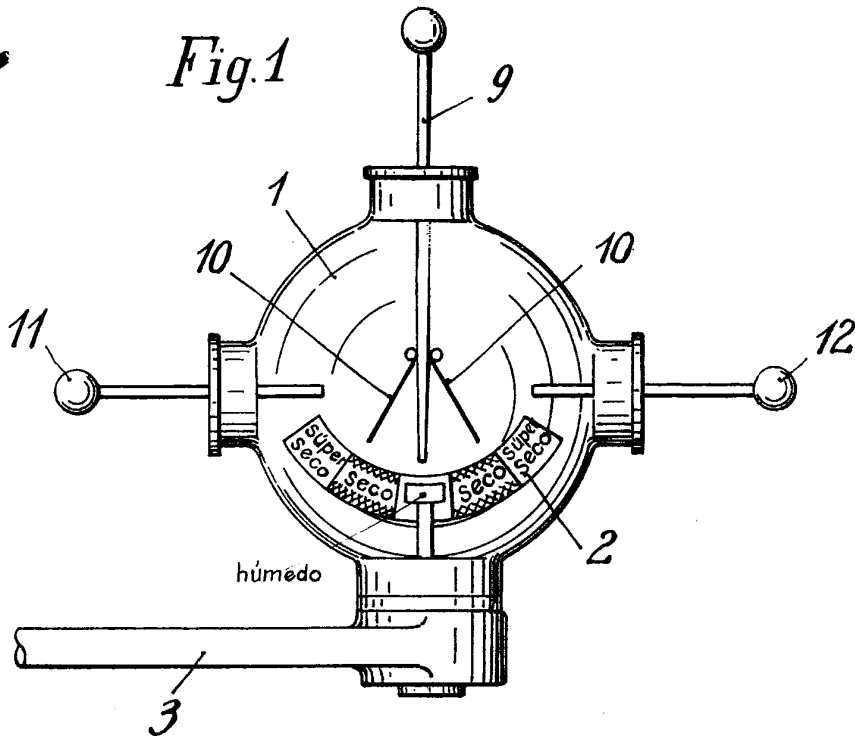

Fig. 2

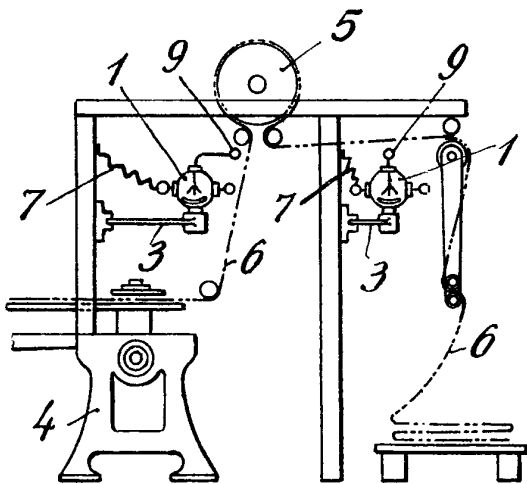
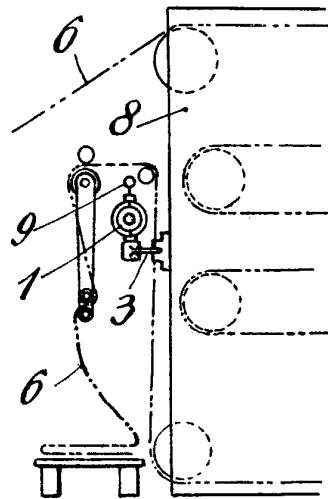

Fig. 3



1937

Juan B. Renter Roldán

Escala variable