

143464

26 NOV



MEMORIA DESCRIPTIVA

Correspondiente a la solicitud de registro de un Modelo de Utilidad que por veinte años se solicita para España a favor de D. Luis Fernando BENEDICTO PITARQUE y D. Angel SOLANO GASCON, ambos de nacionalidad española, domiciliados en Zaragoza, Paseo de Calvo Sotelo, 29 - -

p o r

"UNA SILLA PLEGABLE"

De acuerdo con el enunciado, el objeto de la presente protección está constituido por una silla que, siendo del tipo denominado plegable, presenta como característica esencial que su construcción está realizada de tal suerte que, una vez replegados los diversos



10 elementos componentes del citado mueble, se obtiene una reducción máxima de volumen sin perder por ello la silla la necesaria rigidez y estabilidad que son obligadas en esta clase de muebles. Dicha reducción de volumen es tan notable que es posible transportar la silla plegada dentro de una mochila sin restar apenas espacio útil, por lo cual este nuevo tipo de mueble está especialmente indicado para pesca, camping, excursionismo, etc. Otra ventaja sobre lo conocido es que el replegado de la silla es obtenido sin necesidad de desmontar ninguno de sus elementos componentes, 15 por lo que éstos no quedan sueltos y por tanto no hay peligro de que se pierdan con el uso haciendo inservible el resto del mueble.

20 Para mejor comprensión del contenido de esta memoria, se acompaña a la misma una hoja de planos en cuyos dibujos queda representado uno de los posibles casos de realización en la práctica de una silla plegable construída de acuerdo con lo reivindicado en el presente modelo de utilidad, cuyo ejemplo se cita y describe a modo de enunciación y por consiguiente, sin carácter limitativo alguno. 25

La Figura 1 corresponde a una vista en alzado de la silla desplegada en posición de uso.

En la Figura 2 aparece la misma silla plegada tal como queda dispuesta para su almacenamiento o transporte.

30 En orden a la numeración convencional que aparece indicada en los citados dibujos, seguidamente se exponen las características constructivas y funcionales del objeto reivindicado.

35 La silla plegable objeto del presente Modelo de Utilidad está básicamente constituída por un asiento -1-, un



respaldo abatible -2-, unas patas plegables -3- y un elemento de retención -4- de las citadas patas cuando éstas se encuentran en posición abierta, es decir, estando el mueble en su normal disposición de uso.

40 El mencionado asiento -1- aunque en los anexos dibujos es de conformación redonda, igualmente puede revestir cualesquiera otras formas geométricas. Normalmente será un marco tubular que, considerado en su plano superior, presenta una prolongación vertical -5- en cuyo extremo ha sido arbitrada una horquilla en la que merced a un pequeño eje de
45 extremos embutidos y remachados, gira el apéndice -6- del citado respaldo abatible -2-. De esta forma, el respaldo puede quedar rebatido sobre el asiento conforme aparece ilustrado en la Fig. 2 de planos adjuntos.

50 Las patas -3- son unos elementos longitudinales provistos en sus respectivos extremos libres de conteras antideslizantes, encontrándose estas patas articuladas con un eje en horquillas previstas en otras prolongaciones verticales -7- que descienden desde el plano inferior del asiento, siendo estos medios -7- de igual naturaleza y construcción
55 que el existente en el plano superior -5- citado anteriormente.

Finalmente, el citado elemento de retención -4- es un medio de arriostamiento constituido por una pieza de composición poligonal (triangular en el caso que se describe)
60 pero con la particularidad de que en los extremos de las varillas que la componen, es decir, en los vértices que aquéllas determinan en sus puntos de conjunción, han sido constituidas unas anillas -8-, siendo por tanto dicha pieza
65 -4- deslizante en las patas -3- merced a estas últimas.



70 Según puede apreciarse en la Fig. 1, dicho elemento de arriostamiento descansa sobre unos pivotes -9- de las patas cuando la silla se encuentra en posición desplegada, haciéndose deslizar a la pieza -4- en cuestión a lo largo de los tramos altos de las patas hasta alcanzar su posición más alta quedando entonces los anillos -8- abrazando los mufiones inferiores -7- cuando se despliega la silla, a fin de que dichas patas pueda quedar replegadas contra el asiento, ocupando el menor volúmen gracias a la conformación angular muy obtusa dada a las patas según puede verse en la Fig. 2 de dibujos que se acompañan.

75 Se hace la salvedad de que los detalles accidentales de forma, tamaño y materiales utilizados en su construcción, podrán ser objeto de alteración sin que tal modificación desvirtúe la esencialidad que queda resumida en la siguiente:

80

N O T A

EN RESUMEN: El presente Modelo de Utilidad que por veinte años se solicita para España ha de recaer sobre las siguientes reivindicaciones:

85

1ª.- "UNA SILLA PLEGABLE", que se caracteriza esencialmente por el hecho de estar constituida por un asiento, en cuyo marco han sido previstos unos mufiones terminados en horquillas, en las que van articulados con correspondientes ejes un respaldo y unas patas, todos ellos abatibles y replegables hacia dentro sobre dicho asiento.

90

2ª.- "UNA SILLA PLEGABLE", según la reivindicación anterior, que se caracteriza además por haberse previsto un elemento de arriostamiento, el cual se encuentra constituido por una pieza rígida de forma normalmente poligonal con la par-

95

- 5 - 143464

26



100

ticularidad de que sus vértices son unos anillos en cuyo interior van introducidas las patas, de modo que dicho elemento arriostrante queda montado en estas últimas con posibilidad de deslizamiento a lo largo de cierta longitud de las mismas, siendo esta longitud limitada por unos topes situados en un punto intermedio de cada pata y por el propio asiento de la silla.

105

3ª.- Por último, se reivindica la protección que por veinte años se solicita para España por - - - - -

"UNA SILLA PLEGABLE"

Todo conforme queda expresado en la presente memoria descriptiva que consta de cinco folios mecanografiados a una sola cara y una hoja de planos que se acompaña.

Madrid, 26 NOV. 1968

P.A.,

PEDRO FELIU MAÑA
P. P.

143464

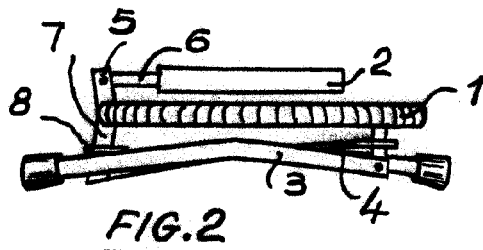
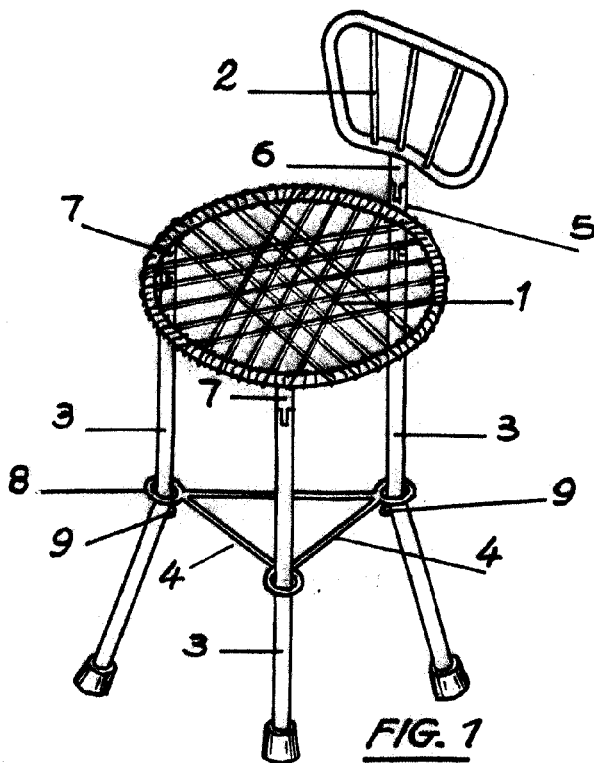

Madrid, 20 NOV. 1968
P.A.,
PEDRO FELIU MAÑA
P.P.