

143457

25



EXPEDIENTE: MODELO DE UTILIDAD

Titular: DON VICENTE ESCOBAR TALAMANTES

Nacionalidad: Española.

Domicilio: VALENCIA - Calle Salavert nº 22.-

Objeto: BISAGRA PERFECCIONADA, PARA MUEBLES.

Prioridad:

MEMORIA DESCRIPTIVA

El objeto de la presente Memoria Descriptiva, es el de dar a conocer las características esenciales de una bisagra perfeccionada para muebles, cuya estructura y eficientes condiciones de novedad y utilidad, justifican la solicitud a favor de su titular, del privilegio de su exclusiva explotación industrial y comercial que ampara la vigente Ley de Propiedad Industrial.

Uno de los aspectos más interesantes a considerar en la fabricación de los muebles, reside en la naturaleza de sus bisagras, por cuanto su presencia debe estar atemperada al conjunto del mueble, debe ofrecer una buena estética y en cuanto a su trabajo, en lo que respecta a su seguridad.



dad, resistencia, duración y limpieza de maniobra, deben encontrarse en proporción a la categoría del mueble.

15 Dos características principales deben distinguir a una bisagra de categoría de otra corriente: su tamaño y su funcionamiento. El tamaño debe ser lo más reducido posible para una misma calidad de trabajo, ya que la bisagra ha de distinguirse por sus efectos y no sólo por su presencia física. El funcionamiento requiere ser suave, 20 sin roces o chirridos, para lo cual no queda otra alternativa que reducir la superficie de rozadura, sin que por ello disminuya su eficacia.

25 Y estas son precisamente las premisas que se han tenido presentes para la realización de nuestra bisagra, dotándola de un tamaño francamente reducido que posibilite su montaje en cualquier tipo de mueble, sin que, en ningún caso desmerezca, dado que, prácticamente para desapercibida. De la misma forma se ha cuidado el aspecto de su funcionamiento, dotándola de superficies mínimas de rozamiento, que facilitan la rotación de un elemento sobre el otro.

35 Otra característica conseguida, y principalísima en nuestro Modelo, es la condición de reversible de que está dotada la bisagra. En efecto, un sólo modelo, y mediante una ingeniosa disposición de sus dos piezas, permite que la bisagra sea empleada indistintamente, sea cual fuere la dirección de apertura de la puerta, con lo cual se simplifica el proceso de fabricación y el costo de la misma. 40 ya rebajado sensiblemente por la simplicidad de su estructura.

143457

- 3 -



Para facilitar la comprensión de las características que vamos a describir, hemos considerado oportuno aportar una lámina de dibujos en la que se ofrece un caso práctico de realización de esta bisagra, con la previa advertencia de que estos dibujos corresponden a un ejemplo y por ello deberán ser considerados en su más amplio sentido.

La figura 1ª nos muestra una vista en planta de la bisagra. La figura 2ª es una perspectiva que permite apreciar su simplicidad de línea y diseño. Por último la figura 3ª muestra en una segunda perspectiva la composición de cada una de las partes de la bisagra, y la forma en que se efectúa su montaje.

Haciendo referencia a las precitadas figuras, señalando con -1- al cuerpo de la bisagra, correspondiente a la parte que se monta en el mueble y permanece fija, cuyo cuerpo se prolonga por su base inferior en un ramal -2-, adoptando la forma aproximada de una L, de alas iguales o no, según razones de tipo estético, presentando la misma sección, sensiblemente cuadrangular. La cara interior -3- del ramal vertical de la bisagra, es ligeramente cóncava, mientras que la del ramal -2-, perfectamente lisa, se solidariza un vástago cilíndrico -4-, que constituye el nexto vínculo de unión con la otra parte de la bisagra, ésta es, la parte móvil.

La unión de la pieza fija de la bisagra con el mueble se establece a través del tornillo -5-, solidario del ramal -1- y de longitud superior, para asegurar su perfecta relación. Una vez montada dicha pieza fija, se asegura su posición correcta mediante la incorporación de un tirafondos -6-, que atraviesa el ramal -1- por su zona

143457



superior y queda con su cabeza embutida en el orificio practicado en dicho ramal, a fin de no entorpecer el giro de la pieza móvil -7-.

75 La pieza móvil de la bisagra, está constituida por un cuerpo prismático rectangular -7-, que ajusta perfectamente en el espacio comprendido entre las alas -1- y -2- de la pieza fija, teniendo practicados en su base dos orificios ciegos -8-, de diámetro apropiado para albergar al vástago -4- previsto sobre el ramal -2-. Al
80 proceder al montaje de la pieza móvil sobre la fija de nuestra bisagra, se realiza de manera que cubra el espacio libre entre ambas ramas -1- y -2-, con lo cual es el orificio -8- que queda más al exterior el encargado de
85 acoger al vástago -4-. Esta regla debe cumplirse siempre, sea cual fuere la orientación del cuerpo prismático o cuadradillo -7-, para con ello conseguir que la puerta se abra hacia la derecha o hacia la izquierda, según se requiera.

90 Para efectuar el montaje sobre la puerta, una de las caras principales del cuadradillo -7-, dispone de un tornillo -9-, similar al de la pieza en L, fija, que permite su fijación, actuando como cabeza del tornillo el propio cuadradillo -7-.

95 Suficientemente descrita la estructura y funcionalidad de esta nueva bisagra, sólo nos resta manifestar que serán variables las circunstancias de materiales, ornamentación de sus caras visibles, tamaños, proporciones y dimensiones, así como su aplicación, siempre y cuando ello
100 no altere su esencialidad, recogida en la siguiente

143457



5

N O T A

=====

Los puntos que se reivindican en el presente Modelo de Utilidad, son:

105 1ª.- Bisagra perfeccionada, para muebles, caracteri-
zada por constar de una parte fija, con perfil en L y sec-
ción sensiblemente cuadrangular, solidarizándose en la
cara exterior de la rama vertical un tornillo para monta-
je en el mueble, fijándose en su posición correcta median-
te la incorporación de un tirafondos que atraviesa dicha
rama desde su cara interior, ligeramente cóncava, y queda
110 con su cabeza embutida para no molestar el giro de la pie-
za móvil, constituida por un cuadradillo que ocupa exacta-
mente el espacio situado entre las dos ramas de la pieza
fija y tiene dos orificios de los cuales, sea cual sea su
posición, el que se encuentra en la parte exterior en ca-
115 da momento recibe al vástago cilíndrico solidario de la
cara interior de la rama horizontal de la bisagra fija,
estableciéndose así el nexo de unión entre ambas piezas,
y solidarizándose en una de las caras de la pieza móvil,
un tornillo para su montaje en la puerta. Y

120 2ª.- BISAGRA PERFECCIONADA, PARA MUEBLES.- De confor-
midad en lo esencial y fines industriales a lo descrito en
la presente Memoria y adjunto Plano.

143457

- 6 -



Esta Memoria consta de SEIS hojas, escritas o mecanografiadas por una sola cara, a doble espacio, en 122 líneas.

Valencia, a 23 de Noviembre de 1968

Por autorización del interesado

Juan López

143457

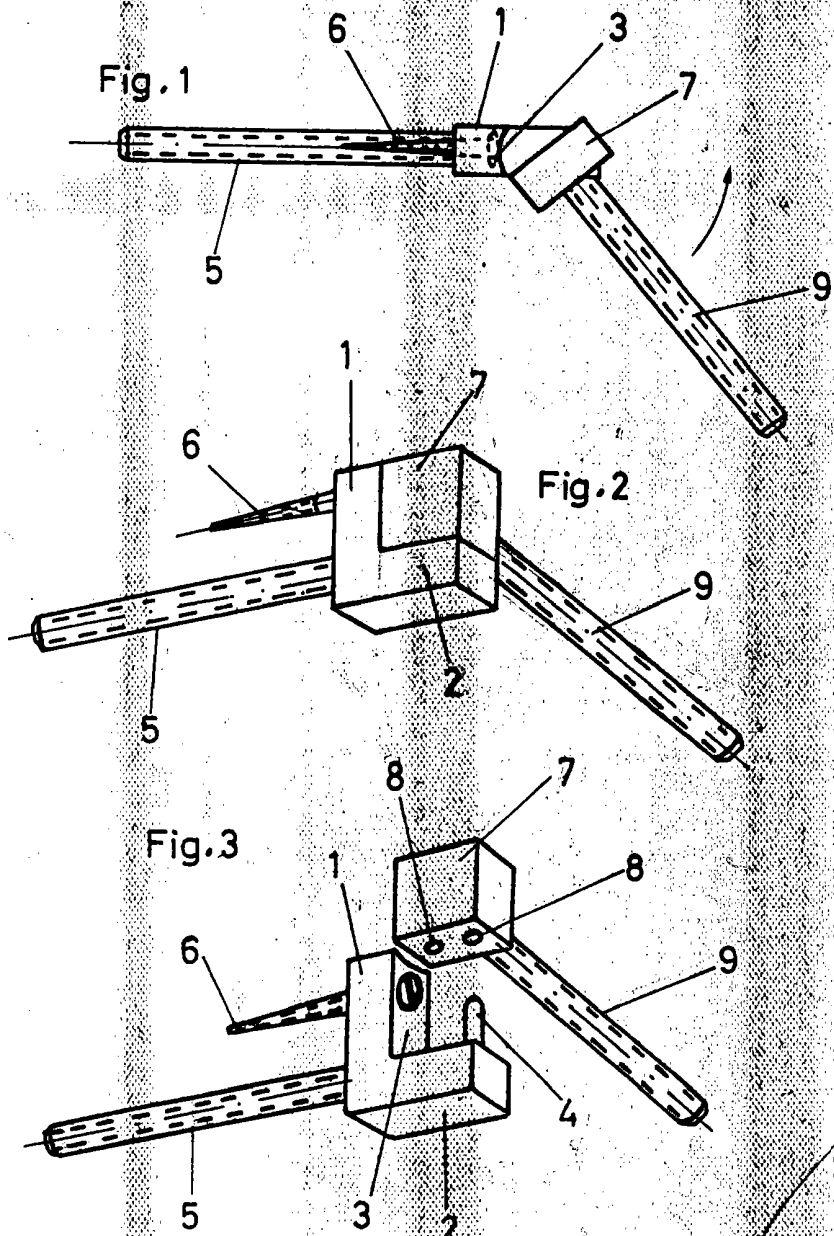

Escala variable
Valencia, Noviembre 1968
R.A.

Juan López