

MODELO DE UTILIDAD  
=====

1966

143370 143370

*Memoria Descriptiva**sobre:*

"ENVOLTORIO PARA CAMELOS EN FORMA DE BOTELLA"

=====

*Solicitante:* D. Francisco Hernández Vidal, de nacionalidad española, residente en: Angel, nº 26 -MOLINA DE SEGURA- (Murcia)

=====

5. El presente Modelo de Utilidad se refiere a un envoltorio para caramelos en forma de botella que permite, al mismo tiempo que una inmejorable presentación, reducir el papel que constituye el envoltorio, con la siguiente economía que éste supone.



23 DIC. 1968

- Actualmente existen caramelos en forma de botella recubiertos de un envoltorio que, al mismo tiempo que los protege, presenta grabada la marca o distintivo, por ejemplo, de una bebida conocida. Los envoltorios de este
5. tipo están constituidos por una primera lámina del papel denominado de plata, que se envuelven alrededor del caramelo desde el fondo de la botella hasta el extremo superior que simula la boca. Alrededor de esta lámina se dispone un segundo envoltorio de papel transparente de dimensión suficiente para que sobresalga por ambos extremos de la botella para permitir su retorcido. La marca o distintivo de la botella va grabada en el papel de celofan o bien en una etiqueta que se dispone entre dicho papel transparente y el papel de plata.
  - 10.
  15. El envoltorio de la invención es también del tipo constituido por una lámina de las denominadas de papel de plata y se caracteriza porque dicha lámina, una vez envuelta alrededor de la botella, sobresale por la parte superior e inferior en una pequeña torción suficiente para permitir su plegado sobre el fondo y la boca de la botella, estando dicha lámina impresa por su cara externa en una porción que corresponde a la parte del cuerpo de dicha botella, suprimiéndose el segundo papel transparente o de celofan.
  - 20.
  25. En este envoltorio, se suprime la lámina transparente externa y además se reduce la porción en que es necesario que sobresalga el papel de plata por ambos extremos del caramelo, ya que su fijación y cierre no es por retorcido por estas porciones que sobresalen, si no por plegado de las mismas sobre el fondo y boca de la botella.
  - 30.



23 DIC. 1968

- La siguiente descripción pone de manifiesto como está constituido el envoltorio de la invención, descripción que se hace con referencia a los dibujos adjuntos, en los cuales se muestra una forma de realización dada a título de ejemplo no limitativo y en los que:
5. La figura 1, es una vista en perspectiva del caramelo en forma de botella con la lámina de papel enrollada.
  10. La figura 2, es una vista similar a la de la figura 1 pero con el envoltorio adaptado ya al cuello de la botella.
  - La figura 3 muestra la forma en que queda el envoltorio final.
  - La figura 4 es una vista inferior de la botella de la figura 3.
  15. Como se muestra en la figura 1, el envoltorio está constituido por una lámina de papel de plata enrollada alrededor del caramelo en forma de botella 2. La parte superior del envoltorio que rodea al cuello de la botella, se retuerce ligeramente con el fin de que se adapte a dicho
  20. cuello 3, quedando en esta posición sobresaliendo todavía una porción por encima de la boca 4 de la botella.
  - La lámina de papel será de una anchura suficiente para permitir que sobresalga una porción 5 por debajo del fondo, como se muestra en la figura 1 y una porción 6 por encima de la boca 4 de la botella una vez adaptada la porción correspondiente al cuello.
  25. Una vez el envoltorio en la forma de la figura 2, se pliega la porción 5 que sobresale del fondo sobre el mismo, en la forma que se indica en la figura 4, es decir por sucesivos dobleces que permiten obtener un aspecto externo
  - 30.



23 DIC 1963

sensiblemente plano. También la porción superior 6 de envoltorio que sobresale de la boca 4 de la botella, se pliega sobre dicha boca mediante sucesivos dobleces obteniéndose una terminación ligeramente abombada. ....

5. Debido a la resistencia del papel de plata, éste impide que el envoltorio pueda abrirse quedando el caramelo sin protección. ....

10. La lámina 1 que constituye el papel de plata, lleva impresa por su cara externa en la porción 7 la marca o distintivo de bebidas conocidas, simulando de esta forma el caramelo una botella de uso normal. ....

-N O T A-

15. Descrita suficientemente la naturaleza del invento, así como la manera de realizarlo en la práctica, debe hacerse constar que las disposiciones anteriormente indicadas son susceptibles de modificaciones de detalle en cuanto no alteren su principio fundamental, siendo lo que constituye la esencia del referido invento y por lo que se solicita Modelo de Utilidad, por 20 años en España, sobre: "ENVOLTORIO PARA CAMELOS EN FORMA DE BOTELLA", caracterizándose por lo siguiente:

20. 1ª.-Envoltorio para caramelos en forma de botella, del tipo constituido por una lámina de las denominadas papel de plata, caracterizado porque dicha lámina, una vez envuelta alrededor de la botella, sobresale por la parte superior e inferior en una pequeña porción suficiente para permitir su plegado sobre el fondo y boca de la botella, una vez adaptado el envoltorio alrededor del cuello mediante un ligero retorcido, estando dicha lámina impresa por su cara externa en una porción que corresponde a parte

25.

30.



23 DIC 1968

del cuerpo de dicha botella.

2ª.- "Envoltorio para caramelos en forma de botella", tal y como queda sustancialmente descrito en la presente memoria e ilustrado en los dibujos adjuntos.

Esta memoria consta de 5 hojas escritas a máquina por una sola cara.

Madrid,

23 DIC 1968

FRANCISCO HERNANDEZ VIDAL

A GOMEZ ACEBO Y MODEY

de P. Filiales: F. Hernández Ruiz

23 DIC. 1900



FIG.1

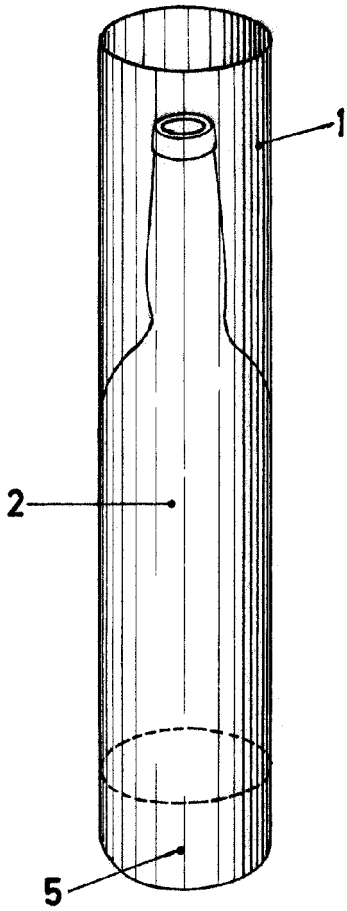
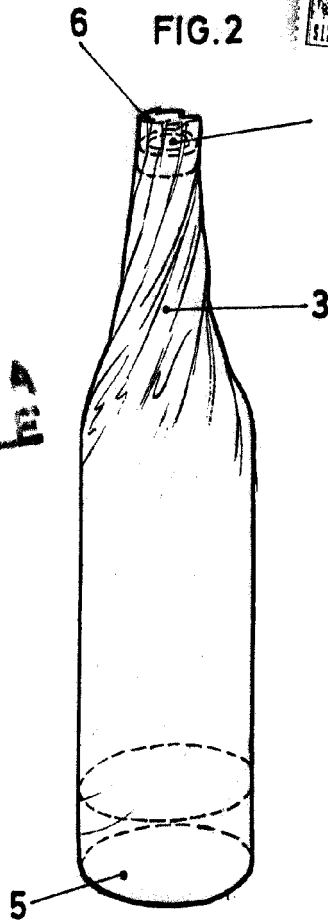

FIG.2



ESCALA VARIABLE

FIG.3

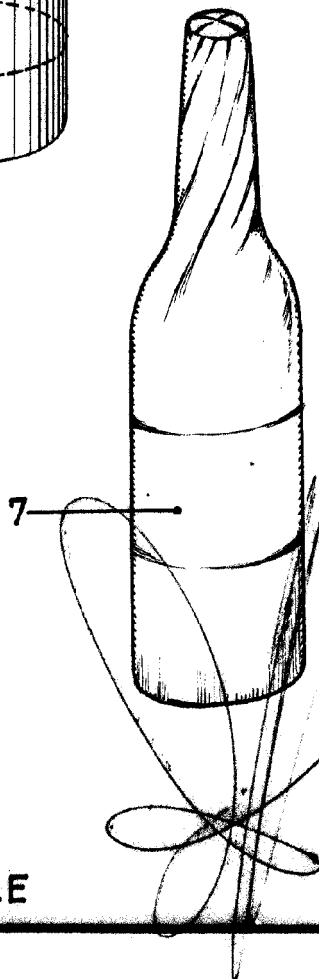
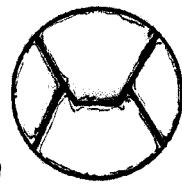

FIG.4



23 DIC. 1900

Madrid

GOMEZ ACEBO Y MODA  
c. B. Francisco F. Hernandez Vidal

ESCALA VARIABLE