





de nuevas funciones utilitarias, a la vez que mejora --  
las propiedades de los pañuelos de papel conocidos hasta  
la fecha.

5 Se caracteriza en esencia los perfeccionamientos  
que motivan el presente Modelo de Utilidad, por el hecho --  
de que, a una lámina u hoja de papel, preferentemente pa--  
pel esponjoso y de superficies rugosas, se le impregna de  
una composición líquida integrada por un desengrasante, --  
por ejemplo de naturaleza detergente mezclado con perfume  
10 y empapado de tal líquido, se le dobla y aloja dentro de --  
una bolsa de papel estañado, revestida interiormente de --  
una fina capa de plástico, cerrándola luego hermeticamente,  
de manera que pueda conservar indefinidamente su humedad --  
hasta el momento de uso.

15 Con el fin de que las características generales,  
que dejamos expuestas puedan ser más fácilmente compren--  
didas, se acompaña una lámina de dibujos que representa un  
ejemplo de realización de uno de estos pañuelos, el cual --  
habrá de interpretarse ampliamente y sin sentido restricti  
20 vo alguno.

Los mencionados dibujos representan en su figura  
1, una vista del pañuelo extendido, la fig. 2, otra del en  
vase en que se aloja y la fig. 3, una sección longitudinal  
por A-B de la fig. 1.

25 Como puede apreciarse en los referidos dibujos,  
el pañuelo señalado con -1- es una hoja rectangular de pa-  
pel esponjoso y preferentemente de superficies rugosas, --  
que puede adoptar también cualquier otra forma.

La citada hoja de papel esponjoso, se impregna --



de un líquido compuesto por un desengrasante, tal como --  
detergente y un perfume y después de que se encuentra ---  
bien empapado en él, se dobla en varios dobleces y se alo  
ja dentro de una bolsa impermeable cualquiera señalada --  
con -2-, tal como se vé en las figuras 2 y 3.

Dicha bolsa -2- puede ser de cualquier clase, -  
con tal de que sea impermeable y pueda cerrarse hermetica  
mente por sus cuatro lados -3-, sea mediante presión o --  
soldado. Como materia más adecuada se cita una lámina in-  
tegrada por una capa exterior de papel, en donde puedan -  
imprimirse leyendas y figuras sobre el uso y propiedades  
del pañuelo y también de carácter publicitario, otra capa  
interna de estaño y finalmente una tercera capa de plás--  
tico que aisle el estaño del pañuelo, para que no le man-  
che. No obstante, también podría utilizarse una sencilla  
bolsa de plástico, transparente o no.

Según puede deducirse, el pañuelo compuesto por  
el conjunto descrito y representado, resultará sumamente  
útil, puesto que será un medio desengrasante y de limpieza  
fácil de llevar en cualquier sitio, ocupando poco espacio  
y listo siempre para su uso con solo rasgar la bolsa -2- y  
extraer el pañuelo -1- de su interior. Solo como una de --  
sus múltiples aplicaciones, se menciona la práctico que re  
sultará para los automovilistas después que se hayan visto  
obligados a manipular cualquier mecanismo del automovil.

Finalmente debe hacerse constar la posibilidad -  
de que varien los tamaños, formas, colores, materiales, --  
clase de desengrasante y de perfume, tipo, forma y mate--  
rial del envase, así como otra circunstancia secundaria que



no altere lo principal que se expone en la siguiente

NOTA REIVINDICATORIA

Los puntos no conocidos ni practicados en España que se reivindican como objeto de este Modelo de Utilidad son:

5

1.- Pañuelo de papel perfeccionado, compuesto por una hoja de papel esponjoso y preferentemente de superficies rugosas esencialmente caracterizado por hallarse - - grandemente empapado e impregnado de una composición líquida integrada por un desengrasante, tal como detergente o de otra naturaleza y una mezcla de perfume, hallándose alojado en estado húmedo y con gran saturación de la composición desengrasante y perfumada citada, en una bolsa impermeable herméticamente cerrada y fácil de rasgar para - extraer el pañuelo húmedo en el momento de su uso. Y

10

15

2.- " PAÑUELO DE PAPEL PERFECCIONADO " de conformidad en un todo en lo esencial y fines industriales a lo descrito en la precedente memoria descriptiva y gráficamente representada en los adjuntos planos para su mejor comprensión.

20

Esta memoria consta de CUATRO hojas escritas ó mecanografiadas por una sola cara a doble espacio.

23 NOV. 1968

Madrid,

Por autorización del interesado.



143363

Fig. 1

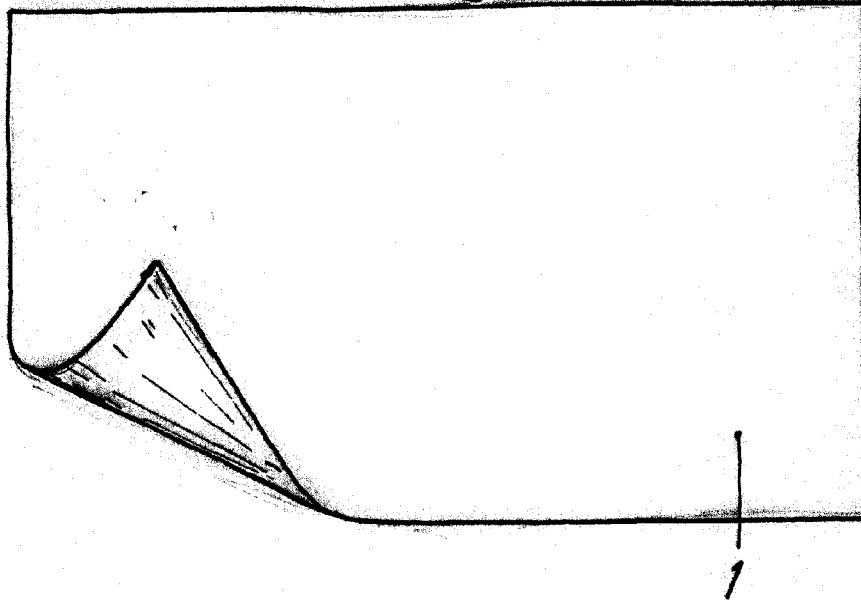

Fig. 2

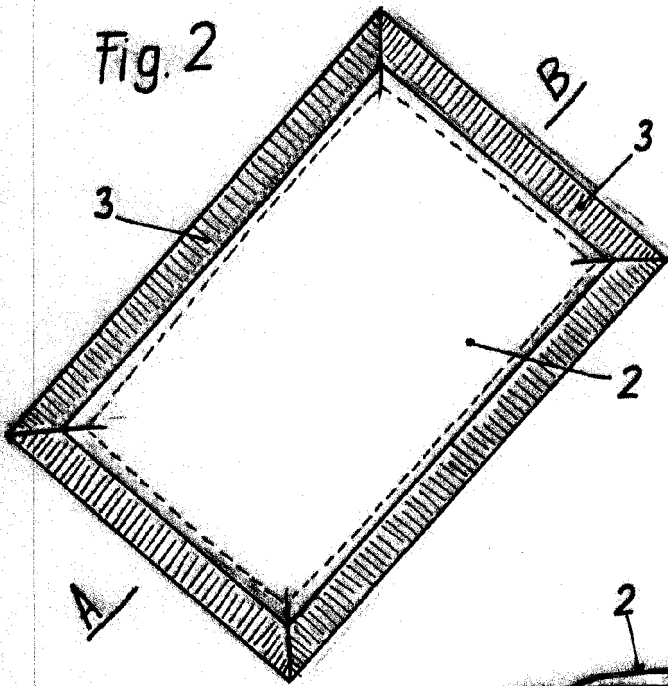
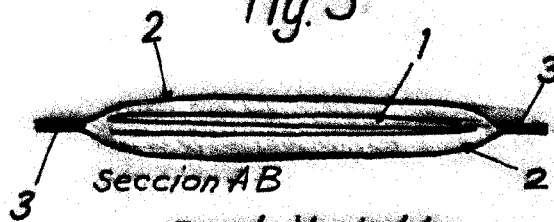

Fig. 3



Escala Variable  
Madrid. 23 NOV. 1968  
P. A.