

R/pt-PS. 16632



143351

M O D E L O
D E
U T I L I D A D

a favor de DESMONT, S. L., entidad española, domiciliada en Barcelona, calle Juan Güell, 121, por "SUPLEMENTO PROTECTOR DE ASIENTOS PARA VEHÍCULOS".

- . -

MEMORIA DESCRIPTIVA

La presente invención se refiere a un suplemento protector para asientos de vehículos, dotado de ciertas características anatómicas, que convierten a aquellos en asientos confortables.

5. Los asientos para vehículos, especialmente los denominados utilitarios, carecen de verdaderas condiciones anatómicas, imprescindibles para la comodidad de la marcha durante un tiempo considerable. Debido a ello el conductor y pasajeros se sienten incómodos, y particularmente el primero nota dolores en la espalda y en las pier-
- 10.

145351

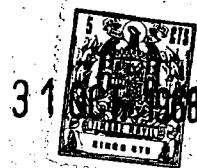

nas producidos por el apoyo deficiente de estas partes del cuerpo.

5. Para evitar estos inconvenientes, se ha ideado el suplemento protector para asientos de vehículos, caracterizado porque consta de una banda flexible, dotada de medios de fijación amovible sobre el asiento y respaldo y de unos cuerpos salientes mullidos, fijados en la cara externa de la banda flexible, anatómicamente conformados para los costados y los muslos del usuario.

10.

De la lámina que cubre el respaldo parte una prolongación en forma de bolsa, la cual queda situada en la cara posterior del citado respaldo.

15. Para la mejor comprensión de cuanto queda descrito en la presente memoria, se acompañan unos dibujos en los que, tan sólo a título de ejemplo, se representa un caso práctico de realización del objeto de la invención.

20. En dichos dibujos, la figura 1 es una vista en perspectiva del suplemento desplegado; la figura 2 es una vista similar del suplemento colocado en posición de uso; la figura 3 es una vista en alzado lateral, también en posición de uso, y la figura 4 es una vista en perspectiva posterior, que permite apreciar la bolsa.

25. El suplemento protector de asientos para vehículos descrito, consta en el aludido dibujo, de dos láminas flexibles -1- y -2-, de naturaleza transpirable, tal como esterilla, tejido acolchado, etc., articuladas

145351



5. por uno de sus bordes y de conformación adecuada para cubrir el asiento -3- y respaldo -4-, respectivamente. Ambas piezas presentan tirantes elásticos -5- de fijación que finalizan en hebillas -6- para retener en posición amovible la pieza sobre el asiento o respaldo.

La pieza -2- que cubre el respaldo presenta una prolongación -7- dirigida hacia atrás a la que está unida una bolsa -8-, a modo de revistero, de la que penden tirantes -5- con hebillas -6-.

10. Si bien en el caso ilustrado se han previsto dos piezas laminares -1- y -2- articuladas por sus bordes, es posible conformar una sola pieza de contorno apropiado, cuyo propia flexibilidad le confiere la articulación necesaria para dividirla en los dos tramos correspondientes a asiento y respaldo respectivamente.

15. En la cara anterior de las piezas -1- y -2-, están unidos sendos pares de cuerpos mullidos -9- próximos a los bordes laterales, en forma de cuña, que se adaptan anatómicamente a los costados y muslos, respectivamente, de los usuarios.

20. Este suplemento protector proporciona al ocupante del asiento un confort del que carecen la mayoría de asientos de los vehículos, especialmente de los utilitarios. Se comprende que el peso del usuario sobre el asiento, tiende a undir la zona central de las piezas -1- y -2-, formando una concavidad, y al propio tiempo, los cuerpos -9- a modo de cuñas se adaptarán a los costados y muslos del mismo, de forma que estas partes del

25.

145551



cuerpo donde normalmente se acusa el cansancio, descansan sobre zonas amortiguadoras.

5. Cabe reseñar que la bolsa -8- resulta de gran utilidad para guardar mapas, revistas, documentos, etc., accesibles a los pasajeros situados detrás del asiento en el que van colocados los suplementos.

10. Serán independientes del objeto de la invención, los materiales empleados en la construcción de los distintos elementos que la integran, formas y dimensiones de los mismos y cuantos detalles accesorios puedan presentarse, siempre y cuando no afecten a su esencialidad.

- . -

N O T A

Se reivindica como objeto del presente modelo de utilidad:

15. 1. Suplemento protector de asientos para vehículos, caracterizado esencialmente por el hecho de que consta de cuerpos laminares, flexibles adaptables sobre el asiento y respaldo del vehículo, con medios para su fijación amovible, que en su cara externa presentan unidos pares de cuerpos mullidos, a modo de cuña, enfrentados entre sí, que se apoyan contra los costados y muslos del usuario.
20. 2. Suplemento protector de asientos para vehí-

143351

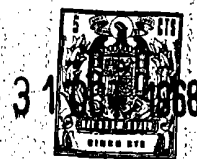

culos, según la reivindicación 1, caracterizado esencialmente por el hecho de que el cuerpo laminar que cubre el respaldo presenta una prolongación posterior en forma de bolsa situada detrás del respaldo, dotada de medios de fijación amovible.

5. 3. Suplemento protector de asientos para vehículos.

La presente memoria consta de cinco hojas foliadas escritas a máquina por una sola cara.

Barcelona, 31 de octubre de 1968

DESMONT, S. L.

p. a.

DESMONT, S.L.

DOS HOJAS
HOJA N° 1

FIG. 1

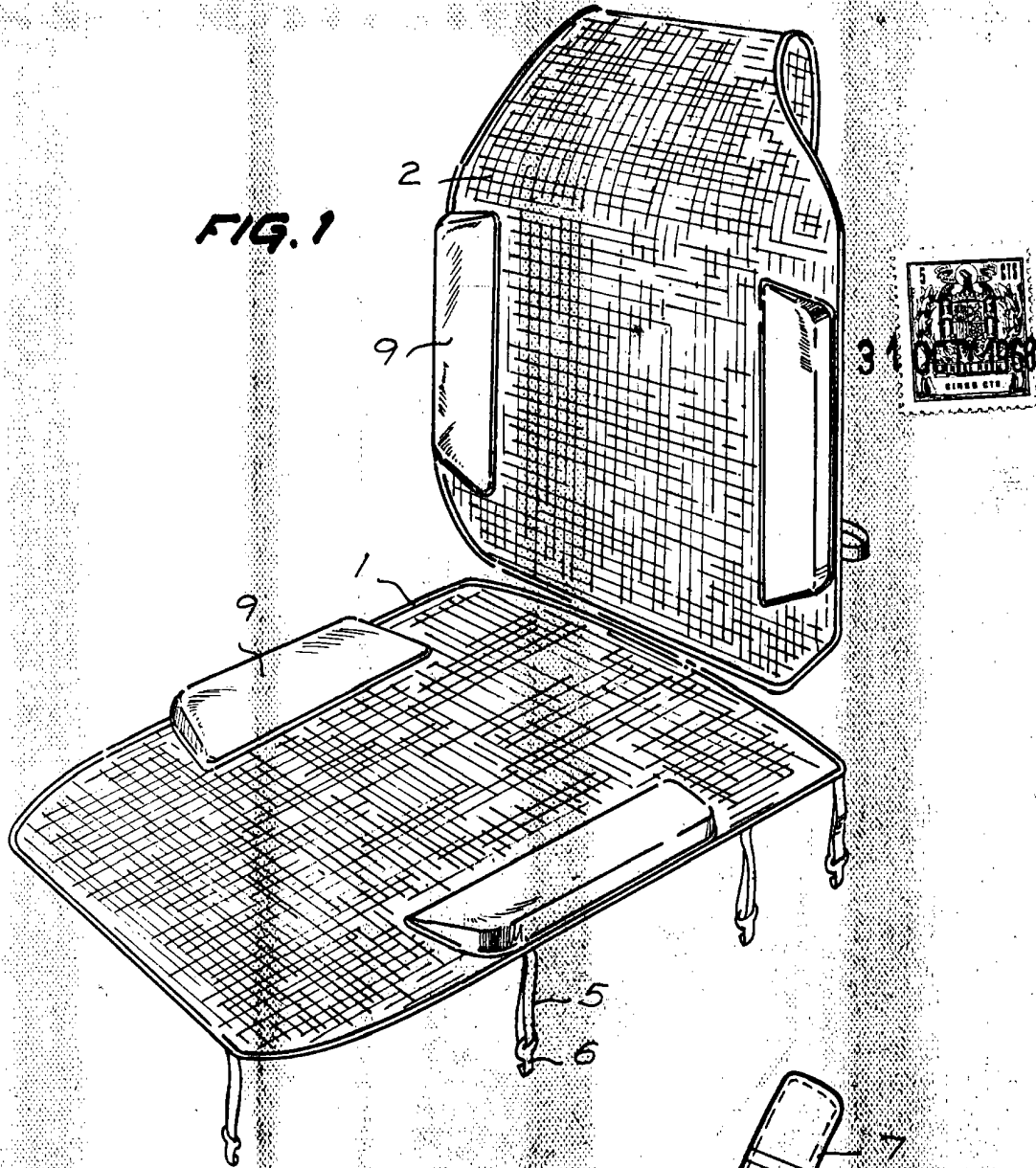
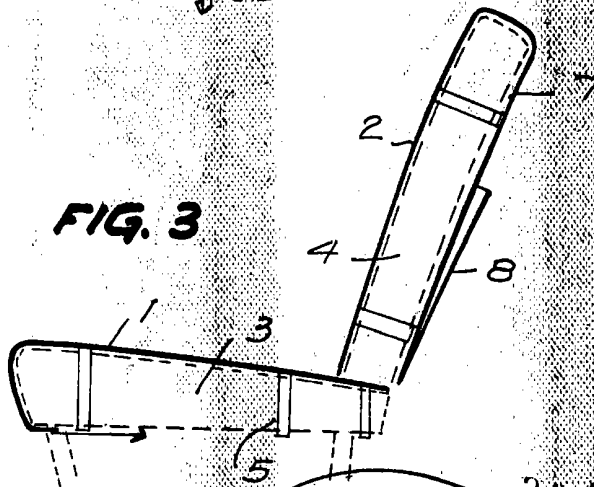

FIG. 3



BARCELONA 31 OCT. 1968
DESMONT, S.L.
P.A.

16632/2

DESMONT, S.L.

DOS HOJAS
HOJA N° 2

FIG. 2

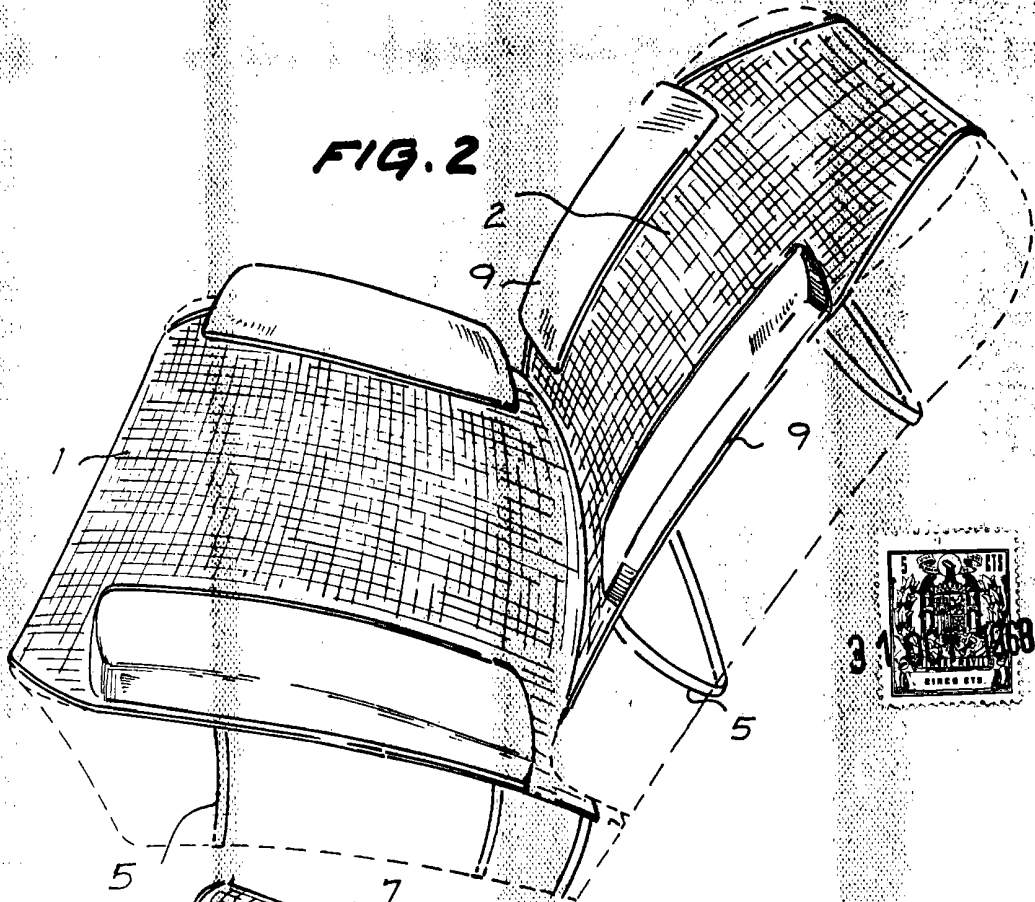
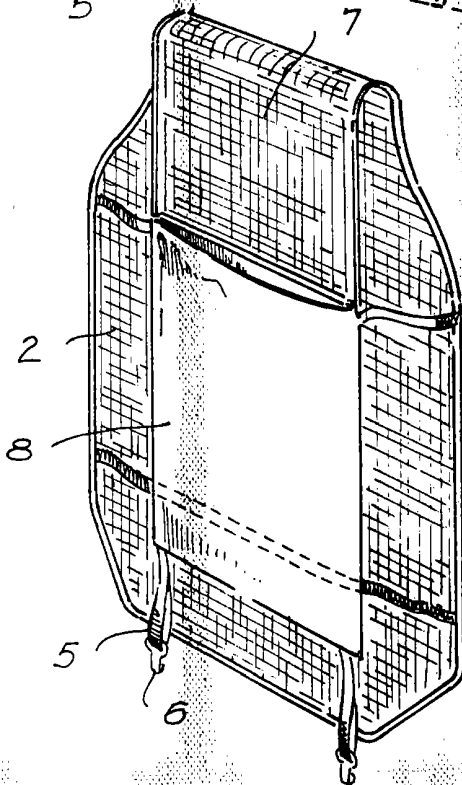

FIG. 9



BARCELONA, 31 OCT 1968
DESMONT, S.L.
P.A.

16632/2